

Cub Cadet®

MANUAL DEL OPERADOR

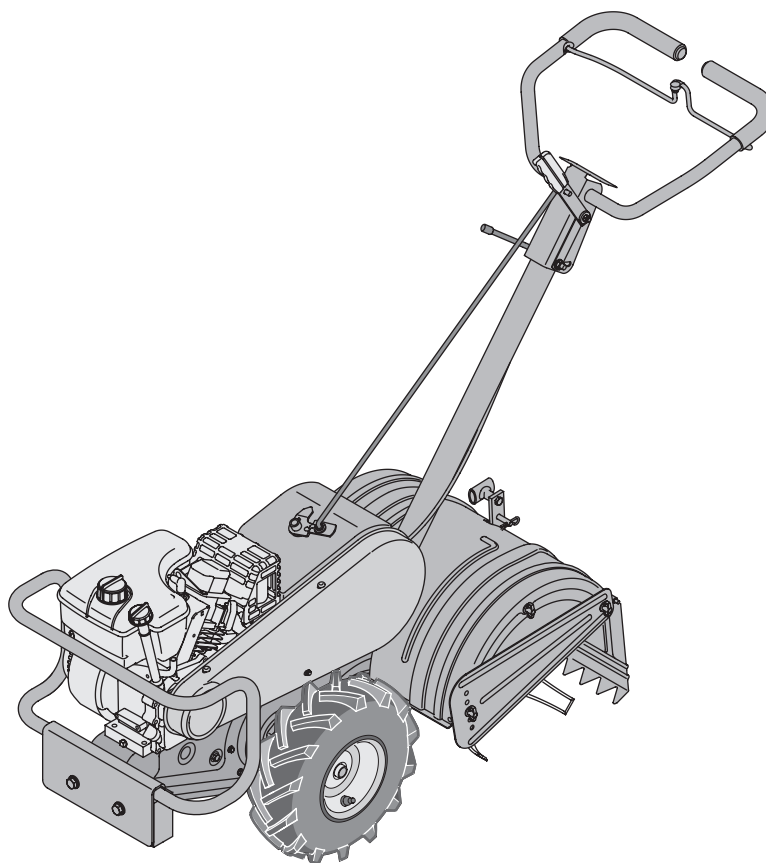

Cultivadora de dientes traseros - Modelo serie 450

IMPORTANTE

LEA CON ATENCIÓN LAS REGLAS DE SEGURIDAD E INSTRUCCIONES ANTES DEL FUNCIONAMIENTO

Advertencia: Esta unidad está equipada con un motor de combustión interna y no debe ser utilizada en o cerca de un terreno agreste cubierto por bosque, malezas o hierba excepto si el sistema de escape del motor está equipado con un amortiguador de chispas que cumpla con las leyes locales o estatales correspondientes, en caso de existir. Si se utiliza un amortiguador de chispas el operador lo debe mantener en condiciones de uso adecuadas. En el Estado de California las medidas anteriormente mencionadas son exigidas por ley (Artículo 4442 del Código de Recursos Públicos de California). Es posible que existan leyes similares en otros estados. Las leyes federales se aplican en territorios federales. Puede conseguir el amortiguador de chispas para el silenciador a través de su distribuidor autorizado de motores o poniéndose en contacto con el departamento de servicios, P.O. Box 361131 Cleveland, Ohio 44136-0019.

Este Manual del Operador es una parte importante de su nueva cultivadora.
Le ayudará a montar, preparar y mantener la unidad para obtener los mejores resultados.
Por favor, lea y comprenda el contenido del manual.

Índice

Medidas importantes de seguridad	4	Mantenimiento de la cultivadora.....	12
Montaje de la cultivadora.....	6	Solución de problemas	13
Conozca la cultivadora	8	Listado de piezas.....	14
Funcionamiento de la cultivadora	10	Garantía	Cubierta posterior
Realización de ajustes	11		

Búsqueda y registro del número de modelo

ANTES DE COMENZAR EL MONTAJE DE SU EQUIPO NUEVO, por favor ubique la placa del modelo del equipo y copie la información en la placa de modelo de muestra que aparece a la derecha. Podrá localizar la placa de modelo en la parte posterior del protector de dientes. Esta información será importante cuando se comunique con un distribuidor de servicio autorizado.

Número de modelo

Número de serie

Cub Cadet
www.cubcadet.com

CUB CADET LLC
P. O. BOX 361131
CLEVELAND, OH 44136
DEALER LOCATOR PHONE NUMBER: 877-282-8684

Asistencia al cliente

En caso de tener problemas para montar este producto o de tener dudas con respecto a los controles, funcionamiento o mantenimiento del mismo, puede solicitar la ayuda de expertos. Elija entre las opciones que se presentan a continuación:

1. Visite **cubcadet.com**. Haga clic en la opción Service & Support (Servicio y Asistencia) del menú.
2. Llame a nuestro número localizador de distribuidores al teléfono 1 (877) 282-8684.
3. El **fabricante del motor** es el responsable de todas las cuestiones relacionadas con el rendimiento, potencia de salida, especificaciones, garantía y mantenimiento del motor. Para obtener mayor información consulte el Manual del Propietario / Operador entregado por el fabricante del motor, que se envía, en un paquete por separado, junto con su unidad.

The screenshot shows the top navigation bar of the Cub Cadet website. It includes the Cub Cadet logo with the tagline "THE SCIENCE OF COMMON SENSE." and a navigation menu with links for HOME, ABOUT US, STORE LOCATOR, CUB CADET DIFFERENCE, FINANCING, and YARD TIPS. There are also links for site map and customer service. Below the navigation bar, there are tabs for Answers and My Stuff, and buttons for Login and Help. A search bar is prominently displayed with a search text field, a search button, and a dropdown menu for "Products & Services" currently set to "All Products". Below the search bar, there is a "Search by" dropdown menu set to "Similar Phrases" and a "Powered by Rightflow" logo.

1

Etiquetas de seguridad



ADVERTENCIA

La presencia de este símbolo indica que se trata de instrucciones importantes de seguridad que se deben respetar para evitar poner en peligro su seguridad personal y/o material y la de otras personas. Lea y siga todas las instrucciones de este manual antes de poner en funcionamiento esta máquina. En caso de no seguir estas instrucciones podría provocar lesiones personales. Cuando vea este símbolo.

¡TENGA EN CUENTAS LAS ADVERTENCIAS!

Su responsabilidad

Restrinja el uso de esta máquina motorizada a las personas que lean, comprendan y respeten las advertencias e instrucciones que figuran en este manual y en la máquina.

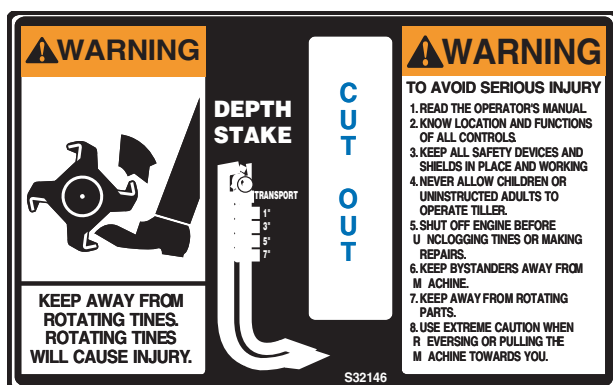

2

Medidas importantes de seguridad



ADVERTENCIA

La presencia de este símbolo indica que se trata de instrucciones de seguridad importantes que debe respetar para evitar poner en riesgo su seguridad personal y/o material y la de los demás. Lea y siga todas las instrucciones de este manual antes de poner en funcionamiento esta máquina. Si no respeta estas instrucciones podría provocar lesiones personales. Cuando vea este símbolo, ¡TENGA EN CUENTA LA ADVERTENCIA!



ADVERTENCIA: El escape del motor de este producto, algunos de sus componentes y algunos componentes del vehículo contienen o liberan sustancias químicas que el estado de California considera que pueden producir cáncer, defectos de nacimiento u otros problemas reproductivos.

PELIGRO: Esta máquina está diseñada para ser utilizada respetando las reglas de seguridad contenidas en este manual. Al igual que con cualquier tipo de equipo motorizado, un descuido o error por parte del operador puede producir lesiones graves. Esta máquina es capaz de amputar manos y pies y de arrojar objetos con gran fuerza. De no respetar las instrucciones de seguridad siguientes se pueden producir lesiones graves o la muerte.

Capacitación

- Lea, entienda y cumpla todas las instrucciones incluidas en la máquina y en los manuales antes de montarla y utilizarla. Guarde este manual en un lugar seguro para consultas futuras y periódicas, así como para solicitar repuestos.
- Familiarícese con todos los controles y con el uso adecuado de los mismos. Conozca la forma de detener la máquina.
- No permita nunca que los niños menores de 14 años utilicen esta máquina. Los niños de 14 años y mayores deben leer y comprender las instrucciones de operación y las reglas de seguridad contenidas en este manual, y también deben ser capacitados y estar supervisados por uno de los padres.
- Nunca permita que los adultos operen esta máquina sin recibir antes la instrucción apropiada.
- Mantenga a los transeúntes, ayudantes, mascotas y niños al menos a 75 pies de la máquina mientras está en funcionamiento. Detenga la máquina si alguien se acerca.

Preparativos

- Inspeccione minuciosamente el área donde utilizará el equipo. Quite las piedras, palos, alambres y otros objetos extraños con los que se pueda tropezar y provocar lesiones personales.
- Utilice zapatos de trabajo resistentes, de suela fuerte, así como pantalones y camisas ajustados. Las prendas sueltas y las alhajas se pueden enganchar en las piezas móviles. Nunca opere la máquina descalzo o con sandalias.
- Antes de arrancar el motor, desenganche las palancas del embrague y desplácelas (en caso de haber) a la posición neutral ("N").
- Nunca deje la máquina en funcionamiento sin vigilancia.
- Nunca intente realizar ajustes mientras el motor está en marcha excepto en los casos específicamente recomendados en el manual del operador.
- Para evitar lesiones personales o daños materiales sea sumamente cuidadoso al manipular la gasolina. La gasolina es sumamente inflamable y sus vapores pueden causar explosiones. Si se derrama gasolina encima o sobre la ropa se puede lesionar gravemente ya que se puede incendiar. Lávese la piel y cámbiese de ropa de inmediato.
- Utilice sólo recipientes para gasolina autorizados.
- Apague todos los cigarrillos, cigarros, pipas y otras fuentes de combustión.

- Nunca cargue combustible en la máquina en un espacio cerrado.
- Nunca saque la tapa del combustible ni agregue combustible mientras el motor está caliente o en marcha.
- Deje que el motor se enfríe por lo menos dos minutos antes de volver a cargar combustible.
- Nunca llene en exceso el depósito de combustible. Llene el tanque a no más de 1/2 pulgada por debajo de la base del cuello de llenado dejando espacio para la dilatación del combustible.
- Vuelva a colocar la tapa de la gasolina y ajústela bien.
- Limpie el combustible que se haya derramado sobre el motor y el equipo. Traslade la máquina a otra zona. Espere cinco minutos antes de encender el motor.
- Nunca almacene la máquina o el recipiente de combustible en un espacio cerrado cerca de una llama expuesta o piloto de encendido por chispa (por ejemplo un horno, calentador de agua, calefactor, secador de ropa, etc.)
- Deje que la máquina se enfríe cinco minutos antes de almacenarla.

Funcionamiento

- No coloque las manos ni los pies cerca de las piezas giratorias. Hacer contacto con piezas giratorias puede resultar en la amputación de manos o pies.
- No utilice la máquina bajo la influencia del alcohol o las drogas.
- Nunca opere esta máquina sin buena visibilidad o iluminación. Siempre debe estar seguro de que está bien afirmado y sujetando firmemente las manijas.
- Mantenga a los transeúntes, ayudantes, mascotas y niños al menos a 75 pies de la máquina mientras está en funcionamiento. Detenga la máquina si alguien se acerca.
- Tenga cuidado cuando labore tierras duras. Los dientes pueden clavarse en la tierra e impulsar la cultivadora hacia adelante. Si esto ocurre, suelte el manubrio y deje la máquina libre.
- Sea sumamente precavido cuando opere la máquina sobre una superficie con grava o cuando la cruce. Manténgase alerta por si se presentan peligros ocultos o tránsito.
- Nunca utilice la máquina a altas velocidades de desplazamiento sobre superficies duras o resbaladizas.

- Tenga cuidado para evitar resbalar o caerse.
- Mire hacia abajo y hacia atrás y tenga cuidado cuando se desplace en marcha atrás o cuando jale de la máquina hacia usted.
- Arranque el motor de acuerdo con las instrucciones del manual y aleje los pies de los dientes en todo momento.
- Después de golpear contra algún objeto extraño, detenga el motor, desconecte el cable de la bujía y haga masa contra el motor. Inspeccione a fondo la máquina para verificar si se produjo algún daño. Repare el daño antes de arrancar y utilizar la máquina.
- Desenganche todas las palancas de embrague (en caso de haber) y detenga el motor antes de dejar la posición de operación (detrás de las manijas). Espere hasta que los dientes se detengan completamente antes de limpiarlos, hacer algún ajuste o inspeccionarlos.
- Nunca encienda el motor en espacios cerrados o en una zona con poca ventilación. El escape del motor contiene monóxido de carbono, un gas inodoro y letal.
- El silenciador y el motor se calientan y pueden causar quemaduras. No los toque.
- Tenga precaución cuando labore terreno cerca de vallas, edificios y servicios subterráneos. Los dientes rotatorios pueden causar daños materiales y lesiones personales.
- No sobrecargue la capacidad de la máquina intentando labrar el suelo a un nivel demasiado profundo o a una velocidad demasiado rápida.
- Si la máquina arranca haciendo un sonido o una vibración rara, detenga el motor, desconecte el cable de la bujía y conéctelo a masa contra el motor. Inspeccione la máquina minuciosamente para ver si está dañada. Repare todos los daños antes de encender y operar la máquina.
- Mantenga todos los escudos, protectores y dispositivos de seguridad en su lugar y en correcto funcionamiento.
- Nunca levante o transporte la máquina cuando el motor está encendido.
- Use sólo complementos y accesorios aprobados por el fabricante. Si no lo hace, pueden producirse lesiones personales.
- Si se presentan situaciones que no están previstas en este manual, sea cuidadoso y use el sentido común. Póngase en contacto con el distribuidor o llame al número de asistencia al cliente que aparece en la página dos.

Mantenimiento y almacenamiento

- Nunca altere los dispositivos de seguridad. Controle periódicamente que funcionen correctamente.
- Controle frecuentemente que todos los pernos y tornillos estén bien ajustados para comprobar que la máquina se encuentra en condiciones seguras de funcionamiento. Además, haga una inspección visual de la máquina para verificar si está dañada.
- Antes de limpiar, reparar o inspeccionar la máquina, detenga el motor y asegúrese de que los dientes y todas las partes móviles se hayan detenido. Desconecte el cable de la bujía y póngalo haciendo masa contra el motor para evitar que se encienda accidentalmente.
- No cambie la configuración del regulador del motor ni lo opere a sobrevelocidad. El regulador controla la velocidad máxima segura de funcionamiento del motor.
- Mantenga o reemplace las etiquetas de seguridad e instrucciones según sea necesario.
- Siga las instrucciones de este manual para cargar, descargar, transportar y almacenar de manera segura esta máquina.
- Nunca almacene la máquina o el recipiente de combustible en un espacio cerrado donde haya una llama expuesta o pipas o piloto de encendido por chispa como por ejemplo, calentador de agua, horno secador de ropa, etc.
- Consulte siempre el manual de operación para obtener instrucciones adecuadas para el almacenamiento fuera de temporada.
- Si debe vaciar el tanque de combustible, hágalo al aire libre.
- Respete las normas referentes a la disposición correcta y las reglamentaciones sobre gasolina, aceite, etc. para proteger el medio ambiente.

Su responsabilidad

- Restrinja el uso de esta máquina motorizada a las personas que lean, comprendan y respeten las advertencias e instrucciones que aparecen en este manual y en la máquina.
- En la sección "Etiquetas de seguridad" se muestran las etiquetas de seguridad que se encuentran en la cultivadora. Para asegurar el funcionamiento seguro de la cultivadora respete estrictamente las instrucciones de todas las etiquetas.

2

Medidas importantes de seguridad



ADVERTENCIA

La presencia de este símbolo indica que se trata de instrucciones de seguridad importantes que debe respetar para evitar poner en riesgo su seguridad personal y/o material y la de los demás. Lea y siga todas las instrucciones de este manual antes de poner en funcionamiento esta máquina. Si no respeta estas instrucciones podría provocar lesiones personales. Cuando vea este símbolo, **TENGA EN CUENTA LA ADVERTENCIA!**

3

Montaje de la cultivadora



ADVERTENCIA

Desconecte el cable de la bujía y póngalo haciendo masa contra el motor para evitar que se encienda accidentalmente.

Asegúrese de comprobar el ajuste del cable de embrague antes de hacer funcionar la cultivadora.

NOTA: Las referencias al lado derecho o izquierdo de la cultivadora se determinan desde la parte posterior de la unidad en la posición de operación.

Extracción de la unidad de la caja

- Saque las grapas, rompa el pegamento de las aletas superiores o corte la cinta del extremo de la caja y tire a lo largo de la aleta superior para abrirla.
- Quite las partes sueltas que se incluyan con su unidad (por ejemplo, el manual del operador, etc.).
- Corte a lo largo de las esquinas, extienda la caja plana hacia abajo.
- Retire el material de empaque.
- Deslice la unidad hasta sacarla de la caja de cartón. Revise minuciosamente la caja para detectar la presencia de piezas sueltas.
- Estire el cable de control y extiéndalo en el piso. Tenga cuidado de no doblar ni torcer el cable de control.

IMPORTANTE: Esta unidad se envía sin gasolina ni aceite en el motor. Antes de operar la máquina cargue el motor con gasolina y aceite como se indica en el manual del motor por separado.

Piezas sueltas dentro de la caja

- Estaca de profundidad
- Unidad de la manija
- Varilla de cambio

NOTA: Todos los accesorios necesarios para el montaje se adjuntan a las piezas sueltas o a la cultivadora.

Antes del montaje



ADVERTENCIA: Desconecte el cable de la bujía y póngalo haciendo masa contra el motor para evitar que se encienda accidentalmente.

Montaje de la estaca de profundidad

- Incline la cultivadora hacia adelante hasta que descansa sobre el contrapeso frontal.
- Desenrosque la perilla en "T" de la parte superior de la estaca de profundidad y retire la arandela plana y el perno hexagonal. Saque el broche de horquilla de la chaveta de horquilla. Vea la Figura 3-1.
- Levante el montaje de la aleta con bisagras del protector de dientes e inserte el montaje de la estaca de profundidad en la ranura (debajo del protector) y para arriba por el montaje protector de dientes.
- Inserte la chaveta de horquilla en los montajes del protector de dientes y de la estaca de profundidad. Asegure con el broche de horquilla.
- Inserte un perno hexagonal en el orificio superior del montaje de la estaca de profundidad. Coloque la arandela plana sobre el perno hexagonal y enrosque la perilla en "T" en el perno. Ajuste bien. Vea la Figura 3-1.
- Incline la cultivadora hacia atrás nuevamente hasta que descansa sobre los dientes.

Montaje de la unidad de la manija

- Retire los dos pernos superiores y las tuercas de seguridad con reborde de los soportes de montaje de la manija, pero no retire el perno y la tuerca inferiores. Vea la Figura 3-2.
- Posicione la unidad de la manija entre los soportes de montaje de la manija.
- Haga coincidir los orificios de la manija con los orificios del soporte y fije con los accesorios previamente extraídos.

Montaje del cable del embrague

Fije el cable del embrague a la manija de la siguiente manera: (tenga cuidado de no torcer el cable)



Figura 3-1



Figura 3-2

- Quite el perno de ojo roscado y la tuerca del extremo del cable.
- Conduzca el cable del embrague por el lado derecho de los soportes de montaje de la manija y por debajo de la manija.
- Empuje el cable a través del orificio del centro de la manija e introduzca a presión el accesorio plástico. Vea la Figura 3-3.
- Retire el tornillo de cabeza ranurada, la tuerca y las dos arandelas planas del gancho del embrague. Vea la Figura 3-4.
- Fije el perno de ojo roscado al gancho sujetándolo desde arriba con el tornillo de cabeza ranurada, las arandelas planas y la tuerca de seguridad.
- Enrosque el perno de ojo y la tuerca que quita anteriormente en el tubo con rosca interna que está en el extremo del cable. Debe enroscar un trozo de alrededor de 3/4". Ajuste la tuerca contra el tubo en el extremo del cable. Vea la Figura 3-4.

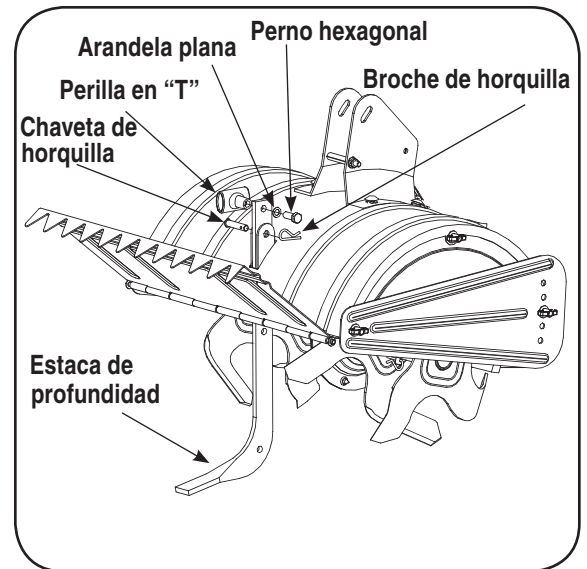
NOTA: No ajuste demasiado el cable de embrague. Demasiada tensión podría romperlo.

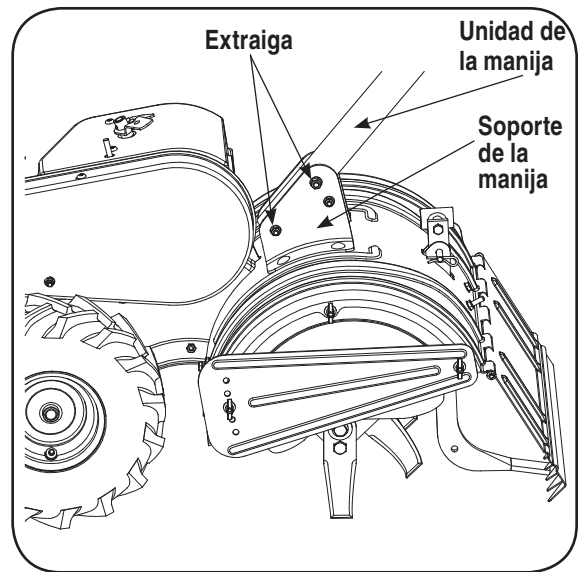

ADVERTENCIA: Asegúrese de comprobar el ajuste del cable de embrague antes de hacer funcionar la cultivadora.



Figura 3-3



Figura 3-4

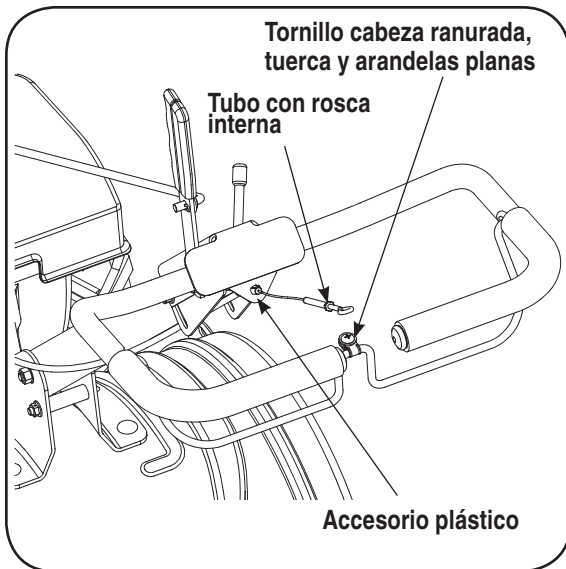

Figura 3-5

Montaje de la varilla de control

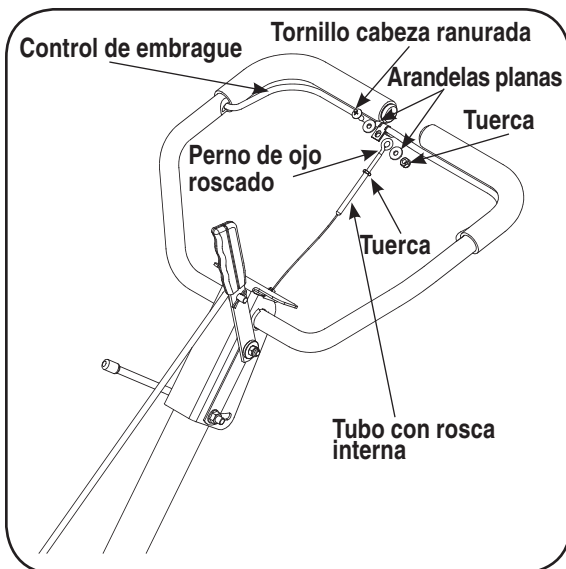
- Asegúrese de que la unidad de la manija está en la posición más alta. Consulte la sección Conozca la cultivadora.
- Retire los broches de horquilla de la varilla de control (las arandelas de goma deben quedar en la varilla de control).
- Inserte el extremo más corto, (en ángulo) de la varilla de control dentro del soporte del indicador de la cubierta de cambios y asegure con el broche de horquilla que quitara anteriormente. Vea la Figura 3-5.
- Inserte el extremo más largo de la varilla de control en el orificio de la manija selectora de cambios y asegure con un broche de horquilla. Vea la Figura 3-6.

Ajuste final del embrague

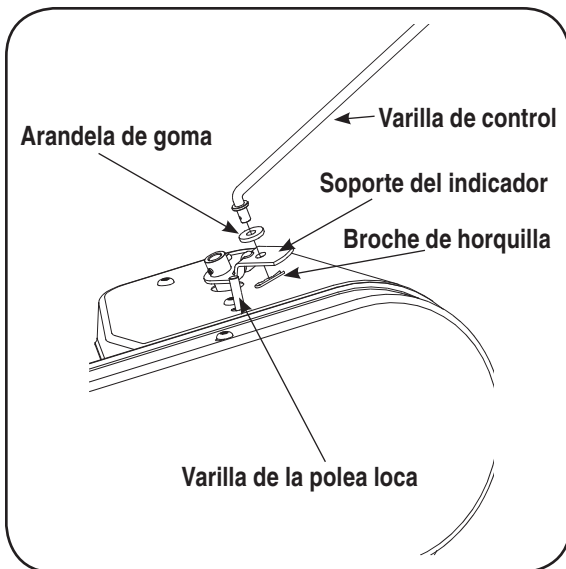
IMPORTANTE: Realice el mantenimiento del motor con aceite y gasolina antes de comprobar este ajuste. Consulte el manual del motor que se entrega con la cultivadora para ver las recomendaciones sobre combustible y aceite de motor adecuados.

Posicione la cultivadora para que el contrapeso frontal quede contra un objeto sólido, tal como una pared. Con la palanca de cambios en NEUTRAL, arranque el motor. Consulte el manual del motor que lo acompaña.

Desde el lado derecho de la cultivadora, examine la correa (dentro de la cubierta de la correa). No debe estar girando.



ADVERTENCIA: No ponga los dedos debajo de la cubierta de la correa.

Si la correa gira sin conectar el gancho, ajuste desenroscando algunas vueltas en el sentido de las agujas del reloj (parado en la posición del operador) el tubo con rosca interna y luego volviendo a ajustar la tuerca contra el tubo.

Mueva ahora la palanca de cambios a la posición FORWARD (Marcha directa). Con cuidado enganche el embrague levantando el gancho de control del embrague contra la manija. Las ruedas deben girar.

Si las ruedas no giran cuando la unidad está en directa, ajuste desenroscando algunas vueltas en el sentido de las agujas del reloj (parado en la posición del operador) el tubo con rosca interna y luego volviendo a ajustar la tuerca contra el tubo.

Vuelva a comprobar los ajustes y repita si es necesario.

NOTA: Se dispone de un ajuste de cable secundario si llega a un punto donde hace falta un ajuste adicional. Retire la cubierta de la correa y mueva las tuercas hexagonales del otro extremo del cable hacia el final de la carcasa. Luego reajuste las tuercas hexagonales de la manija.

Presión de los neumáticos

Tal vez los neumáticos de la unidad hayan sido inflados en exceso para el envío del producto. Reduzca la presión de los neumáticos antes de operar la unidad. La presión de funcionamiento recomendada para los neumáticos es de aproximadamente 210 p.s.i. (consulte en los laterales de los neumáticos la presión recomendada por el fabricante).



ADVERTENCIA: La presión máxima de los neumáticos en cualquier circunstancia es de 30 psi. Se debe mantener una presión uniforme en ambas ruedas.

3

Montaje de la cultivadora



ADVERTENCIA

No ponga los dedos debajo de la cubierta de la correa.

La presión máxima de los neumáticos en cualquier circunstancia es de 30 psi.

Se debe mantener una presión uniforme en ambas ruedas.

4

Conozca la cultivadora



ADVERTENCIA

Asegúrese de que la unidad está en **NEUTRAL** antes de arrancar el motor.



Figura 4-1

Manija selectora de cambios

La manija selectora de cambios está ubicada en el centro de la manija de la cultivadora. Se utiliza para seleccionar **NEUTRAL**, **REVERSE**, o uno de los modos de **FORWARD** (Marcha directa). Tire o empuje de la manija para que el indicador que está sobre la cubierta de cambios apunte hacia el modo operativo deseado.

Vea la Figura 4-1.

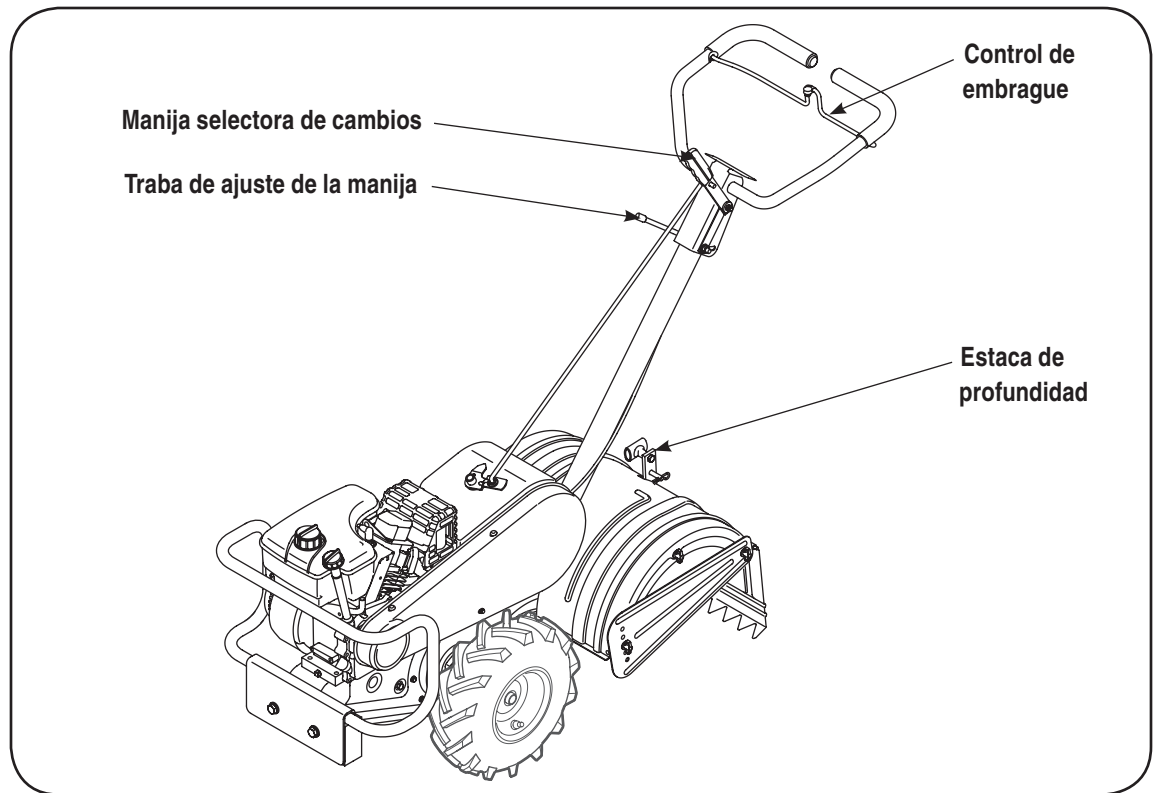
Neutral

La transmisión está en neutral.

Marcha atrás

Transmisión marcha atrás en las ruedas.

Modos de marcha directa

Marcha directa en las ruedas: Transmisión marcha directa en las ruedas únicamente.

Dientes marcha atrás: Transmisión marcha directa en las ruedas y marcha atrás en los dientes.

Marcha directa en los dientes: Transmisión marcha directa en las ruedas y en los dientes.

IMPORTANTE: Utilice la marcha atrás de los dientes para labrar tierra virgen, césped o suelo duro. Utilice la marcha directa de los dientes para cultivar o labrar tierras blandas.

NOTA: Si resulta difícil mover la manija selectora de cambios, remítase a las siguientes sugerencias útiles. Para pasar la transmisión a marcha directa o marcha atrás de las ruedas, mueva la cultivadora un poco hacia adelante y luego hacia atrás para que los engranajes se sincronicen.

Para pasar la transmisión a marcha directa de las ruedas y de los dientes, empuje un poco hacia adelante la manija selectora de cambios y enganche lentamente el control del embrague para que los engranajes se sincronicen. Para detener el movimiento hacia adelante y la marcha de los dientes, libere el control del embrague. No cambie de marcha con el control del embrague enganchado excepto para engranar los dientes.



ADVERTENCIA: Asegúrese de que la unidad está en **NEUTRAL** antes de arrancar el motor.

Control de embrague

El control del embrague está ubicado debajo de la manija. Para engranar los mecanismos de transmisión de las ruedas y los dientes se aprieta el control del embrague contra la manija.

NOTA: Nunca enganche la palanca del embrague mientras cambia de marcha.

Traba de ajuste de la manija

Se puede ajustar la manija a la altura deseada. Afloje la traba de ajuste de altura de la manija unas vueltas. Pivote la manija hacia arriba o abajo a la posición deseada. Ajuste la traba.

Control del regulador

La palanca de control del regulador está ubicada sobre el motor. Controla la velocidad del motor y lo detiene.

Palanca de cebador

(Si está incluida)

La palanca del cebador está ubicada al lado del regulador. Se utiliza para enriquecer la mezcla de combustible del carburador cuando se arranca un motor en frío.

Botón de cebador

(Si está incluido)

El botón del cebador se encuentra detrás del filtro de aire. Se utiliza para enriquecer la mezcla de combustible del carburador cuando se arranca un motor en frío.

Estaca de profundidad

La estaca de profundidad controla la profundidad de la labranza. Consulte el "Establecimiento de la profundidad" en la Sección de Funcionamiento.

Controles del motor

Consulte el Manual del motor, por separado, para obtener información adicional y detalles sobre las funciones de los controles del motor.

4

Conozca la cultivadora



ADVERTENCIA

La presencia de este símbolo indica que se trata de instrucciones de seguridad importantes que debe respetar para evitar poner en riesgo su seguridad personal y/o material y la de los demás. Lea y siga todas las instrucciones de este manual antes de poner en funcionamiento esta máquina. En caso de no seguir estas instrucciones podría provocar lesiones personales. Cuando vea este símbolo, **¡TENGA EN CUENTAS LAS ADVERTENCIAS!**

5

Funcionamiento de la cultivadora



ADVERTENCIA

Lea, comprenda y siga todas las instrucciones y advertencias que aparecen en la máquina y en este manual antes de operarla.

Sea sumamente cuidadoso al manipular la gasolina. La gasolina es sumamente inflamable y sus vapores pueden causar explosiones. Nunca cargue combustible en la máquina en un espacio cerrado o cuando el motor está caliente o en marcha.

Asegúrese que nadie se encuentre delante de la cultivadora mientras el motor está en funcionamiento o en proceso de arranque.

Cerchiórese de que el cable de la bujía está desconectado y haciendo masa contra el motor antes de realizar cualquier ajuste.



ADVERTENCIA: Lea, comprenda y siga todas las instrucciones y advertencias que aparecen en la máquina y en este manual antes de operarla.

Antes de encender

Carga de gas y aceite

Cargue el motor con gasolina y aceite como se indica en el manual del motor que se entrega con la cultivadora. Lea las instrucciones con atención.



ADVERTENCIA: Sea sumamente cuidadoso al manipular la gasolina. La gasolina es sumamente inflamable y sus vapores pueden causar explosiones. Nunca cargue combustible en la máquina en un espacio cerrado o cuando el motor está caliente o en marcha.

Encendido del motor

NOTA: Cuando empuje la unidad con el motor apagado, escuchará un tableteo (de los engranajes) que es normal.



ADVERTENCIA: Asegúrese de que nadie se encuentre delante de la cultivadora mientras el motor está funcionando o en proceso de arranque.

- Coloque la palanca selectora de cambios en NEUTRAL.
- Coloque la palanca de control del regulador en posición FAST (Rápido) o, si está incluido, coloque el control de velocidad del motor en la posición START (Encendido).
- Mueva la palanca de cebador a la posición CHOKER (Cebador), presione el cebador dos (2) ó tres (3) veces. Espere aproximadamente dos (2) segundos entre cada presión.

NOTA: Si el motor está caliente puede no ser necesario usar el cebador.

- Párese al costado de la cultivadora. Tome con firmeza la manija del arrancador y tire lentamente hasta que quede un poco más tirante. Deje que la cuerda se enrolle lentamente.
- Tire de la manija del arrancador rápidamente. No permita que la manija tiree. Permita que se enrolle lentamente mientras sujeta firmemente la manija del arrancador.
- Repita los pasos anteriores hasta que el motor arranque.
- Mientras el motor se calienta y comienza a funcionar de manera pareja, mueva la palanca de cebador gradualmente a la posición RUN (Funcionamiento). Si el motor falla, vuelva a la posición cebador, luego mueva lentamente hacia la posición RUN (Funcionamiento).
- Consulte el manual de motor para obtener información adicional sobre el mismo.

NOTA: Después de arrancar y antes de usar la cultivadora por primera vez, no olvide comprobar el ajuste del embrague como se indica en la sección "Comprobación del ajuste de embrague" de las instrucciones de montaje.

Para detener el motor

- Mueva el control del regulador a la posición STOP (Detención) u OFF (Apagado).
- Desconecte el cable de la bujía y haga masa para evitar que se encienda accidentalmente el equipo al dejarlo sin vigilancia.

NOTA: Después de las primeras diez horas de funcionamiento, vuelva a comprobar el ajuste del embrague. Consulte el ajuste final del embrague en las Instrucciones de montaje.

Establecimiento de la profundidad

La profundidad de labranza está controlada por la estaca de profundidad que se puede regular en cinco posiciones diferentes. Ajuste los protectores laterales al regular la estaca de profundidad.



ADVERTENCIA: Cerchiórese de que el cable de la bujía está desconectado y haciendo masa contra el motor antes de realizar cualquier ajuste.

- Cuando use la cultivadora por primera vez, utilice el segundo orificio de ajuste de arriba (1" de profundidad de labranza). Vea la Figura 5-1.



Figura 5-1

- Para fracturar el césped y para cultivo superficial, utilice la posición que ofrece 1" de profundidad de labranza (segundo orificio de arriba). Coloque los protectores laterales en su posición más baja.
- Para mayor profundidad, levante la estaca y los protectores laterales y también haga una o dos pasadas más sobre el área.
- Para labrar tierra suelta, puede levantar la estaca de profundidad a su posición más alta (utilice el orificio de regulación inferior) para obtener la mayor profundidad de labranza. Suba los protectores laterales a su posición más alta.
- Para transportar la cultivadora, baje la estaca de profundidad (utilice el orificio de de regulación superior).

Para regular la estaca de profundidad, retire la chaveta de horquilla y el broche de horquilla. Mueva la estaca de profundidad a la posición deseada y fije con la chaveta de horquilla y el broche de horquilla. Vea la Figura 7.

Para regular los protectores laterales, saque las tuercas de mariposa. Mueva el protector lateral a la posición deseada y vuelva a colocar las tuercas de mariposa. Ajuste bien.

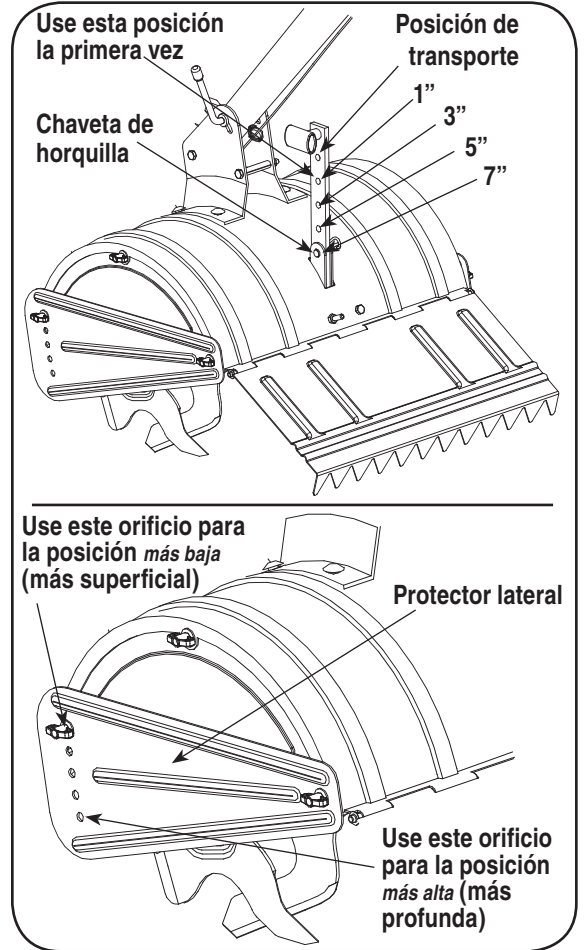
Funcionamiento de la cultivadora

- Seleccione la posición de la estaca de profundidad.
- Arranque el motor según las instrucciones de la página anterior.
- Mueva la manija selectora de cambios a uno de los modos de marcha directa o marcha atrás.



ADVERTENCIA: No mueva la manija selectora de cambios con las ruedas o dientes enganchados. Cerciérese de que la unidad se haya detenido completamente antes de cambiar de marcha. Para engranar los dientes puede ser necesario hacer un enganche parcial

IMPORTANTE: Utilice la marcha atrás de los dientes para labrar tierra virgen, césped o suelo duro. Utilice la marcha directa de los dientes para cultivar o labrar tierras blandas.

- Presione la manija de embrague contra la manija para engranar las ruedas y los dientes.

NOTA: Cerciérese de que el indicador de selección de marcha se encuentra correctamente ubicado antes de enganchar la manija de embrague. Si se encuentra entre dos cambios, el motor se detendrá.

Para transportar la cultivadora, **no** enganche los dientes. Seleccione únicamente la transmisión de las ruedas.



ADVERTENCIA: No presione las manijas hacia abajo hasta levantar las ruedas del suelo cuando usa la transmisión de los dientes; la cultivadora puede moverse hacia atrás y causar lesiones personales.

Para óptimos resultados, recomendamos labrar el jardín dos veces (longitudinalmente, luego transversalmente) para pulverizar el suelo.

Realización de ajustes



ADVERTENCIA: NUNCA intente realizar ningún tipo de ajuste mientras el motor está encendido, excepto si así lo especifica el manual del operador.

Ajuste de la manija

Se puede ajustar la altura de la manija a la altura deseada. Consulte el ajuste de la manija en la sección Conozca la cultivadora

Ajuste de la tensión de la correa

Es posible que sea necesario ajustar la tensión de la correa periódicamente debido al estiramiento y al desgaste normal de la misma. Se debe hacer un ajuste si los dientes o las ruedas parecen titubear mientras giran, pero el motor mantiene la misma velocidad.

Para ajustar la tensión de la correa, consulte el Ajuste final del embrague en las Instrucciones de montaje.

Después de ajustar la tensión de la correa, si la correa está demasiado estirada, puede hacer falta ajustar la varilla de la polea loca. Esto se puede comprobar fácilmente.

Con el motor apagado y el gancho de control del embrague desenganchado, pase la manija selectora de cambio por todas las posiciones de marcha directa. Si el soporte del indicador toca la varilla de la polea loca (con el gancho de control del embrague desenganchado), hace falta hacer un ajuste.

- Desconecte el cable de la bujía y haga masa contra el motor.
- Retire la cubierta de la correa como se describe en Reemplazo de la correa en la sección de Mantenimiento.
- Retire el broche de horquilla y la arandela de resorte de la varilla de la polea loca. Consulte la Figura 9.
- Mueva la varilla de la polea loca al orificio más bajo de la ménsula intermedia.
- Vuelva a colocar la arandela de resorte y el broche de horquilla.
- Compruebe el espacio libre entre la varilla de la polea loca y el soporte del indicador cambiando a cada una de las marchas directas, como anteriormente.

Ajuste del motor

Consulte el manual del motor separado para conocer las instrucciones de ajuste del mismo.

6

Realización de ajustes



ADVERTENCIA

No mueva la manija selectora de cambios con las ruedas o dientes enganchados. Cerciérese de que la unidad se haya detenido completamente antes de cambiar de marcha. Para engranar los dientes puede ser necesario hacer un enganche parcial

No presione las manijas hacia abajo hasta levantar las ruedas del suelo cuando usa la transmisión de los dientes; la cultivadora puede moverse hacia atrás y causar lesiones personales.

Nunca intente realizar ningún tipo de ajuste mientras el motor está encendido, excepto si así lo especifica el manual del operador.

7

Mantenimiento de la cultivadora



ADVERTENCIA

Desconecte el cable de la bujía y póngalo haciendo masa contra el motor antes de realizar cualquier reparación o mantenimiento.



ADVERTENCIA: Desconecte el cable de la bujía y póngalo haciendo masa contra el motor antes de realizar cualquier reparación.

Motor

Consulte el manual del motor separado para conocer las instrucciones de mantenimiento del mismo.

Cargue **aceite de motor** según las instrucciones que figuran en el manual del motor por separado que se entrega con la unidad. Lea y siga las instrucciones cuidadosamente.

Limpie el **filtro de aire** cada diez horas en condiciones normales de uso. Límpielo una vez por hora cuando haya mucho polvo. El bajo rendimiento del motor y el ahogamiento normalmente son indicaciones de que el filtro de aire necesita mantenimiento. Para realizar el control del filtro de aire, consulte el manual del motor separado que se entrega junto con la unidad.

IMPORTANTE: Nunca haga funcionar el motor sin haber armado totalmente el filtro de aire.

Se debe limpiar la **bujía** y reajustar la distancia cada 25 horas de funcionamiento del motor. Se recomienda el cambio de la bujía al comienzo de cada estación de cultivo; consulte el tipo correcto de bujía y la especificación de distancia en el manual del motor.

Limpie el motor regularmente con un trapo o cepillo. Mantenga limpio el sistema de enfriamiento (área del soplador) para permitir la circulación apropiada de aire que es esencial para el rendimiento y la vida del motor. Asegúrese de quitar todo el polvo y los residuos combustibles del área del silenciador.

Lubricación

Transmisión

La transmisión se entrega previamente lubricada y sellada en fábrica. No requiere verificación a menos que se desarme la transmisión. Para llenar de grasa, apoye la mitad derecha de la transmisión de costado, agregue 22 onzas de grasa Benalene 920, y monte la mitad izquierda sobre la derecha. La grasa se puede obtener en el distribuidor autorizado más cercano pidiendo la pieza número 737-0300.

Manija de embrague

Lubrique el punto de pivote de la manija de embrague y el cable al menos una vez por temporada con aceite ligero. El control debe funcionar libremente en ambas direcciones.

Puntos de pivote

Lubrique todos los puntos de pivote y varillaje al menos una vez por temporada con aceite ligero.

Ejes de los dientes

Retire los conjuntos de los dientes y lubrique los ejes de los mismos por lo menos una vez por temporada.

Eje de las ruedas

Retire los juegos de ruedas y lubrique los semiejes por lo menos una vez por temporada.

Limpieza del área de los dientes

Limpie el lado inferior del protector de dientes después de cada uso. La suciedad se desprende de los dientes con más facilidad si se los enjuaga inmediatamente en lugar de dejar que se seque. Siempre seque la cultivadora con toalla después de lavarla y cubra con una capa de aceite o silicona para evitar que se oxide o dañe por acción del agua.

IMPORTANTE: Nunca use una “lavadora a presión” para limpiar la cultivadora. El agua puede penetrar las áreas ajustadas de la cultivadora y del cárter de la cadena y causar daños graves a la unidad.

Cambio de correa

El diseño de la cultivadora incluye una correa de material especial (Kevlar Tracción) que le proporciona mayor duración y mejor rendimiento. No se la debe cambiar por una correa cualquiera. Pida todas las correas a través de su distribuidor de servicio autorizado.

- Desconecte el cable de la bujía y haga masa contra el motor.



Figura 7-1

- Saque la cubierta de la correa desde el lado izquierdo de la cultivadora extrayendo los dos tornillos torx de la parte superior de la cubierta. Vea la Figura 7-1.
- Extraiga la tuerca hexagonal y la arandela plana del costado de la cubierta de la correa y extraiga el tornillo autorroscado del fondo de la parte delantera de la cubierta.
- Retire la ménsula del guardacorrea ubicado detrás de la polea del motor extrayendo dos pernos hexagonales y arandelas de seguridad. Vea la Figura 7-2.
- Saque la correa usada y monte la nueva. Siga las instrucciones en orden inverso.

NOTA: Después de armar, cerciórese de que la correa pasa sobre la polea loca y por dentro de los guardacorreas junto a la polea del motor. Vea la Figura 7-2.

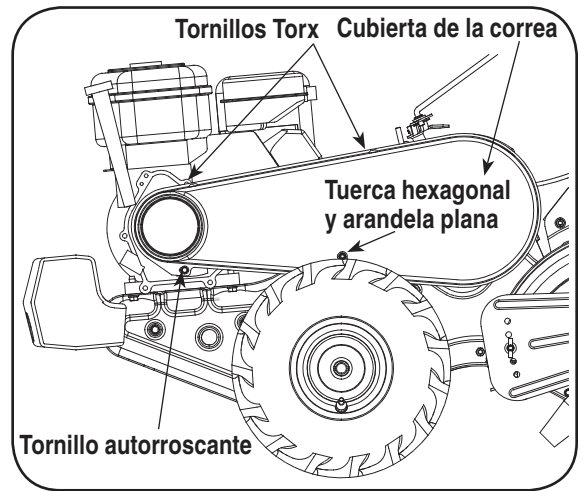

Figura 7-2

Almacenamiento fuera de temporada

Si la cultivadora no se usa por un período de más de 30 días, se deben realizar los siguientes pasos para preparar la unidad para el almacenamiento.

- Limpie el exterior del motor y la cultivadora en su totalidad a fondo. Lubrique la cultivadora según se describe en las instrucciones de lubricación.
- No recomendamos el uso de lavadoras a presión para limpiar la unidad. Pueden dañar los componentes eléctricos, engranajes, poleas, rodamientos o el motor. El uso de lavadoras a presión acortará la vida útil de la máquina y reducirá su capacidad de servicio.
- Consulte el manual del motor para obtener instrucciones sobre su almacenamiento correcto.
- Limpie los dientes con un trapo con aceite para evitar que se oxiden.
- Almacene la cultivadora en un área limpia y seca. No la almacene cerca de materiales corrosivos como por ejemplo fertilizantes.

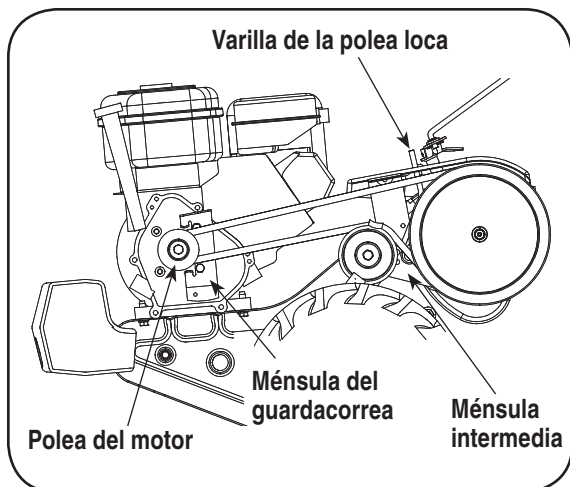
NOTA: Cuando almacene cualquier tipo de equipo motorizado en un galpón o depósito metálico o con poca ventilación, tenga especial cuidado de realizarle un tratamiento antioxidante. Use aceite liviano o silicona para recubrir el equipo, especialmente los resortes, los cojinetes y los cables.

Problema	Causas posibles	Acciones correctivas
El motor no arranca	El depósito de combustible está vacío o el combustible se ha echado a perder. La palanca de control del regulador (si está incluida) no está en la posición de arranque correcta. La línea de combustible está bloqueada. El filtro de aire está sucio. El cebador no está en la posición ON (encendido). Se ha desconectado el cable de la bujía. La bujía no funciona correctamente. Motor ahogado.	Llene el tanque con gasolina limpia y fresca. El combustible no dura más de treinta días si no se usa un estabilizador de combustible. Mueva la palanca del regulador a la posición de arranque. Limpie la línea de combustible. Consulte el manual del motor entregado con la unidad. Ponga el interruptor en la posición ON (encendido) Conecte el cable a la bujía. Límpielo, ajuste la distancia disruptiva o cámbiela. Consulte el manual del motor entregado con la unidad.
El motor funciona de manera errática	La unidad está funcionando con el CEBADOR. El cable de la bujía está flojo. La línea de combustible está tapada o el combustible se ha echado a perder. La ventilación de la tapa del combustible está obstruida. El sistema del combustible tiene agua o está sucio. El filtro de aire está sucio. Es necesario regular el carburador.	Mueva la palanca del cebador a la posición OFF (apagado). Conecte y ajuste el cable de la bujía. Limpie la línea de combustible; llene el tanque con gasolina limpia y fresca. El combustible no dura más de treinta días si no se usa un estabilizador de combustible. Destape la ventilación. Vacíe el tanque de combustible. Vuelva a llenarlo con combustible limpio. Consulte el manual del motor entregado con la unidad. Consulte el manual del motor entregado con la unidad.
El motor recalienta	El nivel de aceite del motor está bajo. El filtro de aire está sucio. Flujo de aire restringido. El carburador no está bien regulado.	Llene el cárter con aceite adecuado. Consulte el manual del motor entregado con la unidad. Consulte el manual del motor entregado con la unidad. Regule el carburador como se explica en el manual del motor que lo acompaña.
Los dientes no enganchan	Hay un objeto extraño entre los dientes. Falta la o las chavetas de horquilla de los dientes. La polea y la polea loca necesitan ajuste. Dificultad en el cambio de marcha. El cable de control no está ajustado correctamente. Correa desgastada y/o estirada.	Desaloje el objeto extraño. Cambie la o las chavetas de horquilla de los dientes. Lleve la unidad al distribuidor de servicio autorizado. Consulte la sección Controles del manual del operador para obtener el procedimiento de cambio correcto. Ajuste el cable de control (vea las instrucciones de montaje). Cambie la correa.
Los dientes rebotan contra el suelo	Rotación incorrecta.	Solamente se debe utilizar la rotación directa sobre suelos previamente labrados, no sobre tierra virgen.
Las ruedas no enganchan	Falta la chaveta de horquilla. No se hacen bien los cambios de la cultivadora. El cable de control no está ajustado correctamente. Correa desgastada y/o estirada.	Reemplace la chaveta de horquilla. Consulte la sección Controles del manual del operador para obtener el procedimiento de cambio correcto. Ajuste el cable de control (vea las instrucciones de montaje). Cambie la correa.

8

Guía de solución de problemas



ADVERTENCIA

No mueva la manija selectora de cambios con las ruedas o dientes enganchados. Cerciórese de que la unidad se haya detenido completamente antes de cambiar de marcha. Para engranar los dientes puede ser necesario hacer un enganche parcial. No presione las manijas hacia abajo hasta levantar las ruedas del suelo cuando usa la transmisión de los dientes; la cultivadora puede moverse hacia atrás y causar lesiones personales.

Nunca intente realizar ningún tipo de ajuste mientras el motor está encendido, excepto si así lo especifica el manual del operador.

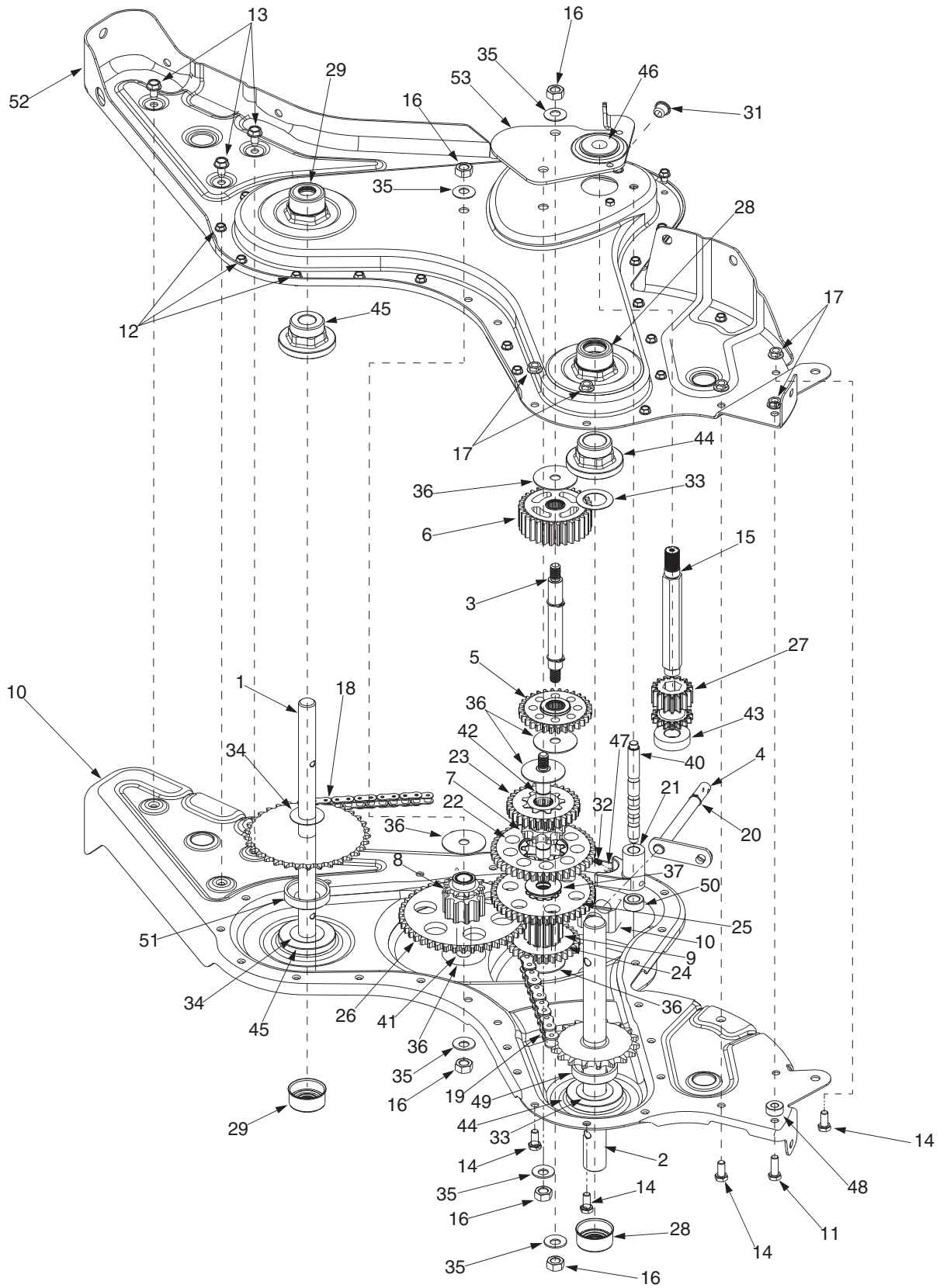

Ref.	No. de pieza	Descripción de pieza
1.	611-04074	Montaje del eje de rueda 33T
2.	611-0021	Montaje del eje de dientes: 18T
3.	611-0128	Montaje del contraeje
4.	611-0129	Montaje del eje primario
5.	617-0058	Montaje del engranaje intermedio de contramarcha: 30T
6.	617-0059	Montaje del engranaje intermedio de dientes: 30T
7.	617-0060	Montaje del engranaje conductor de dientes: 9T
8.	617-0061	Montaje del engranaje conductor de rueda: 10T
9.	617-0062	Montaje del engranaje: 11T
10.	686-0108	Conjunto alojamiento lado derecho
11.	710-0376	Perno hexagonal 5/16-18 x 1" Lg.
12.	710-0599	Tornillo autorrosca hexagonal 1/4-20 x 0.5"
13.	710-0604A	Tornillo autorrosca hexagonal 5/16-18 x 0.625"
14.	710-3008	Perno hexagonal 5/16-18 x 0.75"
15.	711-1349	Eje de entrada
16.	712-0378	Tuerca hexagonal 7/16-20
17.	712-3004A	Tuerca con reborde 5/16-18
18.	713-0367	Cadena N° 420 1/2 paso x 50 eslabones
19.	713-0484	Cadena N° 50 5/8 paso x 54 eslabones
20.	716-0865	Anillo a presión
21.	717-0853	Horquilla cambiadora
22.	717-1582	Engranaje cilíndrico de dientes rectos 44T
23.	717-1583	Engranaje cilíndrico de dientes rectos 30T
24.	717-1584	Engranaje cilíndrico de dientes rectos 30T
25.	717-1585	Engranaje cilíndrico de dientes rectos 44T
26.	717-1587	Engranaje cilíndrico de dientes rectos 44T

Ref.	No. de pieza	Descripción de pieza
27.	717-1594	Engranaje cilíndrico de dientes rectos 16T
28.	721-0378	Junta de eje 1.0
29.	721-0379	Junta de eje 0.75
31.	726-0277	Anillo tapa cónico
32.	732-0496	Resorte de compresión 0.50" leg.
33.	736-0163	Arandela de arrastre 1.03" DI X. 1.62"
34.	736-0351	Arandela plana 0.76" DI x 1.5" DE
35.	736-0407	Arandela campana 0.45" DI X. 1.0"
36.	736-0518	Arandela de arrastre 0.445 x 1.92 x 0.060
37.	736-3088	Arandela plana 0.635" DI x 1.59" DE
40.	738-0645	Eje de bloque 1/2" Diá.
41.	738-0648	Contraeje 0.625 x 2.385
42.	738-1013	Contraeje 0.625 x 5.0
43.	741-0124	Cojinete de bolas
44.	741-0420	Cojinete de brida 1.0 x 2.5 x 1.38
45.	741-0421	Cojinete de brida 0.75 x 2.5 x 1.38
46.	741-0563	Cojinete de bolas .6692 x 5745 x 0.466
47.	741-0862	Bola de bloque 0.250
48.	750-0258	Separador 0.315
49.	750-0570	Separador 1.0 DI x 2.0 DE x 0.440
50.	750-0664	Separador 0.505 DI x 0.88 DE x 0.440
51.	750-0671	Separador, 0.75 x 2.0 x 0.50
52.	786-0171	Montaje del cárter de la cadena lado izquierdo
53.	786-0238	Posicionador de engranaje
	686-04074	Montaje de cárter de engranajes completo

9

Lista de piezas ilustrada Modelo de la serie 450



Para pedir piezas de reemplazo, póngase en contacto con su distribuidor Cub Cadet local, o llame a nuestro número localizador de distribuidores al **1 (877) 282-8684**; o ingrese a nuestro sitio www.cubcadet.com

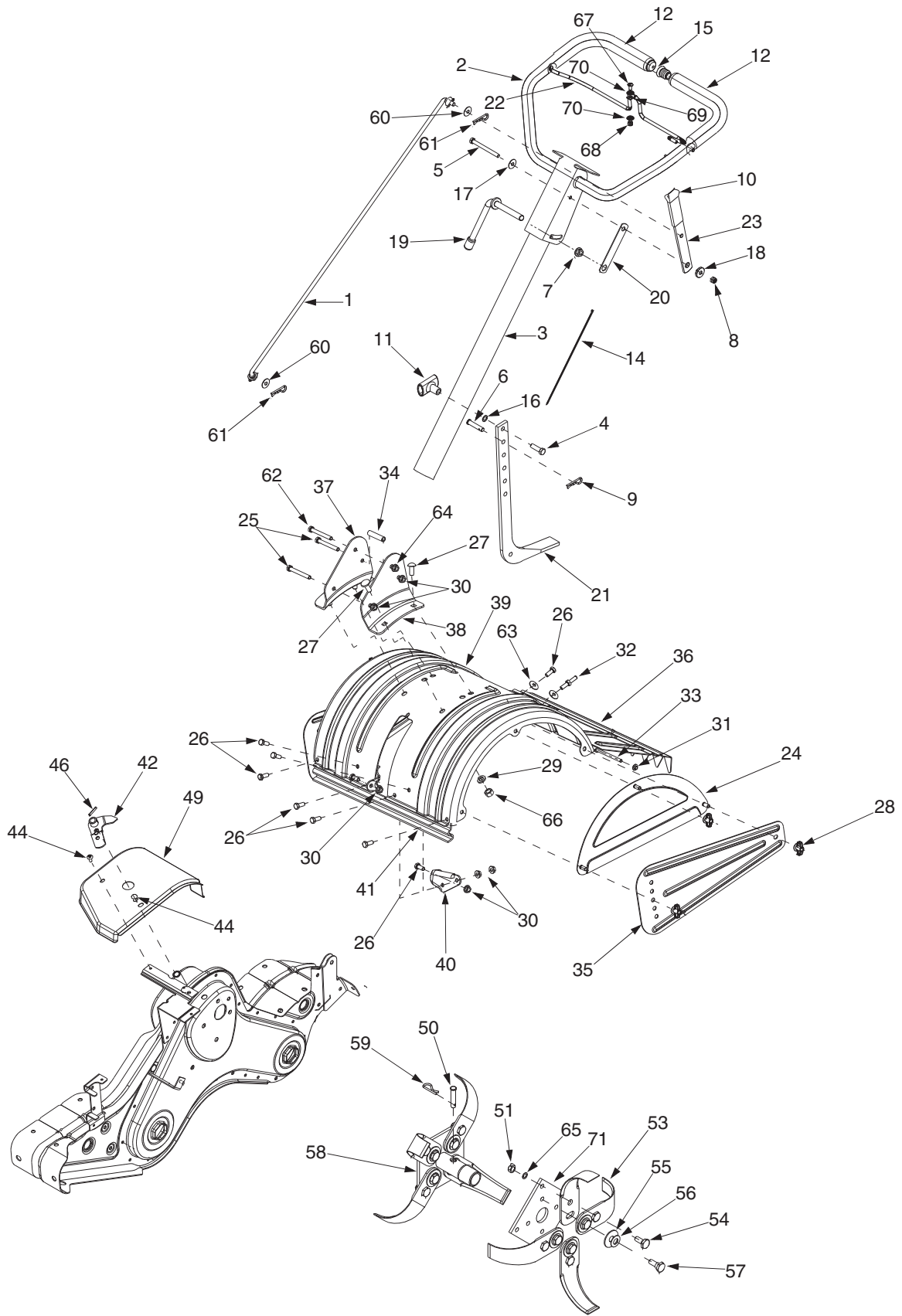

Ref.	No. de pieza	Descripción de pieza
1.	747-1152	Varilla de cambio
2.	649-0041	Conjunto superior de la manija
3.	649-0034	Conjunto inferior de la manija
4.	710-3005	Tornillo hexagonal de 3/8-16 x 1.25
5.	710-3056	Tornillo hexagonal de 5/16-18 x 3.25
6.	711-0415	Chaveta de horquilla 3/8-1.62
7.	712-0379	Tuerca de seguridad con reborde 3/8-24
8.	712-0429	Tuerca de seguridad hexagonal de 5/16-18
9.	714-0147	Pasador de chaveta
10.	720-0313	Agarre
11.	720-0210A	Perilla en "T"
12.	720-0278A	Empuñadora de espuma
14.	726-0317	Unión de cable
15.	735-0246A	Bujía
16.	736-0117	Arandela plana, 3/8 DI x 0.620 DE
17.	736-0242	Arandela campana 0.340 DI x 0.872 DE
18.	738-0958	Separador con reborde
19.	784-0190	Manivela de ajuste de la manija
20.	784-0191	Soporte de retención de tuerca hexagonal
21.	786-0120	Estaca de profundidad
22.	747-1219	Gancho del embrague
23.	786-0181	Varilla de la palanca de cambios
24.	686-0044A	Conjunto protector de los dientes
25.	710-0176	Tornillo de cabeza hexagonal de 5/16-18 x 2.75
26.	710-3008	Tornillo de cabeza hexagonal de 5/16-18 x 0.750
27.	710-3097	Perno del carro, 3/8-16 x 1.0
28.	712-0421	Tuerca de mariposa
29.	736-0169	Arandela de seguridad 3/8
30.	712-04063	Tuerca con reborde 5/16-18
31.	726-0106	Tuerca roscada
32.	738-0849	Tornillo hexagonal 5/16-18 x 0.75"
33.	747-0432	Varilla
34.	750-0885A	Separador 0.322 x 0.625 x 2.0

Ref.	No. de pieza	Descripción de pieza
35.	786-0090	Tornillo
36.	786-0113	Aleta con bisagras del protector de dientes
37.	786-0176	Soporte de la manija lado derecho
38.	786-0177	Soporte de la manija lado izquierdo
39.	786-0178	Protector de dientes
40.	786-0179	Soporte del protector de dientes
41.	786-0180	Soporte separador con reborde
42.	686-0109	Conjunto del cigueñal
44.	710-1017	Tornillo 1/4-14 x 0.625
46.	715-0120	Pasador en espiral 3/16 x 1.0
49.	784-0208C	Cubierta de cambios
50.	711-0415	Chaveta de horquilla
51.	712-3054	Tuerca hexagonal 3/8-24
53.	742-0305	Dientes articulados de 13"
54.	738-0689	Perno con reborde
55.	736-0208	Arandela plana 0.51 DI x 1.50 DE
56.	736-0253	Arandela campana 0.515 DI 1.14 DE
57.	738-0688	Perno con reborde
58.	784-0160	Conjunto adaptador de dientes 18"
59.	714-0149B	Pasador de chaveta interno
60.	735-0127	Arandela de goma
61.	714-0104	Pasador de chaveta
62.	710-3022	Tornillo hexagonal 3/8-16 x 2.75"
63.	736-0204	Arandela plana
64.	712-04065	Tuerca con reborde 3/8-16
65.	736-0169	Arandela de seguridad
66.	712-3017	Tuerca hexagonal 3/8-16
67.	710-0946	Tornillo reforzado 1/4-20 x 0.65
68.	712-0324	Tuerca de seguridad hexagonal 1/4-20
69.	726-0273	Abrazadera del tubo de la batería 5/16
70.	736-3090	Arandela plana 0.260 DI x 0.720 DE
71.	784-0161	Placa adaptadora de dientes

9

Lista de piezas ilustrada Modelo de la serie 450



Para pedir piezas de reemplazo, póngase en contacto con su distribuidor Cub Cadet local, o llame a nuestro número localizador de distribuidores al 1 (877) 282-8684; o ingrese a nuestro sitio www.cubcadet.com

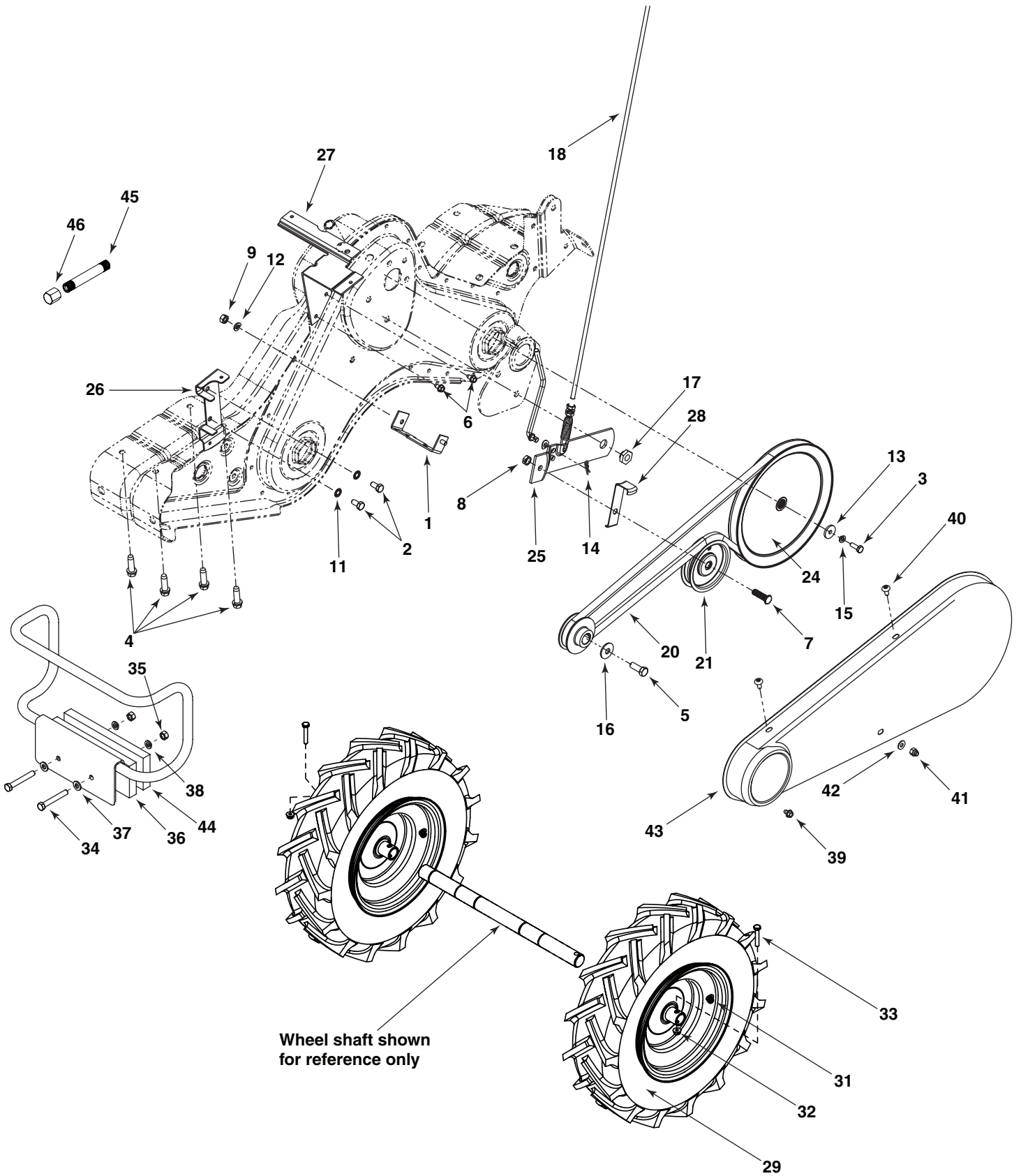

Ref.	No. de pieza	Descripción de pieza
1.	686-0111	Montaje de ménsula de la cubierta de la correa
2.	710-0237	Perno hexagonal 5/16-24 x 0.62"
3.	710-0412	Perno hexagonal 1/4-28 x 0.75"
4.	710-0502A	Tornillo para arandela hexagonal 3/8-16 x 1.25"
5.	710-0152	Perno hexagonal 3/8-24 x 1.0
6.	710-0599	Tornillo con arandela hexagonal
7.	710-0723	Tornillo de cabeza hexagonal 3/8-16 x 1.25
8.	712-0266	Tuerca de seguridad 3/8-16
9.	712-0267	Tuerca hexagonal 5/16-18
10.	714-0104	Pasador de chaveta interno
11.	736-0104	Broche de horquilla
12.	736-0119	Arandela de seguridad 5/16"
13.	736-0176	Arandela plana 0.25 DI x 0.93 DE
14.	736-0271	Arandela plana 0.317 DI 0.625 DE
15.	736-0329	Arandela de seguridad 1/4" DI
16.	736-0452	Arandela campana 0.396 DI x 1.14 DE
17.	738-0876	Tuerca con reborde 7/16-20
18.	746-1117	Cable del embrague
19.	747-1159	Varilla de la polea loca
20.	754-0434	Correa en V
21.	756-0405	Polea loca plana con reborde 3.75 DE
22.	756-0971	Media polea del motor externa
23.	756-0972	Media polea del motor interna
24.	756-1162	Polea de entrada

Ref.	No. de pieza	Descripción de pieza
25.	786-0064A	Ménsula intermedia
26.	786-0185	Ménsula de guardacorrea
27.	786-0187	Ménsula de cubierta de cambios
28.	786-0193	Guardacorrea de polea loca
29.	634-04231	Juego de rueda 16.0 x 4.6 x 8
	734-0808	Neumático únicamente 16.2 x 4.6
30.	634-04230	Juego de llanta de rueda
31.	734-0255	Válvula de aire
32.	710-0606	Tornillo hexagonal 1/4-20
33.	712-04064	Tuerca de seguridad con reborde 1/4-20
34.	710-0515	Perno hexagonal 1/2-20 x 3.50
35.	712-3066	Tuerca hexagonal 1/2-20
36.	686-0192	Montaje del parachoques
37.	736-0326	Arandela plana
38.	736-0921	Arandela de seguridad 1/2
39.	710-0653	Tornillo hexagonal 1/4-20 x 0.375
40.	710-1017	Tornillo 1/4-14 x 0.625
41.	712-0392	Tuerca de seguridad
42.	736-3020	Arandela plana 0.271 DI x 0.630 DE
43.	784-0158A	Cubierta de la correa
44.	736-0242	Arandela campana 0.340 DI x 0.872 DE
45.	737-0298	Tubo Recto 1/4-3.5"
46.	737-0132	Tapa de extremo

NOTA: Para las partes pintadas, por favor remítase a la lista de códigos de colores que aparece más abajo. Por favor agregue el código de color que corresponda, siempre que sea necesario, al número de parte para solicitar una pieza de reemplazo. Por ejemplo, si una pieza, cuyo número es 700-xxxx, está pintada de amarillo Cub, el número de pieza a solicitar será 700-xxxx-0716.

Amarillo Cub: 0716
Negro polvo: 0637

9

Lista de piezas ilustrada Modelo de la serie 450



Para pedir piezas de reemplazo, póngase en contacto con su distribuidor Cub Cadet local, o llame a nuestro número localizador de distribuidores al 1 (877) 282-8684; o ingrese a nuestro sitio www.cubcadet.com

GARANTÍA LIMITADA DEL FABRICANTE PARA

Cub Cadet®

La garantía limitada que se extiende a continuación es otorgada por la empresa Cub Cadet LLC y cubre mercaderías nuevas compradas y utilizadas en los Estados Unidos, sus posesiones y territorios.

“Cub Cadet” garantiza este producto contra defectos en los materiales y mano de obra por un período de dos (2) años a partir de la fecha de compra original y, a su opción, reparará o reemplazará, sin costo alguno, cualquier pieza que presente defectos materiales o de mano de obra.

Esta garantía limitada sólo se aplicará si el producto ha sido operado y mantenido de acuerdo con las instrucciones del Manual del Operador que se proporciona con el producto y no ha sido sujeto a uso inapropiado, abuso, uso comercial, abandono, accidente, mantenimiento incorrecto, alteración, vandalismo, robo, incendio, inundación o algún daño debido a otro peligro o desastre natural. El daño resultante de la instalación o el uso de piezas, accesorios o complementos no aprobados por Cub Cadet para su uso con el o los productos incluidos en este manual anulará la garantía en lo que respecta a esos daños.

Se garantiza que las piezas con desgaste normal están libres de defectos materiales o de fabricación por un período de treinta (30) días a partir de la fecha de compra. Las piezas o componentes sujetos a desgaste normal incluyen pero no se limitan a: baterías, correas, cuchillas, adaptadores para cuchillas, bolsas para pasto, ruedas para la plataforma de la podadora tractor, asientos, zapatas antideslizantes, placas de raspado, gomas helicoidales y neumáticos.

CÓMO SOLICITAR Y OBTENER SERVICIO TÉCNICO: El servicio de la garantía está disponible, CON COMPROBANTE DE COMPRA, a través de su distribuidor local de servicio autorizado. Para localizar al distribuidor de su área, consulte las páginas amarillas, o póngase en contacto con Cub Cadet LLC en P.O. Box 361131, Cleveland, Ohio 44136-0019, llame al 1-877-282-8684, o visite nuestro sitio web en www.cubcadet.com.

Esta garantía limitada no suministra cobertura en los siguientes casos:

- El motor o las piezas que lo componen. Estos productos pueden tener garantía del fabricante por separado. Consulte los términos y condiciones en la garantía correspondiente del fabricante.
- Las bombas rompetroncos, válvulas y cilindros tienen una garantía separada de un año.
- Los artículos necesarios para el mantenimiento de rutina como por ejemplo lubricantes, filtros, afiladores de cuchillas, sincronización del motor, los ajustes de los frenos, del embrague o de la plataforma y el deterioro normal del acabado exterior debido al uso o exposición.
- Cub Cadet no extiende ninguna garantía para los productos vendidos

o exportados fuera de los Estados Unidos de América, sus posesiones y territorios, excepto para aquellos vendidos a través de los canales autorizados de distribución de exportaciones de Cub Cadet.

- Piezas de reemplazo que no son piezas originales de Cub Cadet.
- Mantenimiento no realizado por el distribuidor de servicio autorizado.
- Gastos de transporte y por visitas técnicas.

No se aplican garantías implícitas, incluidas las garantías implícitas de comerciabilidad o de adecuación para un propósito determinado, después del período de aplicación de la garantía escrita expresa extendida más arriba para las piezas de acuerdo con su identificación. Ninguna otra garantía expresa, oral o escrita, excepto la mencionada anteriormente, extendida por personas o personas jurídicas, incluidos los distribuidores o los minoristas con respecto a los productos, obligará a Cub Cadet. Durante el plazo de la garantía el único recurso es la reparación o reemplazo del producto como se indicó anteriormente.

Las disposiciones incluidas en esta garantía proveen el recurso único y exclusivo que surge de las ventas. Cub Cadet no será responsable de las pérdidas o los daños incidentales o resultantes, incluyendo sin limitación, los gastos incurridos para los servicios de mantenimiento del pasto, o los gastos de arrendamiento para reemplazar de manera transitoria un producto bajo garantía.

Algunos estados no permiten la exclusión o limitación de los daños y perjuicios incidentales o directos, o las limitaciones sobre la duración de las garantías implícitas, por lo que las exclusiones o limitaciones mencionadas anteriormente pueden no ser de aplicación.

En ningún caso se obtendrá una compensación mayor al monto del precio de compra del producto vendido. **La alteración de las características de seguridad del producto anulará esta garantía.**

Usted asume el riesgo y la responsabilidad de las pérdidas, daños o lesiones que sufran usted y sus bienes y / u otras personas y sus bienes como resultado del uso incorrecto o de la falta de capacidad para usar este producto.

Esta garantía limitada alcanza solamente al comprador original, o a la persona que recibió el producto de regalo.

CÓMO SE RELACIONA LA LEGISLACIÓN ESTATAL CON ESTA

GARANTÍA: Esta garantía limitada le otorga derechos legales específicos y usted también puede tener otros derechos que varían de un estado a otro.

IMPORTANTE: El propietario debe presentar el Comprobante de compra original para obtener la cobertura de la garantía.

Cub Cadet LLC, P.O. BOX 361131 CLEVELAND, OHIO 44136-0019; teléfono: 1-877-282-8684