

B 09
FORM NO. 769-04047C

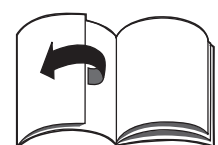

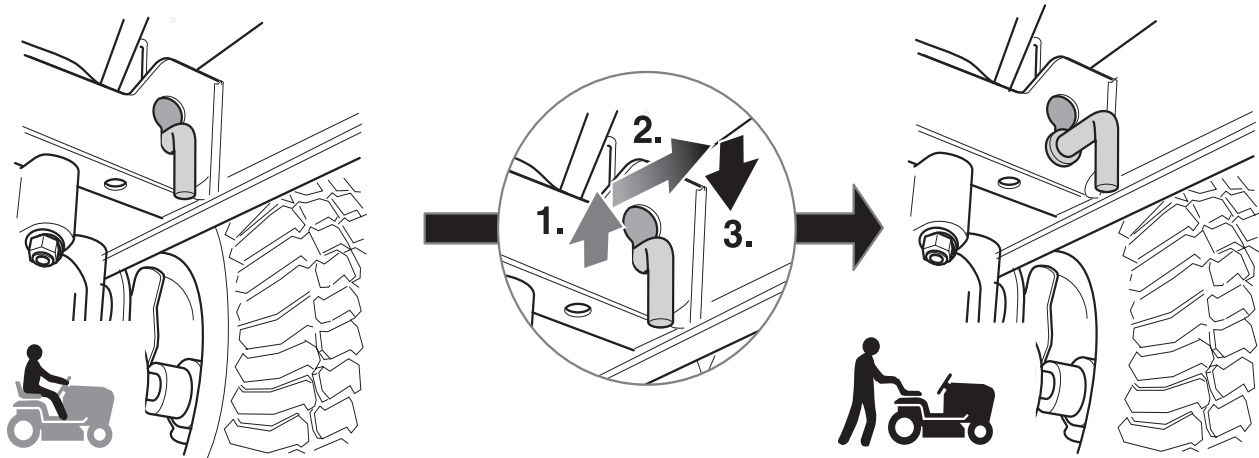

1



2

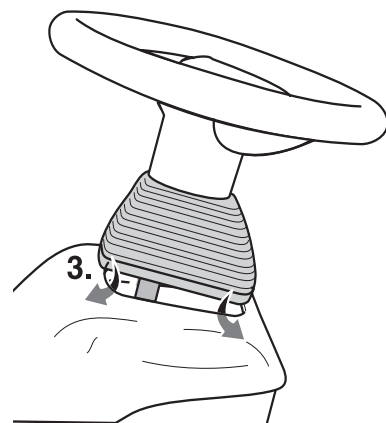
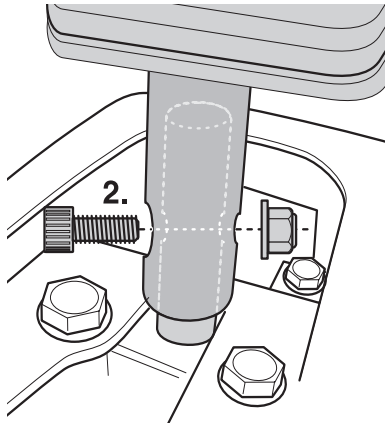
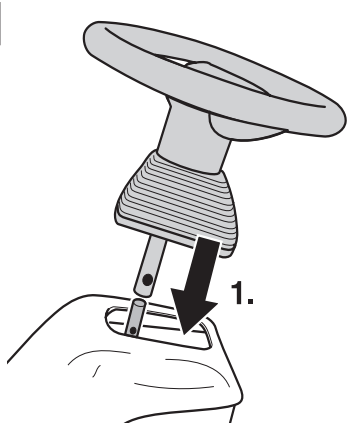

3

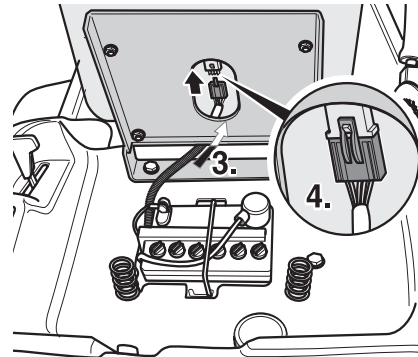
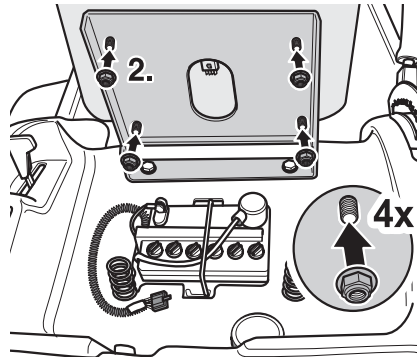
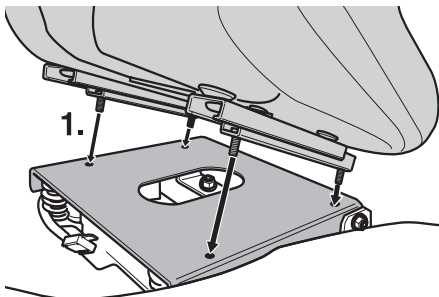

4

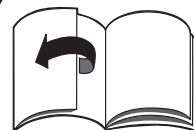
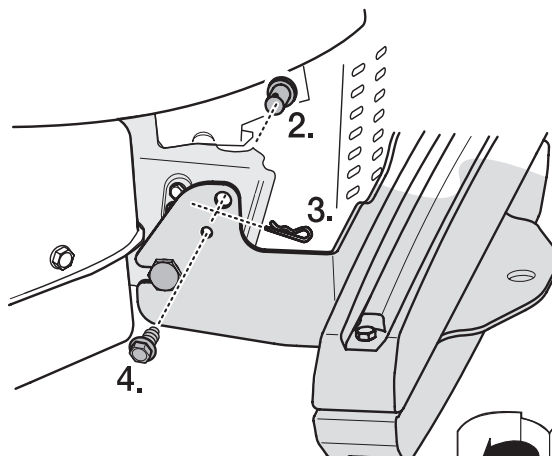
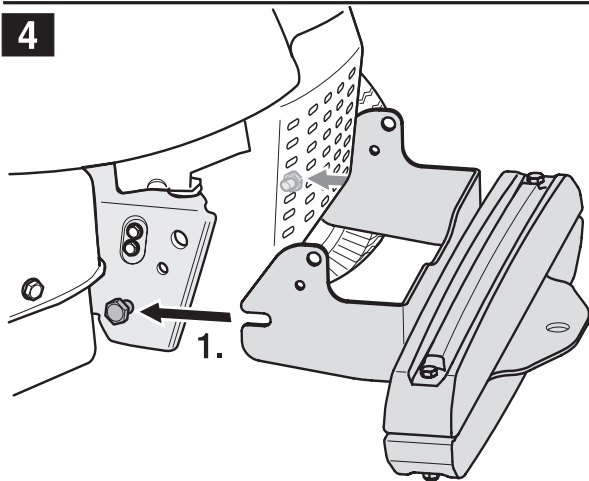

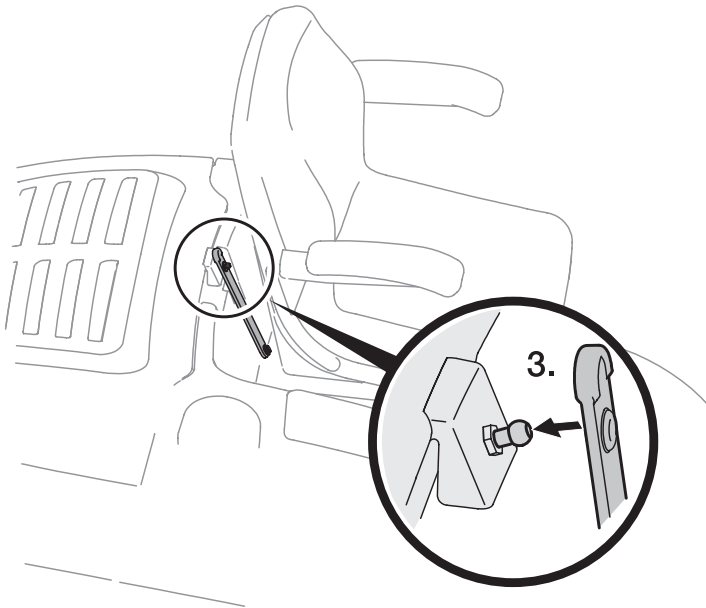
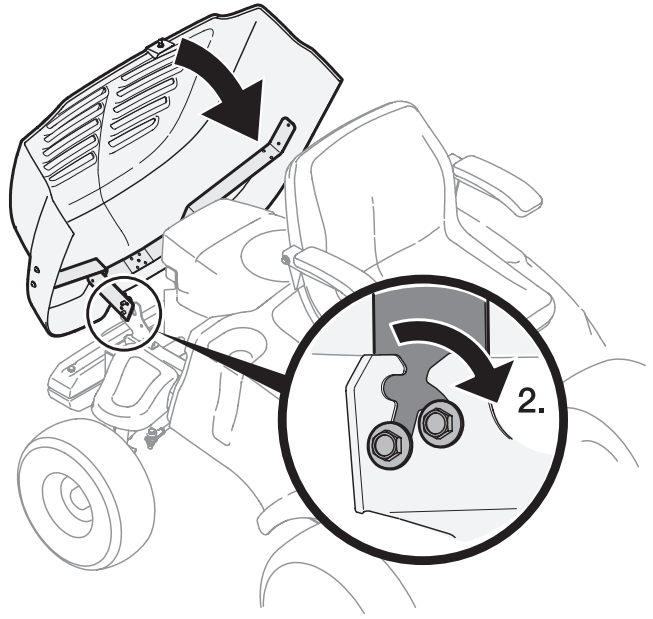
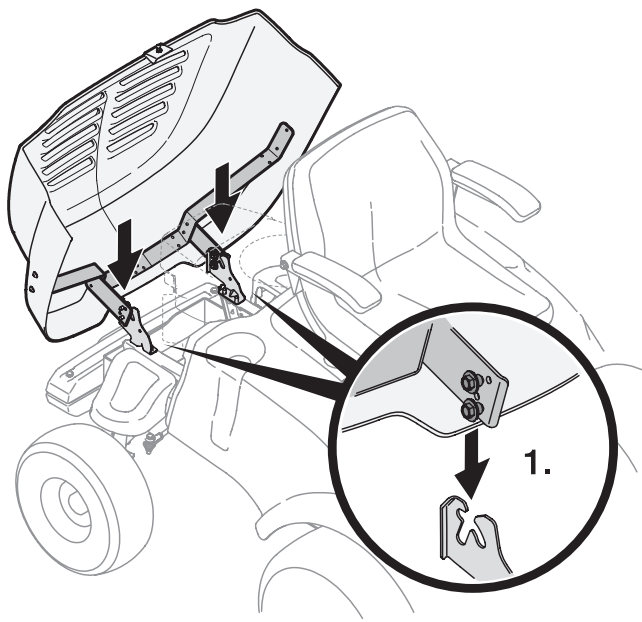



English	→	4
Français	→	5
Deutsch	→	6
Nederlands	→	7
Italiano	→	8
Español	→	9
Svenska	→	10
Dansk	→	11
Suomi	→	12

Illustrations



Fold out the illustrated pages at the start of the operating manual.

Details concerning position

Where a position on, or in relation to, the unit is described (e.g. left, right), this is always from the perspective of the driver, sitting on the driver seat and facing forward.

For your safety

Follow the safety instructions in the operating manual for this unit.

Keep this assembly manual in a safe place.

If the unit changes ownership, hand over the assembly manual.



Warning

Risk of injury through the engine being unintentionally started.

Protect yourself from injury.

Before all work on this unit

- *park the appliance on a level surface*
- *turn the engine off,*
- *remove the ignition key,*
- *switch off PTO,*
- *lock the parking brake,*
- *wait until all moving parts have come to rest and the engine has fully cooled,*
- *remove the spark plug connector on the engine in order to prevent the engine from accidentally being started.*



Warning

Risk of injury from sharp cutting blade

Wear protective gloves.



Warning

Do not operate the unit without first attaching the front accessories.

The accessories must be released by the manufacturer for use on this unit.



Pushing the unit off the pallet:

To push the unit off the pallet, proceed as follows:

- Install steering wheel, see section entitled "Installation".

Fig. 1

- Release gears to be able to push the unit.
 - The levers for releasing the gears are situated on the left and right sides of the frame behind the front wheels.
 - Pull up both levers, then pull out and press down.
- Release the parking brake.

Return the gear lock lever before restarting the engine.

Installation work

Installing the steering wheel

Fig. 2

Installing the seat

Fig. 3

Attach rear bumper

Fig. 4

Attach the engine cover

Fig. 5

Commissioning the battery

Installation and connection of the battery is described in detail in the operating manual for the unit.

Illustrations



Dépliez les volets illustrés situés en début de notice.

Indications de position

Lorsque nous indiquons une position sur l'appareil (par ex. à droite, à gauche), nous l'entendons toujours vue depuis le guidon, dans le sens de progression de la tonte.

Pour votre sécurité

Veillez respecter les consignes de sécurité figurant dans la notice d'instructions de cet appareil.

Veillez conserver soigneusement cette notice de montage.

Si l'appareil doit changer de propriétaire, remettez-lui également la notice de montage.



Risque de blessures en raison d'un démarrage intempestif du moteur.

Protégez-vous contre le risque de blessures. Avant d'effectuer tous travaux sur ce véhicule

- Immobilisez l'appareil sur une surface plane.
- Arrêtez le moteur,
- Retirez la clé de contact,
- Eteignez la prise de force PTO.
- Serrez le frein de stationnement,
- Attendez que toutes les pièces mobiles se soient entièrement immobilisées et que le moteur ait refroidi.
- Sur le moteur, débranchez la cosse de la bougie pour empêcher un démarrage intempestif du moteur.



Danger

Risque de vous blesser avec les lames très aiguisées

Veillez porter des gants de travail.



Attention

Il ne faut jamais exploiter l'appareil sans accessoires frontaux montés.

Le fabricant doit avoir autorisé l'exploitation des accessoires sur cet appareil.



Faites descendre l'appareil de la palette :

Pour pouvoir descendre l'appareil de la palette, veuillez procéder comme suit :

- Montez le volant, voir la section «Montage».

Figure 1

- Déverrouillez le réducteur pour pouvoir pousser l'appareil. Les leviers de déverrouillage du réducteur se trouvent contre le châssis, sur les côtés gauche et droit, derrière les roues avant. Tirez les deux leviers vers le haut, puis extrayez-les et poussez-les vers le bas.
- Desserrez le frein de stationnement.

Avant que le moteur démarre, reculez le levier de déverrouillage de la boîte.

Travaux de montage

Montage du volant

Figure 2

Montage du siège

Figure 3

Montage du pare-chocs arrière

Figure 4

Montage du capot moteur

Figure 5

Mettre la batterie en service

L'incorporation et la mise en service de la batterie ont été décrites en détails dans la notice d'instructions de l'appareil.

Bildliche Darstellungen



Bildseiten am Anfang der Bedienungsanleitung ausklappen.

Positionsangaben

Bei Positionsangaben am Gerät (z. B. links, rechts) gehen wir immer vom Fahrersitz gesehen in Arbeitsrichtung des Gerätes aus.

Zu Ihrer Sicherheit

Beachten Sie die Sicherheitshinweise in der Bedienungsanleitung für dieses Gerät.

Bewahren Sie diese Montageanleitung sorgfältig auf.

Geben Sie die Montageanleitung bei einem Besitzerwechsel mit dem Gerät weiter.



Gefahr

Verletzungsgefahr durch unbeabsichtigten Motorstart

Schützen Sie sich vor Verletzungen.

Vor allen Arbeiten an diesem Gerät

- Gerät auf einer ebenen Fläche abstellen,
- Motor abstellen,
- Zündschlüssel ziehen,
- PTO ausschalten,
- Feststellbremse arretieren,
- Abwarten, bis alle beweglichen Teile vollständig zum Stillstand gekommen sind; der Motor muss abgekühlt sein,
- Zündkerzenstecker am Motor ziehen, um ein versehentliches Starten des Motors zu verhindern.



Gefahr

Verletzungsgefahr durch scharfes Schneidmesser

Tragen Sie Arbeitshandschuhe.



Achtung

Das Gerät darf nicht ohne frontseitig montiertem Zubehör betrieben werden. Das Zubehör muss vom Hersteller zum Betrieb an diesem Gerät freigegeben sein.



Gerät von Palette schieben:

Um das Gerät von der Palette schieben zu können, gehen Sie folgendermaßen vor:

- Lenkrad montieren, siehe Abschnitt „Montieren“.
- Bild 1
- Getriebe entriegeln, um das Gerät schieben zu können.
Die Hebel für die Getriebeentriegelung befinden sich am Rahmen links und rechts hinter den Vorderrädern.
Beide Hebel nach oben ziehen, dann herausziehen und nach unten drücken.
 - Feststellbremse lösen.

Vor Motorstart die Getriebeentriegelungshebel zurückstellen.

Montagearbeiten

Lenkrad montieren

Bild 2

Sitz montieren

Bild 3

Heckstoßstange montieren

Bild 4

Motorhaube montieren

Bild 5

Die Batterie in Betrieb nehmen

Einbau und Inbetriebnahme der Batterie ist ausführlich in der Bedienungsanleitung des Gerätes beschrieben.

Afbeeldingen



Vouw de pagina's met afbeeldingen aan het begin van de gebruiksaanwijzing open.

Plaatsaanduidingen

Plaatsaanduidingen voor de machine (bijvoorbeeld links, rechts) worden altijd gegeven vanuit de stoel van de chauffeur in de werkrichting van de machine.

Voor uw veiligheid

Neem de veiligheidsvoorschriften in de gebruikshandleiding van deze machine in acht.

Bewaar de montagehandleiding zorgvuldig.

Geef de montagehandleiding met de machine mee aan een nieuwe eigenaar.



Gevaar

Verwondingsgevaar door onbedoeld starten van de motor!
Bescherm uzelf tegen verwondingen.
Voor alle werkzaamheden aan deze machine:

- Monteer de maaierwielen in de hoogste stand,
- Zet de motor uit,
- Trek de sleutel uit het contactslot,
- Schakel de PTO uit,
- Vergrendel de vastzetrem,
- Wacht tot alle bewegende delen volledig tot stilstand gekomen zijn.
De motor moet afgekoeld zijn,
- Trek de bougiestekker van de motor los op onbedoeld starten van de motor te voorkomen.



Gevaar

Verwondingsgevaar door scherpe maaimessen

Draag werkhandschoenen.



Let op

*De machine mag niet worden gebruikt zonder aan de voorzijde gemonteerd toebehoren.
Het toebehoren moet door de fabrikant voor gebruik met deze machine vrijgegeven zijn.*



Machine van pallet duwen:

Om de machine van de pallet te duwen, gaat u als volgt te werk:

- Monteer het stuurwiel.
Zie daarvoor het gedeelte „Monteren”.

Afbeelding 1

- Ontgrendel de transmissie om de machine te kunnen duwen.
De hendels voor de ontgrendeling van de transmissie bevinden zich op het frame links en rechts achter de voorwielen.
Trek beide hendels omhoog, trek ze vervolgens naar buiten en duw ze omlaag.
- Maak de vastzetrem los.

Zet de transmissieontgrendelingshendel terug voordat u de motor start.

Montagewerkzaamheden

Stuurwiel monteren

Afbeelding 2

Stoel monteren

Afbeelding 3

Achterbumper monteren

Afbeelding 4

Motorkap monteren

Afbeelding 5

Accu in gebruik nemen

Inbouw en ingebruikneming van de accu staan uitvoerig beschreven in de gebruikshandleiding van de machine.

Figure

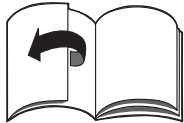

Aprire le pagine con figure all'inizio del libretto d'istruzioni per l'uso.

Indicazioni di posizione

Nell'indicazione di posizioni per l'apparecchio (ad es. sinistra, destra) facciamo sempre riferimento al sedile del conducente, visto nella direzione di lavoro dell'apparecchio.

Per la vostra sicurezza

Osservare le avvertenze di sicurezza nelle istruzioni per l'uso di questo apparecchio.

Conservare con cura queste istruzioni per il montaggio.

In caso di cambio del proprietario, consegnare questo libretto d'istruzioni per il montaggio unitamente all'apparecchio.



Pericolo

Pericolo di ferite da avviamento accidentale del motore

Protegetevi dalle ferite. Prima di qualsiasi lavoro a questo apparecchio

- deporre l'apparecchio su una superficie piana,
- spegnere il motore,
- estrarre la chiave d'accensione,
- disinserire il PTO,
- bloccare il freno di stazionamento,
- attendere che tutte le parti mobili siano completamente ferme, il motore deve essersi raffreddato.
- Per impedire un avviamento indesiderato del motore, staccare il cappuccio della candela di accensione dal motore.



Pericolo

Pericolo di ferite a causa della lama tagliente

Indossare guanti da lavoro.



Attenzione

È vietato usare l'apparecchio senza accessorio montato sul lato anteriore. L'accessorio deve essere autorizzato dal produttore per il funzionamento su questo apparecchio.



Spingere l'apparecchio fuori dal pallet:

Per spingere l'apparecchio fuori dal pallet procedere come segue:

- Montare il volante, vedi il capitolo «Montaggio».

Figura 1

- Per spingere l'apparecchio sbloccare la trasmissione. Le leve per sbloccare la trasmissione si trovano sul telaio, a sinistra e a destra dietro le ruote anteriori. Tirare due leve in alto, poi estrarle e spingerle in basso.
- Sbloccare il freno di stazionamento.

Prima di avviare il motore riportare indietro le leve di sblocco della trasmissione.

Lavori di montaggio

Montare il volante

Figura 2

Montare il sedile

Figura 3

Montare il paraurti posteriore

Figura 4

Montare il cofano ripiegabile del motore

Figura 5

Mettere in funzione la batteria

Il montaggio e la messa in funzione della batteria sono descritti dettagliatamente nelle istruzioni per l'uso dell'apparecchio.

Representación gráfica



Abrir la páginas iniciales con las figuras.

Indicaciones de posición

Todas las indicaciones de posiciones (p. ej. izquierda, derecha) se hacen con respecto al asiento del conductor en la dirección de marcha del aparato.

Para su seguridad

Tenga en cuenta las indicaciones de seguridad contenidas en las instrucciones de manejo correspondientes a este equipo.

Conserve cuidadosamente estas indicaciones de montaje.

En caso de vender el equipo, transfiera estas indicaciones de montaje al nuevo propietario conjuntamente con el mismo.



Peligro

Peligro de lesiones debido al arranque involuntario del motor

Protéjase de lesiones durante todos los trabajos a realizar en el aparato. Antes de realizar cualquier trabajo en el aparato

- *parar el equipo en una superficie plana,*
- *detenga el motor,*
- *quitar la llave de encendido,*
- *parar el PTO,*
- *trabar el freno de estacionamiento.*
- *Espere hasta que todas las partes móviles se hayan detenido completamente. El motor debe haberse enfriado.*
- *Desconectar el enchufe de la bujía en el motor a fin de evitar que el motor arranque de modo involuntario.*



Peligro

Peligro de lesiones debido a la cuchilla de corte filosa.

Utilice guantes de trabajo.



Atención

El equipo no debe utilizarse sin los accesorios correspondientes montados en la parte anterior del mismo. Los accesorios deben disponer de la aprobación del fabricante para ser utilizados conjuntamente con el equipo.



Bajar el equipo de la paleta empujándolo:

Para poder bajar el equipo de la paleta, proceda del modo siguientes:

- Montar el volante.
Consultar el párrafo «Montaje».

Figura 1

- Destrabar los engranajes, a fin de poder empujar el equipo.
Las palancas para el destrabado de los engranajes se encuentran sobre el cuadro a la izquierda y derecha detrás de las ruedas anteriores.

Tirar ambas palancas hacia arriba, extraerlas luego tirando de ellas y girarlas hacia abajo.

- Aflojar el freno de sujeción.

Antes de hacer arrancar el motor, debe volverse la traba del engranaje a su posición de partida.

Tareas de montaje

Montaje del volante

Figura 2

Montaje del asiento

Figura 3

Montaje del parachoques posterior

Figura 4

Montaje de la cubierta del motor

Figura 5

Puesta en funcionamiento de la batería

El montaje y puesta en marcha de la batería, se describe detalladamente en las instrucciones de funcionamiento del equipo.

Bilder

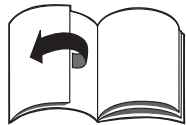

Vik ut bildsidorna i bruksanvisningens början.

Positionsangivelser

Vid positionsangivelser på maskinen (t. ex. vänster, höger) utgår vi alltid från förarsätet sett i körriktningen.

För din säkerhet

Beakta säkerhetsanvisningarna i bruksanvisningen för denna maskin.

Förvara monteringsanvisningen på säker plats.

Överlämna även monteringsanvisningen till den nya ägaren vid eventuell försäljning.



Fara

Risk för skada genom oavsiktlig motorstart

Skydda dig mot skador.

Före alla åtgärder på maskinen

- Ställ maskinen på en jämn yta,
- Stänga av motorn,
- Dra ut tändnyckeln,
- Frånkoppling av PTO,
- Dra åt parkeringsbromsen,
- Vänta tills alla rörliga delar står stilla, och motorn svalnat,
- Dra av tändkabeln från tändstiftet för att förhindra att motorn startar oavsiktligt.



Fara

Risk för skada genom vass kniv.

Använd skyddshandskar.



OBS

Maskinen får ej användas utan monterat tillbehör på framsidan.

Endast tillbehör som godkänts av tillverkaren får användas.



Hur maskinen skjuts av från lastpallen.

Gå tillväga på följande sätt för att skjuta av maskinen från lastpallen.

- Montera ratten, se "Montering".

Bild 1

- Frikoppla växeln för att kunna skjuta av maskinen.
Spakarna för frikoppling sitter på ramen till vänster och höger bakom framhjulen.
Dra båda spakarna uppåt, dra därefter ut dem och tryck dem nedåt.

- Lossa parkeringsbromsen.

Ställ tillbaka frikopplingsspaken innan motorn startas igen.

Monteringsarbeten

Montering av ratt

Bild 2

Montering av säte

Bild 3

Montering av bakre stötfångare

Bild 4

Montering av motorhuven

Bild 5

Igångsättning av batteriet

Montering och drifttagning av batteriet beskrivs utförligt i maskinens bruksanvisning.

Illustrationer



Fold billedsiderne forrest i betjeningsvejledningen ud.

Positionsangivelser

Når der tales om positioner på maskinen (f.eks. højre og venstre), går man ud fra den synsvinkel, som brugeren har, når denne sidder på sædet med blikket rettet i kørselsretningen.

For Deres egen sikkerheds skyld

Følg sikkerhedsforskrifterne i betjeningsvejledningen til denne maskine.

Opbevar monteringsvejledningen på et sikkert sted.

Sørg for, at monteringsvejledningen følger med maskinen i forbindelse med et ejerskift.



Fare **Kvæstelsesfare som følge af utilsigtet motorstart**

Brugeren beskytter sig selv bedst muligt, Før ethvert arbejde med køretøjet påbegyndes, på følgende måde

- stil maskinen på et jævnt terræn,
- sluk for motoren,
- træk tændingsnøglen ud,
- sluk PTO,
- lås parkeringsbremsen,
- vent indtil alle bevægelige dele står helt stille; motoren skal være afkølet,
- træk tændrørsstikket ud på motoren, således at en utilsigtet start af motoren ikke er mulig.



Fare **Kvæstelsesfare som følge af skarpe klippekni- ve** Brug arbejdshandsker.



Pas på Maskinen må kun anvendes, når tilbehøret er monteret forrest på maskinen. Tilbehøret skal være godkendt af fabrikanten til anvendelse på denne maskine.



Skubbe maskinen ned fra pallen:

Maskinen skubbes således af pallen:

- Montér rattet, se afsnittet „Montering“.

Fig. 1

- Frakobl gearkassen for at kunne skubbe maskinen.
Håndtagene til frakobling af gearkassen er anbragt på stallets venstre og højre side bag forhjulene.
Træk begge håndtag opad, træk dem ud og tryk dem ned.
- Afbloker parkeringsbremsen.

Tilbagestil gearudkoblingsarmen inden motoren igangsættes.

Monteringsarbejder

Montering af rat

Fig. 2

Montering af sæde

Fig. 3

Montering af bagerste kofanger

Fig. 4

Montering af motorhjelm

Fig. 5

Batteriet tages i brug

Montering og ibrugtagning af batteriet er beskrevet udførligt i betjeningsvejledningen til maskinen.

Kuvalliset ohjeet



Käännä esiin kuvasivut käyttöohjekirjan alussa.

Sijaintitiedot

Näissä ohjeissa sijaintitiedot (esim. vasen, oikea) tarkoittavat aina koneen kyseisiä puolia kuljettajan paikalta ajosuuntaan päin katsottuna.

Turvallisuusasiaa

Noudata kyseisen laitteen käyttöohjekirjassa annettuja turvallisuusohjeita.

Säilytä asennusohjeet huolellisesti.

Jos laitteen omistaja vaihtuu, niin muista antaa asennusohjeet koneen mukana uudelle omistajalle.



Vaara

Loukkaantumisvaara moottorin tahattoman käynnistymisen johdosta

Loukkaantumisien välttämiseksi muista ennen kaikkia koneelle tehtäviä huoltotoimia

- pysäköidä kone tasaiseen paikkaan,
- sammuttaa moottori,
- irrottaa virta-avain,
- kytkeä PTO-katkaisin pois päältä,
- kytkeä päälle pysäköintijarru,
- odottaa, kunnes kaikki liikkuvat osat ovat varmasti pysähtyneet; moottorin tulee olla jäähtynyt,
- estä moottorin tahaton käynnistyminen irrottamalla sytytystulpan hattu moottorista.



Vaara

Loukkaantumisvaara terävien leikkuuterien johdosta.

Käytä työkalusineitä.



Huom

Laitetta ei saa käyttää ilman etupuolelle kiinnitettyä varustetta. Varusteen tulee olla valmistajan hyväksymä käytettäväksi nimenomaan tämän laitteen kanssa.



Koneen työntäminen kuormalavalta:

Jotta voit työntää koneen alas kuormalavalta, toimi seuraavasti:

- Kiinnitä ohjauspyörä, katso kappale »Kokoaminen«.

Kuva 1

- Kytke vaihteisto irti, jotta voit työntää konetta. Voimansiirron irtikytkentävivut sijaitsevat koneen rungossa vasemmalla ja oikealla takapyörien takana. Nosta molemmat vivut yläasentoon, vedä ne sitten ulos ja paina alas.
- Vapauta pysäköintijarru.

Aseta vipu takaisin alkuasentoon ennen moottorin käynnistämistä.

Asennustyöt

Ohjauspyörän asennus

Kuva 2

Istuimen asennus

Kuva 3

Takapuskurin asennus

Kuva 4

Konepellin asennus

Kuva 5

Akun käyttöönotto

Akun kiinnitys ja käyttöönotto on neuvottu koneen käyttöohjekirjassa.

MTD Products Aktiengesellschaft

Industriestraße 23

D-66129 Saarbrücken



Germany

 ++ 49-6 80 57 90 •  ++ 49-6 80 57 94 42

AT

MTD Handelsgesellschaft mbH



Welser Straße 122
4614 Marchtrenk

 07 24 26 05 55
 07 24 26 05 54

DA

MTD Denmark ApS



Messingvej 22 C
8940 Randers SV

 87 11 91 00
 87 11 96 00

HU

MTD Hungária Kft



Dózsa György út 1
8248 Nemesvámos

 06 88 51 55 00
 06 88 50 55 20

BE NL L

MTD Benelux N.V.



Prins Albertlaan 96
B-8870 Izegem

 ++32-51 40 24 41
 ++32-51 40 37 75

FR

MTD International France



B.P. 453 Saint-Etienne du Rouvray
76806 Cedex

 02 32 91 94 32
 02 32 91 94 36

SV

MTD Trädgårdsmaskiner



Sätunavägen 3
52141 Falköping

 0 51 51 71 00
 0 51 57 11 41 4

DE

MTD Motorgeräte GmbH



Industriestraße 9-11
73054 Eisingen / Fils

 0 71 61 85 05 0
 0 71 61 85 05 70

EN

E.P.Barrus LTD



Launton Road
OX6 0UR Bicester, Oxfordshire

 0 18 69 36 36 36
 0 18 69 36 36 20

CH

MTD Schweiz AG



Allmendstraße 14
5612 Villmergen

 05 66 18 46 00
 05 66 18 46 09

PL

MTD Poland sp. z o.o.

Ul. Ogrodnicza 1
84-252 Orle

 058 57 20 701
 058 57 20 699