

# *Cub Cadet*<sup>®</sup>

## MANUEL DE L'UTILISATEUR

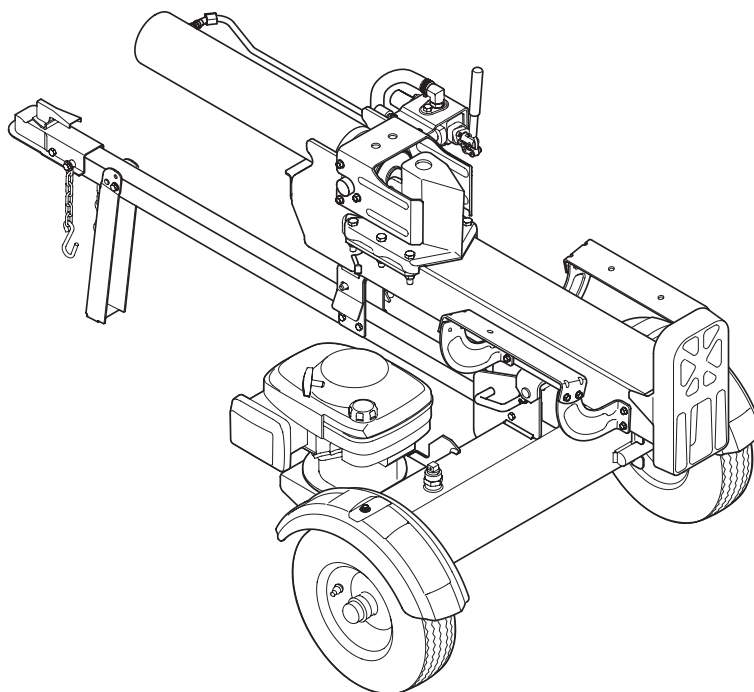

### Fendeuse à bûches LS 25 CC

#### **⚠ AVERTISSEMENT**

**LISEZ ATTENTIVEMENT LES CONSIGNES DE SÉCURITÉ ET LES INSTRUCTIONS  
DE CE MANUEL AVANT D'UTILISER VOTRE APPAREIL.  
LE NON-RESPECT DE CES INSTRUCTIONS PEUT ENTRAÎNER DES BLESSURES CORPORELLES.**

---

CUB CADET LLC, P.O. BOX 361131 CLEVELAND, OHIO 44136-0019  
MTD Products Limited, Kitchener, ONTARIO N2G 4J1

---

## Merci

Nous vous remercions d'avoir acheté une fendeuse à bûches Cub Cadet. Cet appareil a été soigneusement conçu pour vous offrir une performance remarquable lorsqu'il est correctement utilisé et entretenu.

Veuillez lire tout le manuel avant d'utiliser l'équipement. Ce manuel vous indique comment installer, utiliser et entretenir l'appareil facilement et sans danger. Veuillez vous assurer que toute personne qui utilisera l'appareil suivra attentivement et en tout temps les consignes de sécurité énoncées. Le non-respect de ces consignes peut entraîner des blessures corporelles ou des dommages matériels.

Toute l'information contenue dans ce manuel s'appuie sur l'information la plus récente disponible au moment de la publication de ce manuel. Consultez souvent ce manuel afin de vous familiariser avec l'appareil, ses caractéristiques et son fonctionnement. Veuillez noter que ce manuel peut mentionner une vaste gamme de spécifications techniques concernant différents modèles.

Les caractéristiques et les particularités qui sont décrites ou illustrées dans ce manuel peuvent ne pas s'appliquer à tous les modèles. Nous nous réservons le droit de modifier les spécifications du produit, la conception ou l'équipement sans préavis et sans obligation.

Dans le cas échéant, vous pouvez trouver l'information sur les essais de puissance utilisés pour établir le régime de puissance du moteur équipé sur le présent équipement en visitant le [www.opei.org](http://www.opei.org) ou le site Web du fabricant de moteur.

En cas de problèmes ou de questions concernant cet appareil, adressez-vous au concessionnaire Cub Cadet de votre localité ou appelez-nous directement. Les numéros de téléphone du service à la clientèle, l'adresse Internet et l'adresse postale se trouvent sur cette page. Nous désirons assurer votre entière satisfaction en tout temps.

Dans ce manuel, toutes les mentions de droite ou de gauche s'entendent à partir du poste de conduite.

## Table des matières

<b>Consignes de sécurité importantes</b> .....	<b>3</b>	<b>Réparations</b> .....	<b>17</b>
<b>Assemblage et montage</b> .....	<b>7</b>	<b>Dépannage</b> .....	<b>18</b>
<b>Commandes et caractéristiques</b> .....	<b>11</b>	<b>Pièces de rechange</b> .....	<b>20</b>
<b>Utilisation</b> .....	<b>12</b>	<b>Garantie</b> .....	<b>24</b>
<b>Entretien et réglages</b> .....	<b>15</b>		

## Identification du produit

Avant de préparer et d'utiliser votre nouvel équipement, veuillez localiser la plaque signalétique et reporter les renseignements dans la section à droite. Vous pouvez trouver la plaque près de la base du moteur. Ces renseignements sont nécessaires lorsque vous avez besoin d'aide technique soit par l'intermédiaire de notre site Web, soit auprès de notre service à la clientèle ou du centre de service agréé de votre région.

### NUMÉRO DE MODÈLE

--	--	--	--	--	--	--	--	--	--	--	--

### NUMÉRO DE SÉRIE

--	--	--	--	--	--	--	--	--	--	--	--

## Enregistrement du produit et service à la clientèle

Veuillez enregistrer votre produit sur notre site Web, [www.cubcadet.ca](http://www.cubcadet.ca).

Nos techniciens peuvent vous aider si vous éprouvez de la difficulté à assembler votre produit ou si vous avez des questions concernant ses commandes, son fonctionnement ou son entretien. Choisissez parmi les options ci-dessous :

- ◇ Visitez notre site Web, [www.cubcadet.ca](http://www.cubcadet.ca)
- ◇ Contactez un représentant du service à la clientèle au 1 800 668-1238
- ◇ Écrivez-nous à l'adresse suivante : MTD Products Limited • Kitchener • ON • N2G 4J1

# Consignes de sécurité importantes

# 2



**AVERTISSEMENT !** Ce symbole indique les consignes de sécurité importantes qui, si elles ne sont pas respectées, peuvent mettre en danger votre propre sécurité et celle d'autrui ou entraîner des dommages matériels. Veuillez lire et respecter toutes les instructions du présent manuel avant d'utiliser cet appareil. Le non-respect de ces consignes peut entraîner des blessures corporelles.

**RESPECTEZ L'AVERTISSEMENT QUI ACCOMPAGNE CE SYMBOLE !**

## PROPOSITION 65 DE LA CALIFORNIE



**AVERTISSEMENT !** Les gaz d'échappement du moteur, quelques-uns de ses éléments et certains composants de l'appareil contiennent ou émettent des produits chimiques qui sont reconnus par l'État de Californie comme cancérigènes et pouvant provoquer des anomalies congénitales ainsi que d'autres effets nuisibles à la reproduction.



**DANGER !** Cet appareil a été conçu pour être utilisé selon les consignes de sécurité décrites dans ce manuel. Comme pour tout autre type d'équipement motorisé, la négligence ou une erreur de la part de l'utilisateur peut entraîner de graves blessures. Cet appareil peut amputer les mains et les pieds et projeter des objets. Par conséquent, le non-respect des consignes de sécurité suivantes peut entraîner de graves blessures, voire la mort.

## Formation

1. Veuillez lire, comprendre et suivre toutes les instructions figurant sur l'appareil et dans le(s) manuel(s) avant d'assembler et d'utiliser l'appareil. Conservez ce manuel en lieu sûr pour toute consultation ultérieure ainsi que pour toute commande de pièces de rechange.
2. Familiarisez-vous avec les commandes et le fonctionnement de l'appareil avant de vous en servir. Sachez comment arrêter l'appareil et comment débrayer les commandes rapidement.
3. Ne permettez jamais aux enfants de moins de 16 ans d'utiliser l'appareil. Les enfants de 16 ans et plus doivent lire et comprendre les instructions et les consignes de sécurité dans ce manuel et sur l'appareil. Ils doivent être formés et supervisés par un adulte.
4. Toute personne qui utilise l'appareil doit comprendre et suivre toutes les instructions de ce manuel.
5. De nombreux accidents peuvent survenir si plus d'une personne utilise l'appareil. Lorsqu'une autre personne aide à empiler les bûches, n'actionnez pas l'appareil si cette personne se trouve à moins de 3 mètres de l'appareil.
6. Ne permettez pas aux spectateurs, aux animaux ni aux enfants de s'approcher à moins de 3 mètres de l'appareil lorsqu'il est en marche.
7. Ne permettez à personne de s'asseoir sur l'appareil.
8. Ne transportez pas de charges sur l'appareil.
9. Les fendeuses à bûches hydrauliques utilisent des pressions hydrauliques hautes. Le liquide hydraulique qui s'échappe d'un trou aussi petit qu'il soit peut traverser la peau et causer l'empoisonnement du sang, la gangrène et même la mort. Respectez les instructions suivantes en tout temps :
  - a. Ne cherchez pas une fuite avec vos mains.
  - b. Ne faites pas fonctionner l'appareil si les boyaux, les tuyaux ou les raccords sont effilochés, déformés, fissurés ou endommagés.
  - c. Arrêtez le moteur, puis relâchez la pression hydraulique du système en basculant la poignée de commande de la soupape de commande de l'avant à l'arrière plusieurs fois. Passez au neutre avant d'ajuster ou de réparer les raccords, les boyaux ou les autres composants.
  - d. Ne modifiez pas le réglage de la pression de la pompe ou de la soupape.
10. Portez des gants et des lunettes de protection, puis utilisez un carton ou un morceau de bois lorsque vous cherchez une fuite. Vérifiez si le carton ou le bois est décoloré.
11. En cas de blessure causée par le liquide hydraulique, consultez immédiatement un médecin. Une réaction ou une infection grave peut se produire si des traitements médicaux appropriés ne sont pas immédiatement administrés.
12. La zone de travail et les alentours doivent être dégagés pour permettre à l'utilisateur d'avoir un bon équilibre et une bonne prise au sol.
13. Le silencieux du moteur doit être équipé d'un pare-étincelles si l'appareil est doté d'un moteur à combustion interne destiné à être utilisé sur un terrain non entretenu, recouvert de broussailles ou d'herbe. Veuillez respecter les lois locales, provinciales et fédérales applicables. Assurez-vous d'avoir l'équipement de lutte contre l'incendie approprié à portée de main.
14. Cet appareil ne doit être utilisé que pour fendre du bois. Ne l'utilisez pas à d'autres fins.
15. Si vous utilisez des accessoires avec cet appareil, suivez les instructions du manuel de l'accessoire.

## Préparation

1. Portez toujours des chaussures de sécurité ou des bottes de travail.
2. Portez toujours des lunettes de protection lorsque vous utilisez cet appareil.
3. Ne portez pas de bijoux ou de vêtements amples qui risquent de se prendre dans les pièces en mouvement.
4. Assurez-vous de placer l'appareil sur une surface plate, solide et sèche avant de l'utiliser.
5. Immobilisez toujours les roues pour éviter tout mouvement accidentel et verrouillez la poutre en position horizontale ou verticale.
6. Lorsque vous utilisez l'appareil, placez-vous dans la zone de travail comme indiqué dans le manuel de l'utilisateur. Voir Figure 2-1.

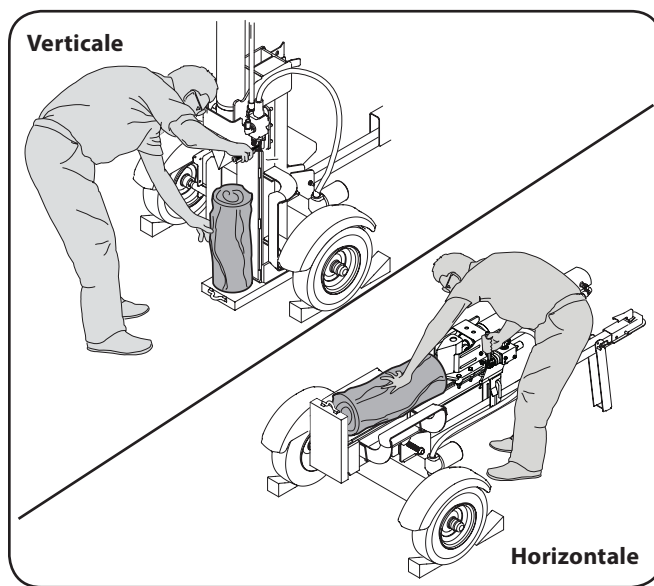

Figure 2-1

7. Placez les bûches de manière à ce que leurs extrémités soient à angle droit avant de les fendre.
8. Utilisez la fendeuse en plein jour ou avec un éclairage artificiel adéquat.

### Manipulation sécuritaire de l'essence

Faites très attention lorsque vous manipulez de l'essence afin d'éviter des blessures et des dommages. L'essence est un produit extrêmement inflammable qui dégage des vapeurs pouvant exploser. Vous pouvez être gravement blessé si l'essence inflammable est éclaboussée sur votre peau ou sur vos vêtements. Lavez votre peau et changez immédiatement de vêtements.

- a. N'utilisez que des bidons d'essence approuvés.
- b. Éteignez tout cigare, toute cigarette, toute pipe ainsi que toute autre source d'inflammation.
- c. Ne faites jamais le plein à l'intérieur.
- d. N'enlevez jamais le bouchon du réservoir et n'ajoutez pas de carburant pendant que le moteur est en marche ou s'il est chaud.

- e. Laissez le moteur refroidir pendant au moins deux minutes avant de faire le plein.
- f. Ne faites jamais déborder le réservoir de carburant. Laissez un espace d'environ un demi-pouce sous le col de remplissage du réservoir pour permettre l'expansion du carburant.
- g. Remplacez le bouchon du réservoir et serrez-le bien.
- h. En cas de débordement, essuyez toute trace d'essence sur le moteur et sur l'appareil. Déplacez l'appareil vers un autre endroit. Attendez cinq minutes avant de démarrer le moteur.
- i. N'entreposez jamais l'appareil ou les bidons de carburant près d'une flamme nue, d'une étincelle ou d'une veilleuse (chauffe-eau, radiateur, sècheuse ou tout autre appareil d'utilisation du gaz).
- j. Laissez refroidir l'appareil pendant au moins cinq minutes avant de l'entreposer.

## Utilisation

1. Consultez la section *Consignes de sécurité importantes* avant de démarrer l'appareil. Le non-respect de ces consignes peut entraîner de graves blessures.
2. Ne laissez jamais l'appareil sans surveillance lorsque le moteur est en marche.
3. N'utilisez pas cet appareil après avoir consommé de l'alcool ou des drogues ou après avoir pris des médicaments.
4. Toute personne qui utilise l'appareil doit comprendre et suivre toutes les instructions de ce manuel.
5. Utilisez toujours l'appareil avec les dispositifs de sécurité en place et en bon état de fonctionnement. Assurez-vous que les commandes fonctionnent correctement.
6. Zone de travail
  - a. Utilisation en position horizontale : Placez-vous du côté de la poignée de commande de la fendeuse à bûches et, si nécessaire, stabilisez bien la bûche comme indiqué. Voir Figure 2-1.
  - b. Utilisation en position verticale : Placez-vous devant la fendeuse à bûches et, si nécessaire, stabilisez la bûche comme indiqué. Voir Figure 2-1.



**AVERTISSEMENT !** Lorsque vous stabilisez la bûche avec votre main gauche, retirez votre main dès que le coin de fendage touche la bûche pour éviter de graves blessures.

7. Lorsque vous placez la bûche, mettez toujours vos mains sur les côtés de la bûche et non sur ses extrémités. Ne stabilisez pas les bûches avec vos pieds. Le non-respect de cette consigne peut entraîner des blessures telles que doigts, orteils, mains et pieds écrasés ou amputés.
8. N'utilisez que votre main droite pour manœuvrer les commandes.
9. Ne coupez pas plus d'une bûche à la fois.
10. Pour fendre les bûches dont les extrémités ne sont pas à angle droit, placez l'extrémité la plus droite vers la plaque de support.

11. Lorsque vous utilisez la fendeuse en position verticale, stabilisez la bûche avant de déplacer la poignée de la commande. Procédez comme suit pour fendre la bûche :
  - a. Placez la bûche sur la plaque de support et tournez-la jusqu'à ce qu'elle soit stable contre la poutre.
  - b. Lorsque vous fendez une bûche qui est très grosse ou inégale, placez des blocs de bois ou des morceaux de bois entre la bûche et la plaque ou entre la bûche et le sol.
12. Ne touchez pas les bûches lorsque vous les fendez car les fentes peuvent se refermer et pincer ou couper vos doigts.
13. Gardez la zone de travail propre. Enlevez immédiatement le bois fendu autour de la fendeuse pour éviter de trébucher.
14. Ne modifiez pas le réglage du régulateur de vitesse et évitez de faire tourner le moteur à une vitesse excessive. Le régulateur maintient le moteur à son régime maximal de fonctionnement sans danger.
15. Ne déplacez jamais l'appareil lorsque le moteur est en marche.
16. Vérifiez les règlements locaux, provinciaux et fédéraux quant au remorquage de la fendeuse sur les routes publiques. Il est de la responsabilité du propriétaire de s'assurer que toute immatriculation ou toute modification, tel que l'ajout des feux arrière, est conforme aux règles. Communiquez avec votre concessionnaire si une déclaration d'origine est requise.
17. Ne remorquez pas l'appareil à des vitesses supérieures à 72 km/h (45 mi/h).
18. Assurez-vous que les règlements locaux, provinciaux et fédéraux sont respectés avant de remorquer l'appareil. Consultez la sous-section *Transport de la fendeuse à bûches* de ce manuel pour les instructions concernant le remorquage.
6. La soupape de surpression est réglée à l'usine. Ne l'ajustez pas.
7. Ne déplacez jamais l'appareil sur une pente ou sur un terrain accidenté sans un véhicule de remorquage ou sans l'aide nécessaire.
8. Par mesure de sécurité, remplacez toutes les pièces endommagées ou usées par des pièces de rechange d'origine. L'emploi de pièces non conformes aux spécifications du matériel d'origine pourrait entraîner un mauvais rendement et compromettre la sécurité !
9. Ne modifiez pas cet appareil de quelque manière que ce soit. Par exemple, ne fixez pas une corde ou ne branchez pas une rallonge à la poignée de commande. La modification de la largeur ou de la hauteur du coin de fendage peut entraîner de graves blessures.
10. Selon la Commission sur la sécurité des produits de consommation (Consumer Products Safety Commission) et l'Agence américaine de protection de l'environnement (U.S. Environmental Protection Agency), ce produit a une durée de vie utile moyenne de sept (7) ans ou 130 heures de fonctionnement. Au terme de cette durée de vie utile moyenne, faites inspecter l'appareil par un centre de service agréé pour vous assurer que les dispositifs mécaniques et les dispositifs de sécurité sont en bon état de fonctionnement et ne sont pas usés de façon excessive. Le non-respect de ces recommandations peut causer des accidents, des blessures graves ou la mort.

## Entretien et entreposage

1. Arrêtez le moteur, débranchez le fil de la bougie et mettez-le à la masse contre le moteur avant de nettoyer ou d'inspecter l'appareil.
2. Arrêtez le moteur, puis relâchez la pression hydraulique du système en basculant la poignée de commande de la soupape de commande de l'avant à l'arrière plusieurs fois. Passez au neutre avant d'ajuster ou de réparer les raccords, les boyaux ou les autres composants.
3. Nettoyez tous les débris à proximité du moteur et du silencieux afin de prévenir un incendie. Si le moteur est équipé d'un silencieux avec pare-étincelles, inspectez-le et nettoyez-le régulièrement selon les instructions du fabricant. Remplacez-le s'il est endommagé.
4. Vérifiez régulièrement que les écrous, les boulons, les colliers de serrage et les raccords hydrauliques sont bien serrés pour vous assurer que l'appareil est en bon état de fonctionnement.
5. Vérifiez tous les dispositifs de sécurité et tous les dispositifs de protection pour vous assurer qu'ils sont en bon état de fonctionnement. N'utilisez pas l'appareil si les dispositifs de sécurité et de protection ne sont pas installés.

## Pare-étincelles











**AVERTISSEMENT !** Cet appareil est équipé d'un moteur à combustion interne et ne doit pas être utilisé sur un terrain boisé non entretenu ou sur un terrain couvert de broussailles ou d'herbe à moins que le système d'échappement du moteur soit muni d'un pare-étincelles, conformément aux lois et règlements provinciaux ou locaux (le cas échéant).

L'utilisateur doit maintenir le bon fonctionnement du pare-étincelles, le cas échéant. Dans l'état de la Californie, l'application des énoncés ci-dessus est exigée en vertu de la loi (article 4442, « California Public Resource Code »). Il est possible que d'autres états aient des lois similaires. Les lois fédérales sont en vigueur sur les terres fédérales.

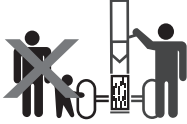
Il est possible d'obtenir un pare-étincelles pour le silencieux chez votre centre de service agréé le plus proche; ou communiquez avec le service à la clientèle (MTD Products Limited, Kitchener, Ontario, N2G 4J1).

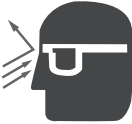
## Symboles de sécurité

Ce tableau illustre et explique les symboles de sécurité qui peuvent se trouver sur cet appareil. Veuillez lire, comprendre et suivre toutes les instructions figurant sur l'appareil et dans le(s) manuel(s) avant d'utiliser l'appareil.

Symbole	Description
	<b>MANUEL(S) DE L'UTILISATEUR</b> Veuillez lire, bien comprendre et suivre toutes les instructions du manuel avant d'assembler et d'utiliser l'appareil.
	<b>AVERTISSEMENT — RISQUE D'ÉCRASEMENT</b> Gardez les mains loin du coin de fendage, de la plaque de support, des pièces en mouvement et des bûches partiellement fendues.
	<b>SPECTATEURS</b> Ne permettez pas aux spectateurs, aux animaux ni aux enfants de s'approcher à moins de 3 mètres (10 pieds) de l'appareil.
	<b>UN SEUL UTILISATEUR</b> La fendeuse doit être actionnée par une seule personne. L'adulte qui charge et stabilise la bûche doit être la personne qui actionne la poignée de commande.
	<b>AVERTISSEMENT — FLUIDE SOUS PRESSION</b> N'utilisez jamais vos mains pour chercher des fuites. Le fluide à haute pression qui s'échappe d'un trou aussi petit qu'il soit peut traverser la peau et causer l'empoisonnement du sang.
	<b>PROTECTION DES YEUX</b> Portez toujours des lunettes de protection lorsque vous utilisez cet appareil.
	<b>AVERTISSEMENT — COIN DE FENDAGE EN MOUVEMENT</b> Gardez les mains loin du coin de fendage et des pièces en mouvement.
	<b>AVERTISSEMENT — ESSENCE INFLAMMABLE</b> Laissez le moteur refroidir pendant au moins deux minutes avant de faire le plein.
	<b>AVERTISSEMENT — MONOXYDE DE CARBONE</b> Ne faites jamais fonctionner l'appareil à l'intérieur ou dans un local mal aéré. Les gaz d'échappement contiennent du monoxyde de carbone, un gaz inodore très dangereux.
	<b>AVERTISSEMENT — SURFACES CHAUDES</b> Les composants du moteur, en particulier le silencieux, deviennent chauds pendant le fonctionnement de l'appareil. Laissez le moteur et le silencieux refroidir avant de les toucher.



**AVERTISSEMENT !** C'est votre responsabilité. Cet appareil motorisé ne doit être utilisé que par des personnes qui ont lu, compris et suivi les avertissements et les instructions mentionnés dans ce manuel et sur l'appareil.

**CONSERVEZ CES INSTRUCTIONS !**

## Contenu de la boîte

- Une fendeuse à bûches
- Un timon assemblé
- Un manuel de l'utilisateur
- Une notice d'utilisation du moteur



**AVERTISSEMENT !** Soyez très prudent lorsque vous déballez l'appareil. Certains composants sont très lourds; obtenez l'aide d'autres personnes ou utilisez de l'équipement de manutention mécanique pour les manier.

**NOTE :** Toutes les mentions de DROITE, GAUCHE, AVANT et ARRIÈRE ne s'entendent qu'à partir du poste d'opération. Les exceptions seront spécifiées, s'il y a lieu.

## Déballage et assemblage de la fendeuse à bûches

**OUTILS NÉCESSAIRES :** Des lunettes de protection, des gants en cuir, un coupe-fil, un levier et un marteau.

1. Utilisez un levier ou un marteau pour enlever le dessus de la boîte.
2. Pour retirer les côtés de la boîte, commencez à défaire les côtés courts (le côté gauche et le côté droit de la fendeuse) à l'aide d'un levier ou d'un marteau. Mettez les côtés de la boîte à l'écart pour éviter les blessures.
3. Le timon est fixé à l'intérieur de la boîte, sur le côté avant. Coupez l'attache pour retirer le timon.
4. Retirez le protecteur en plastique et jetez-le.



**AVERTISSEMENT !** Ne retirez pas les morceaux de bois et ne coupez pas les courroies de fixation qui retiennent la fendeuse à bûches ou ses composants à la fendeuse ou à la boîte. Retirez les courroies et les morceaux de bois lorsque vous êtes invité à le faire.

5. Vérifiez s'il y a des éclats de bois ou des objets pointus au fond de la boîte et enlevez-les, le cas échéant.
6. Retirez toutes les pièces de la boîte (par exemple, le manuel de l'utilisateur, etc.).
7. Retirez l'agrafe à ressort et l'axe de chape de la patte basculante sur le timon. Faites pivoter la patte basculante vers le sol à la position de fonctionnement. Voir Figure 3-1.

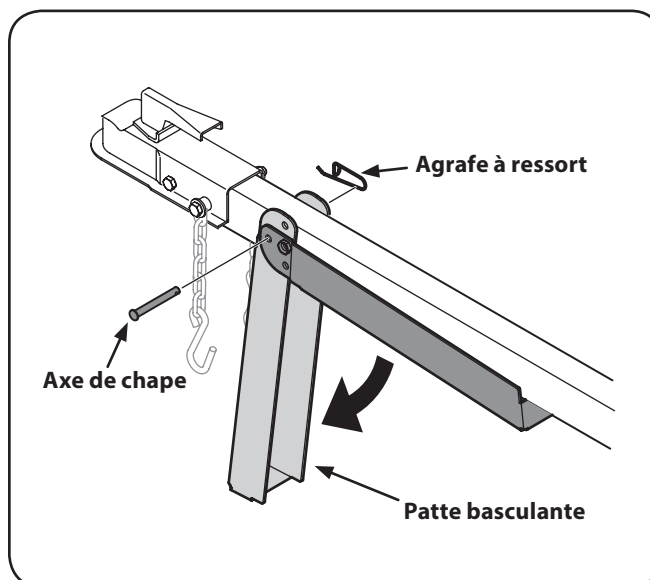

Figure 3-1

8. Fixez la patte basculante en position à l'aide de l'axe de chape et de l'agrafe à ressort. Voir Figure 3-1.
9. La fendeuse étant toujours fixée au fond de la boîte, enlevez les deux boulons hexagonaux et les écrous des supports du réservoir. Retirez le morceau de bois qui se trouve entre les supports. Voir Figure 3-2.

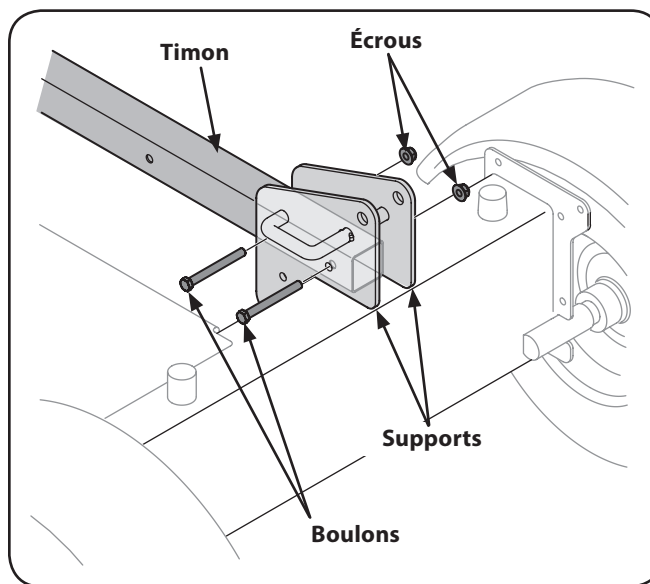

Figure 3-2

- Alignez les trous du timon avec ceux des supports du réservoir et fixez l'attache avec la quincaillerie retirée à l'étape 9. Voir Figure 3-2.

**NOTE :** Le boyau à haute pression, qui relie la pompe à engrenages au bas de la soupape de commande, doit se trouver au-dessus du timon.

- La fendeuse à bûches est livrée avec la poutre placée en position verticale. Enlevez tous les boulons ou toutes les courroies de fixation qui retiennent la plaque de support au fond de la boîte.
- Retirez le levier de verrouillage vertical de la poutre et tournez-le. Faites pivoter la poutre en position horizontale jusqu'à ce qu'elle s'enclenche pour éviter tout point de pincement. Voir Figure 3-3.

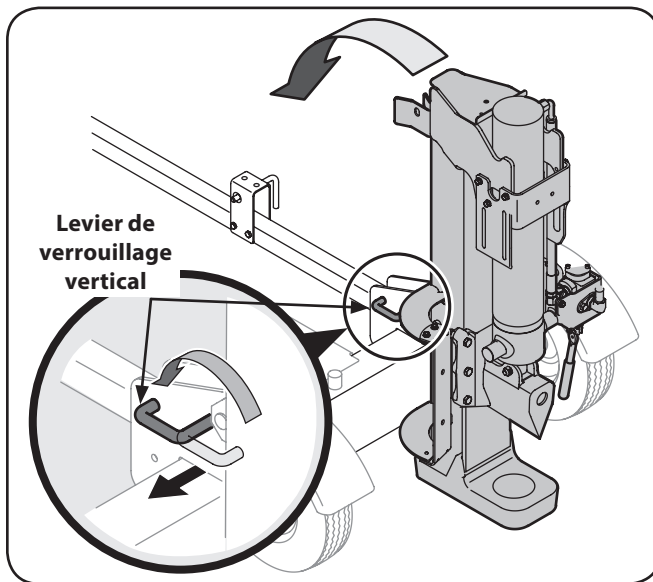

Figure 3-3



**AVERTISSEMENT !** Faites particulièrement attention lorsque vous relevez et abaissez la poutre car elle est très lourde. Il est conseillé de demander l'aide d'une autre personne pour faire basculer la poutre. Assurez-vous de garder les mains loin des points de pincement.

- Coupez l'attache qui fixe le morceau de bois entre le coin de fendage et la plaque de support, puis retirez le morceau de bois. Coupez la courroie de fixation qui se trouve près du boyau à l'autre extrémité du vérin et qui retient le vérin au support soudé de la poutre. Veillez à ne pas endommager le boyau.

- Enlevez les six boulons pour retirer le dispositif de dégagement du support de la poutre. Voir Figure 3-4.

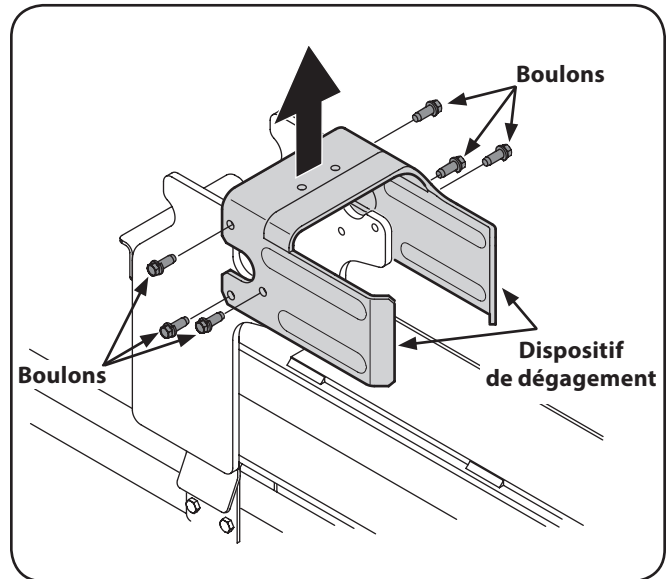

Figure 3-4

- Enlevez le plateau pour bûches de la poutre du côté de la soupape de commande. Pour ce faire, retirez les deux boulons hexagonaux qui fixent le plateau pour bûches aux supports soudés de la poutre et les deux boulons hexagonaux sur la poutre. Voir Figure 3-5.

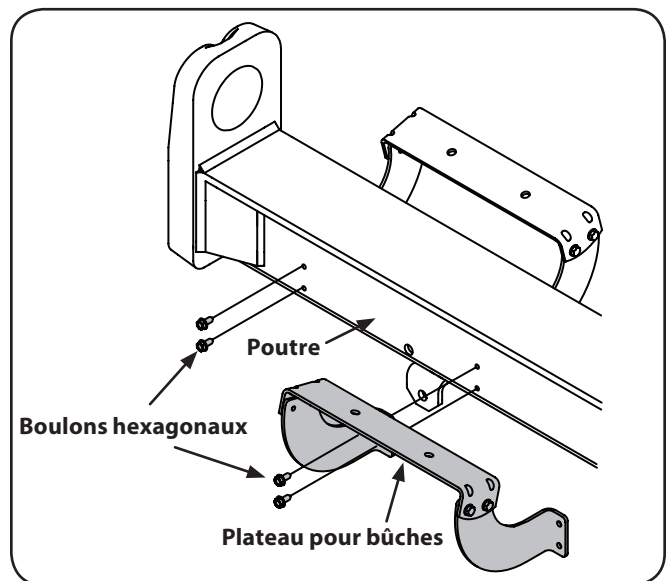

Figure 3-5

- Soulevez le vérin et faites-le glisser jusqu'à l'extrémité de la poutre pour le placer sur les supports soudés. Voir Figure 3-6.

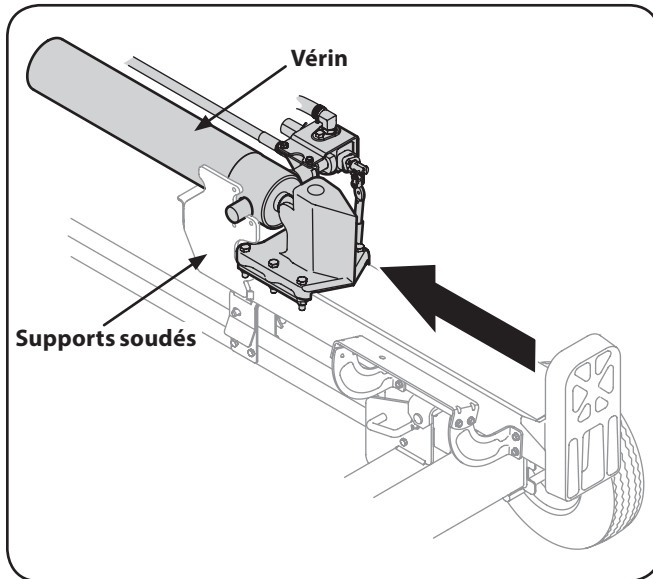

Figure 3-6

- Placez le dispositif de dégagement par-dessus le coin de fendage et fixez-le aux supports soudés avec la quincaillerie retirée à l'étape 15. Voir Figure 3-4.

**NOTE :** Soulevez le vérin lorsque vous placez les boulons hexagonaux.

**NOTE :** Après avoir serré les six boulons hexagonaux, il pourrait avoir un petit écart entre le dispositif de dégagement et les supports soudés. Ceci est normal.

- Remplacez le plateau pour bûches sur le côté de la poutre où se trouve la soupape de commande en prenant soin d'aligner les trous du plateau avec ceux de la poutre. Voir Figure 3-7.

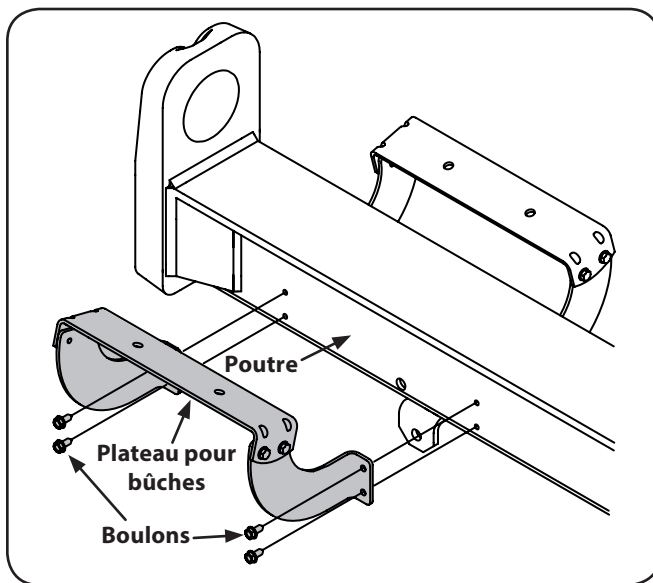

Figure 3-7

- Vérifiez s'il y a des agrafes au fond de la boîte. Retirez-les car elles pourraient perforer le pneu.

- Coupez la courroie en métal qui retient la fendeuse au fond de la boîte et retirez le bois placé sous le moteur et tout autre morceau de bois. Retirez la fendeuse de la boîte.
- La poignée de commande est accrochée au raccord de la soupape à des fins d'expédition.
- Retirez l'axe de chape et la goupille fendue de la poignée de commande. Voir Figure 3-8.

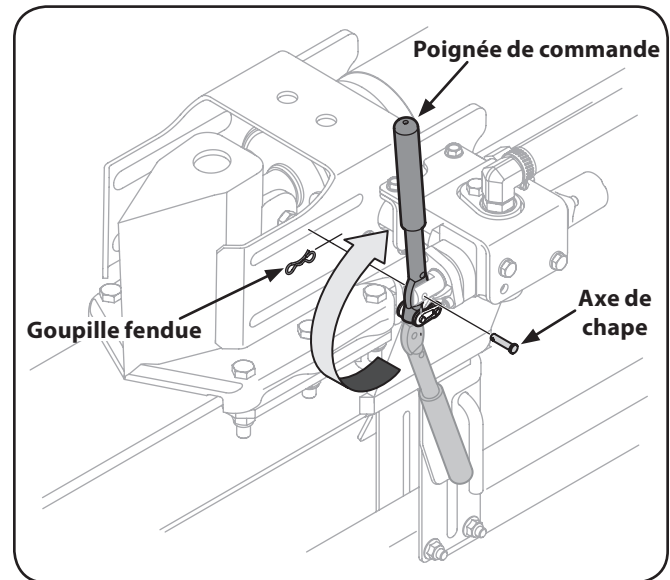

Figure 3-8

- Faites pivoter la poignée de commande à la position de fonctionnement et fixez-la avec l'axe de chape et la goupille fendue retirés à l'étape 22. Voir Figure 3-8.

## Préparation

### Remplissage de carburant et d'huile

Remplissez le réservoir de carburant et ajoutez de l'huile dans le moteur selon les instructions de la notice d'utilisation du moteur fournie avec l'appareil. Lisez attentivement les instructions.



**AVERTISSEMENT !** Soyez très prudent lorsque vous manipulez du carburant. Le carburant est un produit extrêmement inflammable qui dégage des vapeurs pouvant exploser. Ne faites jamais le plein à l'intérieur et n'ajoutez pas de carburant pendant que le moteur est en marche ou s'il est chaud.

**NOTE :** L'appareil peut être expédié avec de l'huile dans le moteur. Il est toutefois recommandé de vérifier le niveau d'huile avant d'utiliser l'appareil. Prenez garde de ne pas trop remplir le réservoir. Le réservoir de carburant peut être rempli quand la fendeuse est placée à la position horizontale ou à la position verticale. Il est cependant plus facile de faire le plein lorsque la fendeuse est en position verticale.

### Pression des pneus

La pression recommandée est 30 psi. N'excédez jamais la pression de gonflage recommandée par le fabricant. Tous les pneus doivent avoir la même pression d'air.



**AVERTISSEMENT !** Une pression d'air excessive lors de l'installation du pneu peut causer l'éclatement du pneu et ainsi entraîner de graves blessures.

### Préparation de la fendeuse à bûches

1. Lubrifiez la partie de la poutre (où le coin de fendage passera) avec de l'huile à moteur. N'utilisez pas de graisse.
2. Retirez la jauge d'huile à évent placée sur le réservoir, devant le moteur. Voir Figure 3-9.

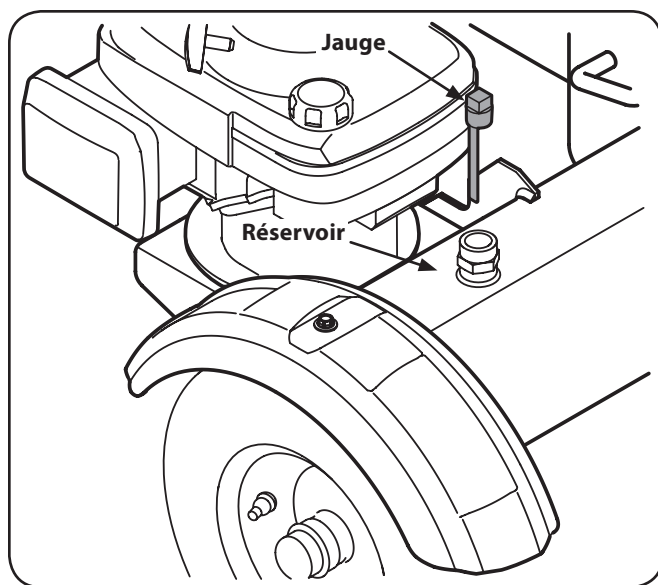

Figure 3-9

**NOTE :** Le réservoir de la fendeuse est rempli à l'usine avec du liquide hydraulique Shell Tellus® S2 M 32 au niveau approprié. Il est toutefois recommandé de vérifier le niveau de liquide hydraulique avant d'utiliser l'appareil. S'il faut ajouter du fluide hydraulique, procédez comme suit :



**AVERTISSEMENT !** Une bonne quantité du fluide d'origine s'est répandue dans le vérin et dans les boyaux. Assurez-vous de remplir le réservoir pour prévenir tout dommage à la pompe hydraulique.

3. Utilisez la jauge pour vérifier le niveau du fluide. Voir Figure 3-9. Ne faites pas déborder le réservoir.

**NOTE :** Les fluides approuvés comprennent le fluide hydraulique Shell Tellus® S2 M 32, le liquide de transmission automatique Dexron® III/Mercon®, l'huile hydraulique Pro-Select<sup>MC</sup> AW-32 et l'huile hydraulique 0WAW-ISO avec un indice de viscosité de 32. Il n'est pas conseillé de mélanger les différents types de fluide. Lors de la préparation initiale, n'utilisez que le fluide hydraulique Shell Tellus® S2 M 32 pour remplir le réservoir.

4. Remplacez bien la jauge en prenant soin de la resserrer jusqu'à ce que la partie supérieure filetée est alignée avec l'extrémité supérieure du tube.
5. Débranchez le fil de la bougie et amorcez la pompe en tirant le lanceur à rappel au maximum. Répétez l'étape environ 10 fois.
6. Rebranchez le fil de la bougie et démarrez le moteur en suivant les instructions de la notice d'utilisation du moteur.
7. Utilisez la poignée de commande pour actionner le coin de fendage et effectuer un cycle complet. Faites rétracter le coin de fendage.
8. Si nécessaire, remplissez le réservoir jusqu'à ce que le niveau se trouve entre les deux lignes sur la jauge.

**NOTE :** La garantie sera annulée si le réservoir n'est pas rempli de façon appropriée.

9. Déployez et rétractez le coin de fendage en 12 cycles complets pour éliminer l'air présent dans le système (le système se purge automatiquement).
10. Si nécessaire, remplissez le réservoir jusqu'à ce que le niveau se trouve entre les deux lignes sur la jauge.

**NOTE :** Un peu de fluide peut déborder du bouchon de remplissage car le système génère de la chaleur et le fluide se dilate.

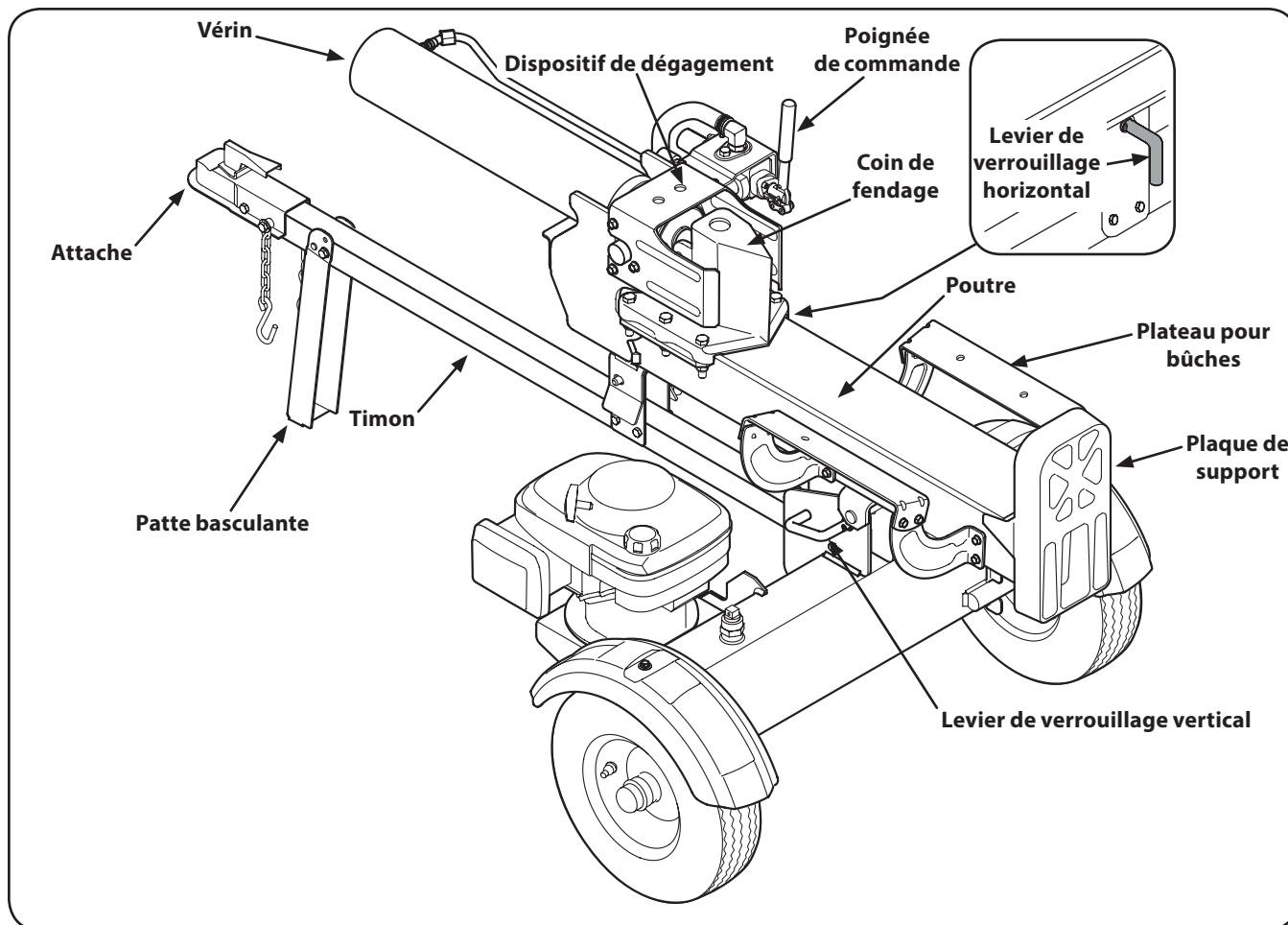

## Commandes du moteur

Consultez la notice d'utilisation du moteur pour plus d'informations sur l'emplacement et l'utilisation des commandes du moteur.

## Leviers de verrouillage de la poutre

Les deux leviers de verrouillage de la poutre servent à verrouiller la poutre en position horizontale ou en position verticale. Le levier de verrouillage vertical se trouve à côté du filtre à huile et le levier de verrouillage horizontal se trouve sur le support de la poutre.

## Poignée de commande

La poignée de commande peut être déplacée dans trois positions : marche avant, neutre et marche arrière. Consultez la section *Utilisation* pour plus d'instructions.

## Coin de fendage

Le coin de fendage sert à fendre les bûches.

## Dispositif de dégagement

Le dispositif de dégagement est utilisé pour retirer tous les morceaux de bois partiellement fendus du coin de fendage.

## Plateau pour bûches

Le plateau sert à recevoir le bois fendu.

## Timon

Le timon est utilisé pour attacher la fendeuse à un véhicule de remorquage.

## Plaque de support

La plaque de support maintient la bûche en place pendant que le coin de fendage fend la bûche.

## Démarrage et arrêt du moteur

Consultez la notice d'utilisation du moteur fournie avec l'appareil pour les instructions sur le démarrage et l'arrêt du moteur.

## Utilisation de la fendeuse à bûches

### Positions de fonctionnement

1. Placez la fendeuse à bûches sur une surface plate, solide et sèche.
2. Immobilisez les roues en les calant à l'avant et à l'arrière. Voir Figure 5-1.

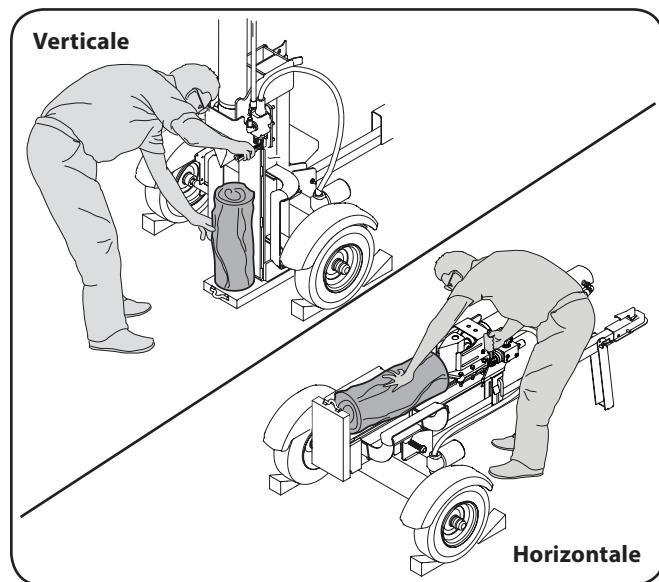

Figure 5-1

3. Faites basculer la poutre dans la position horizontale ou dans la position verticale et verrouillez-la.

**NOTE :** Faites particulièrement attention lorsque vous relevez et abaissez la poutre car elle est très lourde. Assurez-vous de garder les mains loin des points de pincement.

4. Procédez comme suit pour faire basculer la poutre en position verticale :



**AVERTISSEMENT !** Utilisez toujours la fendeuse à bûches en position verticale pour fendre les bûches lourdes.

- a. Tirez sur le levier de verrouillage horizontal pour relâcher la poutre et faites pivoter la poutre en position verticale.

- b. Pour verrouiller la poutre en position verticale, tirez sur le levier de verrouillage vertical et tournez-le pour fixer la poutre. Voir Figure 5-2.

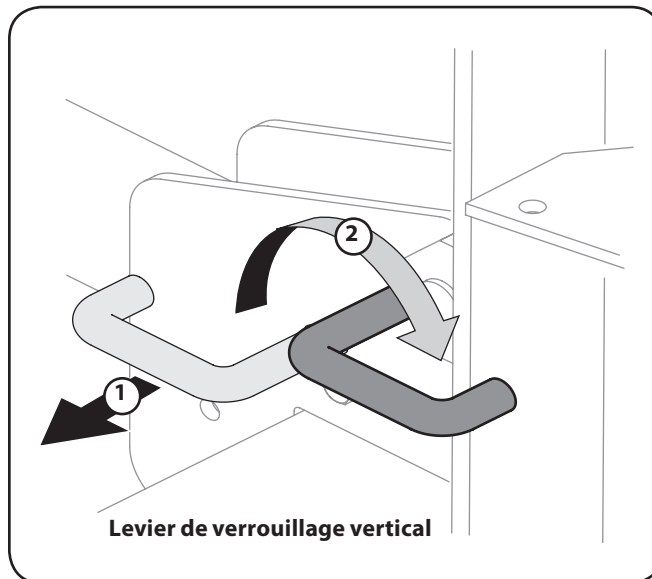

Figure 5-2

5. Procédez comme suit pour faire basculer la poutre en position horizontale :

- a. Tirez sur le levier de verrouillage vertical et tournez-le vers le bas. Faites pivoter la poutre à la position horizontale.
- b. Le levier de verrouillage horizontal est autobloquant. Le verrou à ressort s'enclenche lorsque la poutre est abaissée en position. Voir Figure 5-3.

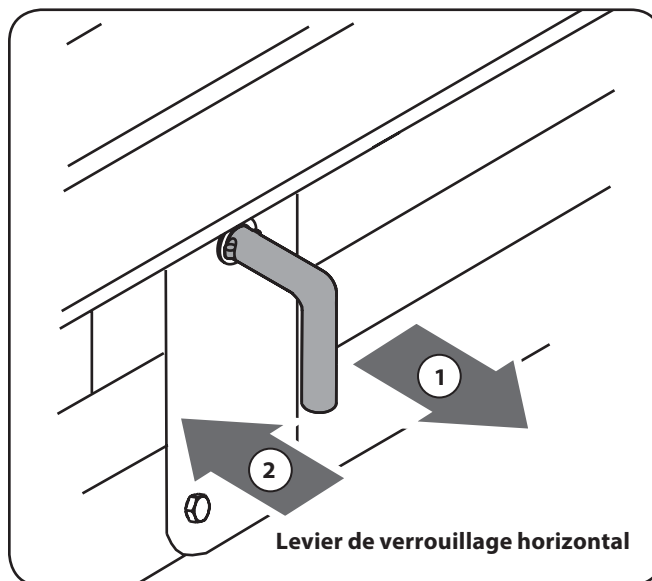

Figure 5-3

## Utilisation de la poignée de commande

La poignée de commande peut être placée dans trois positions. Voir Figure 5-4.

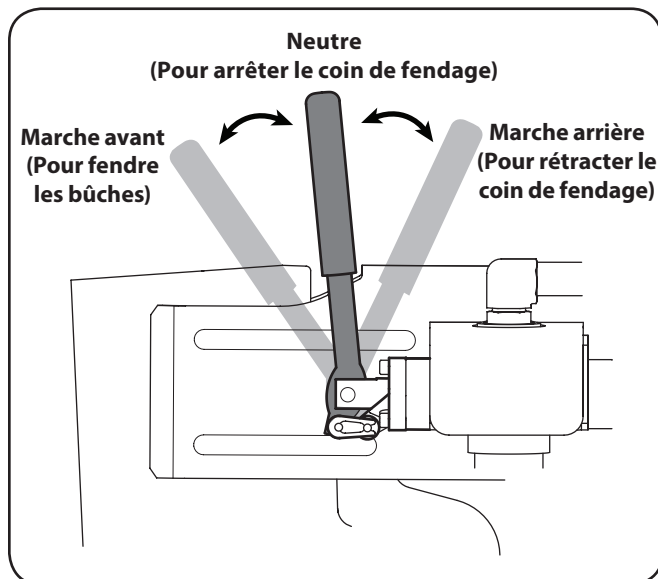

Figure 5-4

- **MARCHE AVANT** — Placez la poignée de commande à la position MARCHE AVANT pour faire avancer le coin de fendage vers la bûche à être fendue.  
**NOTE :** La poignée de commande reviendra à la position NEUTRE dès qu'elle est relâchée (seulement en position de marche avant).
- **NEUTRE** — Relâchez la poignée de commande ou placez-la à la position NEUTRE pour arrêter le coin de fendage.
- **MARCHE ARRIÈRE** — Placez la poignée de commande à la position MARCHE ARRIÈRE pour ramener le coin de fendage vers le vérin. La poignée de commande reste à la position MARCHE ARRIÈRE et retourne automatiquement à la position NEUTRE lorsque le coin de fendage est complètement rétracté. Ne tenez pas la poignée dans la position MARCHE ARRIÈRE lorsque le coin de fendage est complètement rétracté.  
**NOTE :** La poignée peut être déplacée manuellement de la position MARCHE ARRIÈRE à la position NEUTRE si nécessaire.



**AVERTISSEMENT !** Si la poignée de commande est défectueuse, NE L'UTILISEZ PLUS et communiquez avec un centre de service agréé.



**AVERTISSEMENT !** N'essayez pas de réparer ou de remplacer la soupape de commande ou d'effectuer son entretien. Consultez un centre de service agréé.



**AVERTISSEMENT !** N'ajustez pas ou ne modifiez pas la soupape de commande ni les réglages originaux du système hydraulique.

## Fendage du bois

1. Démarrez le moteur comme indiqué dans la notice d'utilisation du moteur fournie avec l'appareil.
2. Placez la bûche contre la plaque de support. Assurez-vous de fendre le bois dans le sens du grain.
3. Pour stabiliser la bûche, placez votre main gauche sur la bûche du côté opposé de la poutre. Voir Figure 5-1.



**AVERTISSEMENT !** Ne placez jamais la main sur les extrémités de la bûche, entre la bûche et la plaque de support ou entre la bûche et le coin de fendage.



**AVERTISSEMENT !** La fendeuse doit être actionnée par une seule personne. L'adulte qui charge et stabilise la bûche doit être la personne qui actionne la poignée de commande.

4. Placez la poignée de commande à la position MARCHE AVANT pour fendre le bois.
5. Retirez la main gauche de la bûche dès que le coin de fendage touche la bûche. Continuez de déplacer la poignée de commande vers l'avant pour fendre la bûche.
6. Relâchez la poignée pour arrêter le coin de fendage.
7. Déplacez la poignée à la position MARCHE ARRIÈRE pour rétracter le coin de fendage.
8. Pour enlever un morceau de bois partiellement fendu coincé au coin de fendage, placez la poignée à la position MARCHE ARRIÈRE jusqu'à ce que le coin de fendage soit complètement rétracté pour que la partie fendue puisse toucher le dispositif de dégagement.



**AVERTISSEMENT !** N'utilisez jamais vos mains pour retirer un morceau de bois partiellement fendu du coin de fendage. Les fentes peuvent se refermer et pincer vos doigts.

9. Après avoir retiré le bois avec le dispositif de dégagement, fendez le bois par l'autre extrémité ou à un autre endroit.

## Transport de la fendeuse à bûches



**AVERTISSEMENT !** Ne remorquez pas la fendeuse à une vitesse supérieure à 72 km/h (45 mi/h). Vérifiez les règlements locaux, provinciaux et fédéraux avant de remorquer la fendeuse sur les voies publiques.

1. Faites basculer la poutre dans la position horizontale. Assurez-vous de bien fixer la poutre avec le levier de verrouillage horizontal.
2. Retirez l'agrafe à ressort et l'axe de chape de la patte basculante.
3. Tenez l'attache et faites pivoter la patte basculante vers le timon. Voir Figure 5-5.

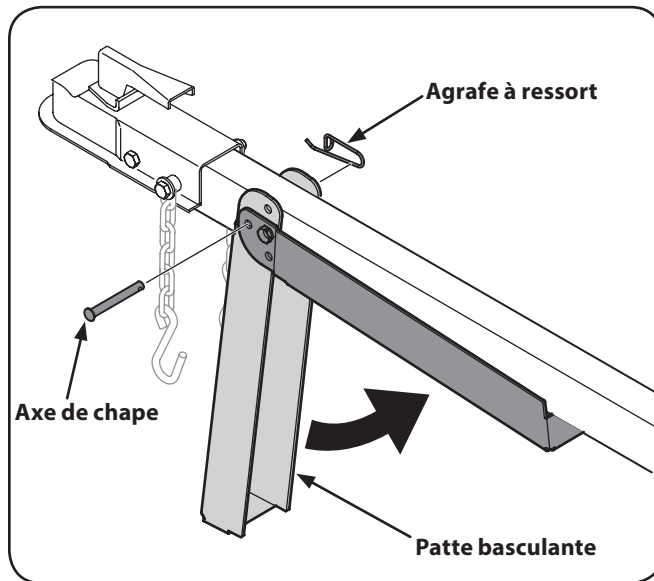

Figure 5-5

4. Fixez la patte basculante avec l'agrafe à ressort et l'axe de chape retirés à l'étape 2. Voir Figure 5-5.
5. Fixez l'attache à une boule de 2" de la classe 1 ou d'une classe supérieure sur le véhicule de remorquage.
  - a. Si l'attache est trop serrée pour la boule, tournez l'écrou de réglage un tour dans le sens anti-horaire.
  - b. Si l'attache est trop grande pour la boule, tournez l'écrou de réglage un tour dans le sens horaire. Vérifiez à nouveau et effectuez l'ajustement nécessaire.
6. Attachez les chaînes de sécurité au véhicule de remorquage.

**NOTE :** Soyez prudent lorsque vous reculez. Il est conseillé qu'une autre personne vous serve de guide de l'extérieur du véhicule.

## Conseils d'utilisation

### À faire :

1. Utilisez toujours du fluide propre et vérifiez régulièrement le niveau du fluide.
2. Utilisez un type approprié de fluide hydraulique. Les fluides approuvés comprennent le fluide hydraulique Shell Tellus® S2 M 32, le liquide de transmission automatique Dexron® III/ Mercon®, l'huile hydraulique Pro-Select<sup>MC</sup> AW-32 et l'huile hydraulique 0WAW-ISO avec un indice de viscosité de 32.  
**NOTE :** Il n'est pas conseillé de mélanger les différents types de fluide.
3. Utilisez un filtre. Nettoyez régulièrement le filtre ou remplacez-le.
4. Utilisez un bouchon à évent pour le réservoir.
5. Assurez-vous que la pompe soit fixe et alignée de façon appropriée.
6. Placez un raccord flexible entre le vilebrequin du moteur et l'arbre de la pompe.
7. Gardez les boyaux propres et dégagés.
8. Faites purger l'air des boyaux avant d'utiliser la fendeuse.
9. Après avoir effectué l'entretien de la fendeuse, rincez et nettoyez le système hydraulique avant de redémarrer l'appareil.
10. Appliquez de la pâte à joint sur les raccords hydrauliques.
11. Laissez chauffer le moteur avant de fendre les bûches.
12. Amorcez la pompe avant le démarrage initial. Pour ce faire, enlevez la bougie d'allumage et faites tourner le moteur en tirant sur le lanceur à rappel.
13. Fendez toujours la bûche dans le sens du grain (dans le sens de la longueur).

### À ne pas faire :

1. N'utilisez pas la fendeuse lorsque la température du fluide est inférieure à -6,6 °C (20 °F) ou supérieure à 65,5 °C (150 °F).
2. N'utilisez jamais de raccord rigide pour la pompe et le moteur.
3. N'utilisez jamais la soupape de surpression pendant plus de 5 secondes.
4. Ne modifiez jamais le réglage de la soupape de décharge ou de la soupape de surpression.
5. N'utilisez jamais la fendeuse s'il y a de l'air dans le système hydraulique.
6. Ne mettez jamais de ruban de téflon sur les raccords hydrauliques.
7. Ne coupez jamais les bûches contre le grain.
8. N'utilisez jamais vos mains pour enlever des morceaux de bois partiellement fendus du coin de fendage. Faites complètement rétracter le coin de fendage pour retirer le bois avec le dispositif de dégagement.



**AVERTISSEMENT !** N'effectuez jamais de réglages sans avoir arrêté le moteur, débranché le fil de bougie et mis le fil de bougie à la masse contre le moteur. Portez toujours des lunettes de protection lorsque vous utilisez l'appareil et lorsque vous effectuez un réglage ou une réparation.

## Moteur

Consultez la notice d'utilisation du moteur fournie avec votre fendeuse à bûches pour toutes les instructions sur l'entretien du moteur.

**NOTE :** Lorsque l'huile à moteur est vidangée, assurez-vous de protéger le boyau de toute huile qui pourrait couler. Après avoir vidangé le réservoir, essuyez soigneusement toute huile résiduelle qui se trouve sur la fendeuse et sur le boyau.

## Pression des pneus

La pression recommandée est 30 psi. N'excédez jamais la pression de gonflage recommandée par le fabricant. Tous les pneus doivent avoir la même pression d'air.



**AVERTISSEMENT !** Une pression d'air excessive lors de l'installation du pneu peut causer l'éclatement du pneu et ainsi entraîner de graves blessures. La pression recommandée est indiquée sur le flanc du pneu.

## Colliers de serrage

Vérifiez les colliers de serrage sur le boyau de retour avant chaque utilisation et vérifiez les colliers de serrage sur le boyau d'aspiration une fois par saison.

## Filtre à fluide hydraulique

Remplacez le filtre à fluide hydraulique toutes les 50 heures d'utilisation. N'utilisez qu'un filtre hydraulique de 10 microns (numéro de pièce 723-0405).

## Fluide hydraulique

Vérifiez le niveau du fluide hydraulique avant chaque utilisation. Gardez toujours le niveau du fluide entre les deux lignes indiquées sur la jauge.

Changez le fluide hydraulique toutes les 100 heures d'utilisation. Vous devez changer la crépine lorsque vous effectuez le changement de fluide hydraulique. Suivez les étapes ci-dessous :

1. Placez un récipient collecteur approprié sous le réservoir.
2. Débranchez le boyau d'aspiration du fond du réservoir.

3. Dévissez soigneusement la crépine et nettoyez-la avec de l'huile pénétrante. Voir Figure 6-1.

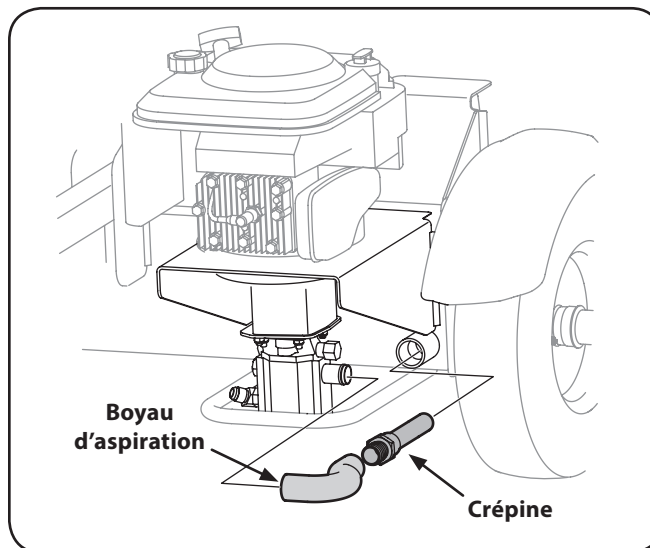

Figure 6-1

4. Laissez l'huile couler dans le récipient.  
**NOTE :** La capacité du réservoir est de 11 litres (3 gallons) et la capacité du système hydraulique est d'environ 18 litres (4,7 gallons).
5. Remplacez la crépine et rebranchez le boyau. Serrez le collier de serrage.
6. Utilisez la jauge pour vérifier le niveau du fluide. Ne faites pas déborder le réservoir.  
**NOTE :** Les fluides approuvés comprennent le fluide hydraulique Shell Tellus® S2 M 32, le liquide de transmission automatique Dexron® III/Mercon®, l'huile hydraulique Pro-Select<sup>MC</sup> AW-32 et l'huile hydraulique 0WAW-ISO avec un indice de viscosité de 32. Il n'est pas conseillé de mélanger les différents types de fluide.
7. Remplacez bien la jauge en prenant soin de la resserrer jusqu'à ce que la partie supérieure filetée soit alignée avec l'extrémité supérieure du tube.
8. Débranchez le fil de la bougie et amorcez la pompe en tirant le lanceur à rappel au maximum. Répétez l'étape environ 10 fois.
9. Rebranchez le fil de la bougie et démarrez le moteur en suivant les instructions de la notice d'utilisation du moteur.
10. Utilisez la poignée de commande pour actionner le coin de fendage et effectuer un cycle complet. Faites rétracter le coin de fendage.

11. Si nécessaire, remplissez le réservoir jusqu'à ce que le niveau se trouve entre les deux lignes sur la jauge. Voir Figure 6-3.

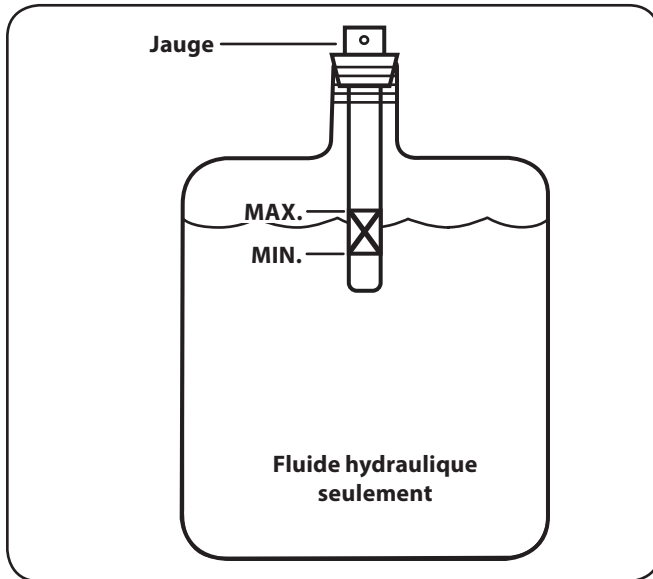

Figure 6-6

12. Déployez et rétractez le coin de fendage en 12 cycles complets pour éliminer l'air présent dans le système (le système se purge automatiquement).



**AVERTISSEMENT !** Une bonne quantité du fluide d'origine s'est répandue dans le vérin et dans les boyaux. Assurez-vous de remplir le réservoir pour prévenir tout dommage à la pompe hydraulique. La garantie sera annulée si le réservoir n'est pas rempli de façon appropriée.

**NOTE :** Un peu de fluide peut déborder du bouchon de remplissage car le système génère de la chaleur et le fluide se dilate. N'utilisez pas la fendeuse à bûches s'il n'y a pas assez de fluide dans le réservoir.

13. Assurez-vous que le niveau du fluide se trouve toujours entre les deux lignes indiquées sur la jauge. Lorsque vous vérifiez le niveau du fluide, prenez soin de resserrer la jauge jusqu'à ce que la partie supérieure filetée soit alignée avec l'extrémité supérieure du tube.

**NOTE :** Éliminez le fluide hydraulique usé et l'huile à moteur usé de façon écologique dans les centres de recyclage.

14. Les impuretés présentes dans le fluide hydraulique peuvent endommager les composants hydrauliques. Il est recommandé de laver le réservoir et les boyaux avec du kérosène lorsque vous effectuez l'entretien du réservoir, de la pompe hydraulique ou de la soupape. Contactez un centre de service agréé.

## Poutre et coin de fendage

Avant chaque utilisation, lubrifiez le haut de la poutre, ses rebords, le dessous des rebords et toute partie de la poutre où le coin de fendage passera.

## Entreposage hors-saison

Si la fendeuse à bûches n'est pas utilisée pendant plus de 30 jours, préparez-la pour l'entreposage comme suit :



**AVERTISSEMENT !** N'entrez jamais l'appareil avec du carburant dans le réservoir dans un bâtiment où les vapeurs de carburant risquent d'entrer en contact avec une flamme nue, une étincelle ou des sources d'allumage (poêles à gaz, chauffe-eau, fournaies, etc.).

1. Consultez la notice d'utilisation du moteur fournie avec l'appareil pour les instructions sur l'entreposage hors-saison.
2. Nettoyez bien la fendeuse à bois.

**NOTE :** Il n'est pas conseillé d'utiliser une laveuse à pression ou un boyau d'arrosage pour nettoyer la fendeuse car cela peut causer des dommages aux roulements ou au moteur. Le nettoyage à l'eau réduit la durée de vie et la performance de l'appareil.

3. Nettoyez l'appareil, surtout le coin de fendage et la poutre, avec un chiffon imbibé d'huile pour prévenir la rouille.
4. Entrez la fendeuse à bûches dans un endroit propre et sec. N'entrez pas l'appareil à proximité de matières corrosives telles que les engrais.

**NOTE :** Si vous entreposez l'appareil dans un abri non aéré ou dans une remise en métal, vous devez le couvrir d'une couche d'huile légère ou de silicone pour prévenir la rouille.

## Coussinet flexible pour pompe

Le coussinet flexible est un coussinet de nylon placé entre l'arbre de la pompe et le vilebrequin du moteur. Avec le temps, le coussinet durcira et se détériorera. Changez le coussinet s'il y a des vibrations ou du bruit provenant de la zone entre le moteur et la pompe. Il y aura une perte de puissance en cas de défaillance complète du coussinet.

**NOTE :** Ne cognez pas sur le vilebrequin du moteur car cela peut causer des dommages permanents au moteur.

1. Débranchez le fil de bougie et mettez-le à la masse contre le moteur.
2. Enlevez les trois écrous à bride autobloquants et les trois boulons qui retiennent la pompe au boîtier du coussinet. Il y a deux écrous à bride autobloquants et deux boulons aux coins inférieurs et un écrou autobloquant ainsi qu'un boulon en haut, au milieu. Voir Figure 7-1.

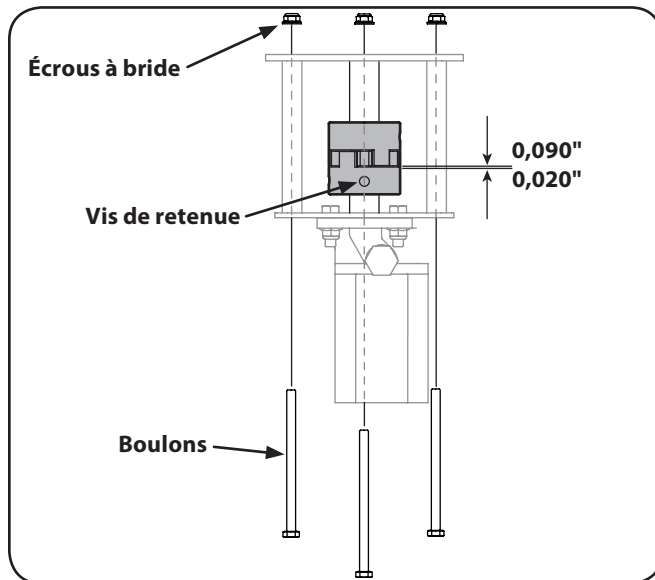



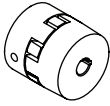

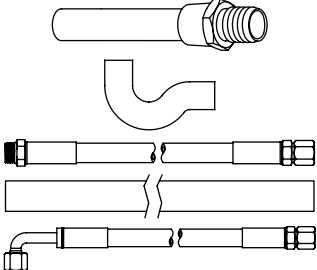

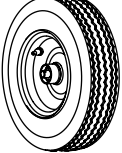

Figure 7-1

3. Retirez la pompe.
4. Desserrez la vis de retenue sur le raccord du moteur et enlevez-le.
5. Faites tourner le moteur en tirant lentement sur le lanceur à rappel jusqu'à ce que la vis sur le raccord du moteur se trouve en bas. Desserrez la vis de retenue avec une clé Allen, puis faites glisser le raccord hors du vilebrequin du moteur.
6. Faites glisser le raccord neuf sur le vilebrequin du moteur jusqu'à ce que l'extrémité du vilebrequin soit alignée avec la partie intérieure du raccord. (Il doit y avoir un peu d'espace entre l'extrémité du support du moteur et le raccord.) Serrez la vis de retenue.

7. Placez le coussinet dans le raccord.
  8. Installez le raccord de la pompe et alignez-le avec le chemin de clavette. Faites tourner le raccord jusqu'à ce que la vis de retenue se trouve en bas. Ne serrez pas trop la vis de retenue.
  9. Faites aligner le raccord du moteur avec le coussinet en tournant le moteur avec le lanceur à rappel. Faites glisser le raccord en place tout en insérant les trois boulons dans les trous du support de la pompe.
  10. Fixez l'ensemble avec les écrous retirés à l'étape 2.
  11. Laissez un écart de 0,5 mm à 2,3 mm (0,020" à 0,090") entre le coussinet et le raccord du moteur. Pour ce faire, glissez une jauge d'épaisseur entre le coussinet et le raccord du moteur et déplacez le raccord selon le besoin. Fixez le raccord du moteur avec la vis de retenue. Serrez la vis à un couple de 78 po-lb. Voir Figure 7-1.
- NOTE :** Assurez-vous d'avoir l'écart approprié avant de serrer la vis de retenue.
12. Branchez la bougie d'allumage.

Problème	Cause	Solution
Le piston du vérin ne bouge pas.	<ol style="list-style-type: none"> <li>1. L'arbre d'entraînement est brisé.</li> <li>2. Des bouchons d'expédition se trouvent dans les boyaux hydrauliques.</li> <li>3. La vis de retenue du raccord n'est pas correctement serrée.</li> <li>4. Le raccord de l'arbre est desserré.</li> <li>5. Une dent des raccords est endommagée.</li> <li>6. La soupape de surpression est endommagée.</li> <li>7. Les boyaux hydrauliques sont bouchés.</li> <li>8. Le niveau d'huile n'est pas correct.</li> <li>9. La soupape de commande est endommagée.</li> <li>10. La soupape de commande est bloquée.</li> </ol>	<ol style="list-style-type: none"> <li>1. Consultez un centre de service agréé.</li> <li>2. Débranchez les boyaux hydrauliques, retirez les bouchons d'expédition et rebranchez les boyaux.</li> <li>3. Consultez un centre de service agréé.</li> <li>4. Ajustez l'alignement du moteur et de la pompe comme requis.</li> <li>5. Consultez un centre de service agréé.</li> <li>6. Consultez un centre de service agréé.</li> <li>7. Vidangez le système hydraulique et nettoyez-le.</li> <li>8. Vérifiez le niveau d'huile.</li> <li>9. Consultez un centre de service agréé.</li> <li>10. Vidangez le système hydraulique et nettoyez-le.</li> </ol>
La vitesse du piston du vérin est trop lente lorsque le coin de fendage se déploie et se rétracte.	<ol style="list-style-type: none"> <li>1. Une dent des raccords est endommagée.</li> <li>2. Il y a un manque de pression à l'orifice d'entrée de la pompe.</li> <li>3. Le moteur fonctionne à bas régime</li> <li>4. La soupape de surpression est endommagée.</li> <li>5. Le niveau d'huile n'est pas correct.</li> <li>6. L'huile est contaminée.</li> <li>7. Il y a une fuite interne de la soupape de commande.</li> <li>8. Le piston du vérin est endommagé.</li> </ol>	<ol style="list-style-type: none"> <li>1. Consultez un centre de service agréé.</li> <li>2. Assurez-vous que les boyaux d'admission sont propres et qu'ils ne sont pas bouchés. Utilisez des boyaux courts et de gros diamètre.</li> <li>3. Consultez un centre de service agréé.</li> <li>4. Consultez un centre de service agréé.</li> <li>5. Vérifiez le niveau d'huile.</li> <li>6. Vidangez l'huile, nettoyez le réservoir et faites le plein.</li> <li>7. Consultez un centre de service agréé.</li> <li>8. Consultez un centre de service agréé.</li> </ol>
Le vérin a des fuites.	<ol style="list-style-type: none"> <li>1. Les joints sont usés.</li> <li>2. Le piston est rayé.</li> </ol>	<ol style="list-style-type: none"> <li>1. Consultez un centre de service agréé.</li> <li>2. Consultez un centre de service agréé.</li> </ol>

Problème	Cause	Solution
Le bois n'est pas fendu ou la vitesse de coupe est trop lente.	<ol style="list-style-type: none"> <li>1. Une dent des raccords est endommagée.</li> <li>2. Le clapet de la pompe coule.</li> <li>3. Il y a un manque de pression à l'orifice d'entrée de la pompe.</li> <li>4. Le niveau d'huile n'est pas correct.</li> <li>5. L'huile est contaminée.</li> <li>6. Il y a une fuite interne de la soupape de commande.</li> <li>7. Le piston du vérin est surchargé.</li> <li>8. Le piston du vérin est endommagé.</li> </ol>	<ol style="list-style-type: none"> <li>1. Consultez un centre de service agréé.</li> <li>2. Consultez un centre de service agréé.</li> <li>3. Assurez-vous que les boyaux d'admission sont propres et qu'ils ne sont pas bouchés.</li> <li>4. Vérifiez le niveau d'huile.</li> <li>5. Vidangez l'huile, nettoyez le réservoir et faites le plein.</li> <li>6. Consultez un centre de service agréé.</li> <li>7. Ne fendez pas le bois contre le grain.</li> <li>8. Consultez un centre de service agréé.</li> </ol>
Le joint de l'arbre de la pompe a des fuites.	<ol style="list-style-type: none"> <li>1. L'arbre d'entraînement est brisé.</li> <li>2. Le moteur et la pompe ne sont pas alignés.</li> <li>3. Une dent des raccords est endommagée.</li> <li>4. Le joint de l'arbre est endommagé.</li> <li>5. L'évent du bouchon est bouché.</li> </ol>	<ol style="list-style-type: none"> <li>1. Consultez un centre de service agréé.</li> <li>2. Ajustez l'alignement.</li> <li>3. Consultez un centre de service agréé.</li> <li>4. Consultez un centre de service agréé.</li> <li>5. Assurez-vous que le réservoir est aéré de façon appropriée.</li> </ol>
Le coin de fendage continue de bouger lorsque la poignée de commande est relâchée.	<ol style="list-style-type: none"> <li>1. La soupape de commande est endommagée.</li> </ol>	<ol style="list-style-type: none"> <li>1. Consultez un centre de service agréé.</li> </ol>
La poignée de commande ne revient pas à la position NEUTRE lorsqu'elle est relâchée à partir de la position MARCHE AVANT.	<ol style="list-style-type: none"> <li>1. Le fluide hydraulique est trop froid.</li> <li>2. Le fluide hydraulique est trop épais.</li> <li>3. Le fluide hydraulique est contaminé.</li> <li>4. La soupape de commande est endommagée.</li> </ol>	<ol style="list-style-type: none"> <li>1. Faites chauffer le moteur.</li> <li>2. Changez le fluide hydraulique.</li> <li>3. Changez le fluide hydraulique.</li> <li>4. Consultez un centre de service agréé.</li> </ol>

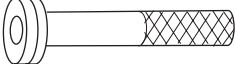
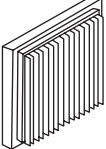
Composant	Numéro et description
	737-0348A      Jauge à évent
	735-04103      Coussinet étoilé 718-04395      Raccord de 0,875 718-04392      Raccord de 0,500 710-1842A      Vis de retenue
	723-0405      Filtre à huile hydraulique
	737-04308      Crépine 727-04290      Boyau 727-04288      Boyau de pression 727-0443      Boyau de retour 727-04362      Boyau de pression
	726-0132      Collier de serrage
	634-0187      Roue de 16,0 x 4,8 x 8,0
	98079-56846      Bougie d'allumage
	16952-ZA8-800      Filtre à carburant
	17211-ZL8-023      Filtre à air

Appelez au 1 800 668-1238 pour commander des pièces de rechange ou un manuel de pièces (vous devez avoir en main votre numéro de modèle et votre numéro de série en entier). Vous pouvez télécharger le manuel de pièces sans frais au [www.cubcadet.ca](http://www.cubcadet.ca).







**CUB CADET LLC**  
**GARANTIE LIMITÉE DU FABRICANT**  
**POUR LES SOUFFLEUSES À NEIGE, LES FENDEUSES À BÛCHES,**  
**LES BROYEUSES-DÉCHIQUETEUSES, LES BROYEUSES-DÉCHIQUETEUSES**  
**AVEC ASPIRATEUR ET LES SOUFFLEURS À FEUILLES**

La garantie limitée détaillée ci-dessous est offerte par Cub Cadet LLC pour de nouveaux produits achetés et utilisés aux États-Unis, dans ses possessions et territoires, et par MTD Products Limited pour de nouveaux produits achetés et utilisés au Canada et dans ses territoires (chaque entité respectivement, « Cub Cadet »).

Cette garantie s'ajoute à toute garantie anti-pollution applicable offerte pour votre appareil.

Pour usage non-commercial : Cub Cadet garantit que ce produit (à l'exception des pièces à usure normale énumérées ci-dessous) est exempt de tout vice de matière et de fabrication pour une durée de trois (3) ans à partir de la date d'achat initiale ou de la location-bail.

Pour usage commerciale : Cub Cadet garantit que ce produit (à l'exception des pièces à usure normale énumérées ci-dessous) est exempt de tout vice de matière et de fabrication pour une durée d'un (1) an à partir de la date d'achat initiale ou de la location-bail.

Cub Cadet s'engage à réparer ou à remplacer, gratuitement et à son choix, toute pièce qui s'avère défectueuse en raison d'un vice de matériel ou de fabrication. Cette garantie ne s'applique que si l'appareil a été utilisé et entretenu conformément aux indications du manuel de l'utilisateur fourni avec l'appareil et exclut les mauvaises utilisations, les abus, l'utilisation à des fins commerciales, la négligence, les accidents, le mauvais entretien, les altérations, le vandalisme, le vol, le feu, les inondations et les autres dommages causés par des catastrophes naturelles. Les dégâts causés par l'installation ou l'utilisation d'une pièce ou d'un accessoire, dont l'emploi avec le produit n'est pas homologué par Cub Cadet, rendront la garantie nulle et non avenue.

Les pièces à usure normale sont garanties exemptes de tout vice de matière et de fabrication pour une période de trente (30) jours à partir de la date d'achat. Les pièces à usure normale comprennent, sans s'y limiter : les courroies, les lames, les sacs, les roues et les pneus.

**Pour obtenir le service dans le cadre de la garantie :** Présentez UNE PREUVE D'ACHAT au centre de service agréé de votre région. Pour trouver un concessionnaire autorisé dans votre région :

**Aux États-Unis :**

Consultez les Pages Jaunes, écrivez à Cub Cadet LLC, P.O. BOX 361131 CLEVELAND, OHIO 44136-0019, appelez au 1 877 282-8684 ou visitez notre site Web au [www.cubcadet.com](http://www.cubcadet.com).

**Au Canada :**

Écrivez à MTD Products Limited, Kitchener, Ontario, N2G 4J1, téléphonez au 1 800 668-1238 ou visitez notre site Web au [www.mtdproducts.ca](http://www.mtdproducts.ca).

Cette garantie limitée ne couvre pas :

- a. Le moteur et ses composants. Ces articles peuvent être couverts par une garantie séparée du fabricant. Consultez la garantie du fabricant pour les termes et conditions applicables.
- b. Les pompes, les soupapes et les vérins pour fendeuses à bûches sont couverts par une garantie séparée d'un an.

- c. Les articles d'entretien courant tels que les lubrifiants et les filtres, l'aiguisage de lames, les révisions, les réglages de frein, de l'embrayage ou du plateau de coupe ainsi que la détérioration normale de la finition extérieure due à l'utilisation de l'appareil ou à son exposition aux intempéries.
- d. Cub Cadet ne garantit pas les produits vendus ou exportés hors des États-Unis et/ou du Canada, de leurs possessions et territoires respectifs, sauf si ces produits ont été vendus par l'intermédiaire des services d'exportation de Cub Cadet.
- e. Les pièces de rechange qui ne sont pas des pièces d'origine Cub Cadet.
- f. Une réparation exécutée par quiconque autre qu'un centre de service agréé.
- g. Les frais de transport et de déplacement des techniciens.

**Aucune garantie implicite y compris sans s'y limiter, toute garantie tacite de qualité marchande ou d'adaptabilité dans un but particulier, ne s'applique après la période applicable de garantie expresse écrite ci-dessus concernant les pièces qui sont identifiées. Aucune autre garantie explicite, mise à part la garantie décrite ci-dessus, qu'elle soit écrite ou orale, donnée par tout individu ou toute entreprise, y compris le concessionnaire, à l'égard de tout produit, n'engage Cub Cadet. Pendant la période couverte par la garantie, le seul recours se limite à la réparation ou le remplacement du produit tel que stipulé ci-dessus.**

**Les énoncées dans cette garantie constituent le seul et unique recours aux termes de la vente. Cub Cadet ne peut être tenu responsable pour toute perte ou tout dommage accessoire ou immatériel comprenant, sans s'y limiter, les frais de remplacement ou de substitution des services d'entretien des pelouses ou les frais de location pour remplacer temporairement un produit sous garantie.**

Certaines juridictions ne permettent pas l'exclusion des dommages accessoires ou immatériels ou une limite à la durée de la garantie implicite. Par conséquent, les exclusions et restrictions ci-dessus peuvent ne pas s'appliquer dans votre cas.

En aucun cas, le montant de remboursement ou de remplacement ne saurait être supérieur à celui du prix d'achat du produit. **Toute modification des dispositifs de sécurité rendra la garantie nulle et non avenue.** L'utilisateur assume tout risque et toute responsabilité en cas de perte, de dommage matériel ou de blessure résultant de l'utilisation incorrecte du produit ou de l'incapacité de l'employer.

Cette garantie limitée n'est offerte qu'à l'acheteur initial ou à la personne à laquelle le produit a été offert en cadeau.

**Lois locales et cette garantie :** Cette garantie limitée vous accorde des droits juridiques spécifiques. Vous pouvez également bénéficier d'autres droits qui varient selon les juridictions.

**IMPORTANT :** Le propriétaire doit présenter une preuve d'achat originale pour bénéficier de la couverture de cette garantie.

**Cub Cadet LLC, P.O. BOX 361131 CLEVELAND, OHIO 44136-0019; Téléphone : 1 877 282-8684**  
**MTD Canada Limited - KITCHENER, ON N2G 4J1; Téléphone : 1 800 668-1238**