

Cub Cadet[®]

MANUEL DE L'UTILISATEUR

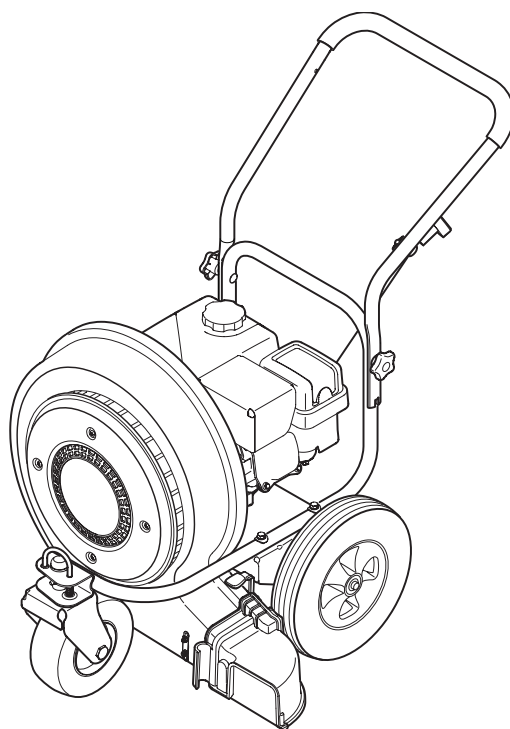

Souffleur à feuilles Jet Sweep — JS 1150

⚠ AVERTISSEMENT

**LISEZ ATTENTIVEMENT LES CONSIGNES DE SÉCURITÉ ET LES INSTRUCTIONS
DE CE MANUEL AVANT D'UTILISER VOTRE APPAREIL.
LE NON-RESPECT DE CES INSTRUCTIONS PEUT ENTRAÎNER DES BLESSURES CORPORELLES.**

CUB CADET LLC, P.O. BOX 361131 CLEVELAND, OHIO 44136-0019
MTD Products Limited, Kitchener, ONTARIO N2G 4J1

Merci

Nous vous remercions d'avoir acheté un souffleur à feuilles Cub Cadet. Cet appareil a été soigneusement conçu pour vous offrir une performance remarquable lorsqu'il est correctement utilisé et entretenu.

Veillez lire tout le manuel avant d'utiliser l'équipement. Ce manuel vous indique comment installer, utiliser et entretenir l'appareil facilement et sans danger. Veuillez vous assurer que toute personne qui utilisera l'appareil suivra attentivement et en tout temps les consignes de sécurité énoncées. Le non-respect de ces consignes peut entraîner des blessures corporelles ou des dommages matériels.

Toute l'information contenue dans ce manuel s'appuie sur l'information la plus récente disponible au moment de la publication de ce manuel. Consultez souvent ce manuel afin de vous familiariser avec l'appareil, ses caractéristiques et son fonctionnement. Veuillez noter que ce manuel peut mentionner une vaste gamme de spécifications techniques concernant différents modèles.

Les caractéristiques et les particularités qui sont décrites ou illustrées dans ce manuel peuvent ne pas s'appliquer à tous les modèles. Nous nous réservons le droit de modifier les spécifications du produit, la conception ou l'équipement sans préavis et sans obligation.

Dans le cas échéant, vous pouvez trouver l'information sur les essais de puissance utilisés pour établir le régime de puissance du moteur équipé sur le présent équipement en visitant le www.opei.org ou le site Web du fabricant de moteur.

En cas de problèmes ou de questions concernant cet appareil, adressez-vous au concessionnaire Cub Cadet de votre localité ou appelez-nous directement. Les numéros de téléphone du service à la clientèle, l'adresse Internet et l'adresse postale se trouvent sur cette page. Nous désirons assurer votre entière satisfaction en tout temps.

Dans ce manuel, toutes les mentions de droite ou de gauche s'entendent à partir du poste de conduite.

Table des matières

<i>Consignes de sécurité importantes</i>	3	<i>Entretien et réglages</i>	10
<i>Assemblage et montage</i>	6	<i>Pièces de rechange</i>	11
<i>Commandes et caractéristiques</i>	8	<i>Garantie</i>	12
<i>Utilisation</i>	9		

Identification du produit

Avant de préparer et d'utiliser votre nouvel équipement, veuillez localiser la plaque signalétique et reporter les renseignements dans la section à droite. Vous pouvez trouver la plaque signalétique sur la surface du châssis, à l'arrière de l'appareil. Ces renseignements sont nécessaires lorsque vous avez besoin d'aide technique soit par l'intermédiaire de notre site Web, soit auprès de notre service à la clientèle ou du centre de service agréé de votre région.

NUMÉRO DE MODÈLE

--	--	--	--	--	--	--	--	--	--	--	--

NUMÉRO DE SÉRIE

--	--	--	--	--	--	--	--	--	--	--	--

Enregistrement du produit et service à la clientèle

Veillez enregistrer votre produit sur notre site Web, www.cubcadet.ca.

Nos techniciens peuvent vous aider si vous éprouvez de la difficulté à assembler votre produit ou si vous avez des questions concernant ses commandes, son fonctionnement ou son entretien. Choisissez parmi les options ci-dessous :

- ◇ Visitez notre site Web, www.cubcadet.ca
- ◇ Contactez un représentant du service à la clientèle au 1 800 668-1238
- ◇ Écrivez-nous à l'adresse suivante : MTD Products Limited • Kitchener • ON • N2G 4J1

Consignes de sécurité importantes

2



AVERTISSEMENT ! Ce symbole indique les consignes de sécurité importantes qui, si elles ne sont pas respectées, peuvent mettre en danger votre propre sécurité et celle d'autrui ou entraîner des dommages matériels. Veuillez lire et respecter toutes les instructions du présent manuel avant d'utiliser cet appareil. Le non-respect de ces consignes peut entraîner des blessures corporelles.

RESPECTEZ L'AVERTISSEMENT QUI ACCOMPAGNE CE SYMBOLE !

PROPOSITION 65 DE LA CALIFORNIE



AVERTISSEMENT ! Les gaz d'échappement du moteur, quelques-uns de ses éléments et certains composants de l'appareil contiennent ou émettent des produits chimiques qui sont reconnus par l'État de Californie comme cancérigènes et pouvant provoquer des anomalies congénitales ainsi que d'autres effets nuisibles à la reproduction.



DANGER ! Cet appareil a été conçu pour être utilisé selon les consignes de sécurité décrites dans ce manuel. Comme pour tout autre type d'équipement motorisé, la négligence ou une erreur de la part de l'utilisateur peut entraîner de graves blessures. Cet appareil peut amputer les doigts, les mains, les orteils et les pieds et projeter des objets. Par conséquent, le non-respect des consignes de sécurité suivantes peut entraîner de graves blessures, voire la mort.

Utilisation

Utilisation générale

1. Veuillez lire, comprendre et suivre toutes les instructions figurant sur l'appareil et dans le(s) manuel(s) avant d'utiliser l'appareil. Conservez ce manuel en lieu sûr pour toute consultation ultérieure ainsi que pour toute commande de pièces de rechange.
2. Familiarisez-vous avec les commandes et le fonctionnement de l'appareil avant de vous en servir. Sachez comment arrêter l'appareil et comment débrayer les commandes rapidement.
3. Ne permettez jamais aux enfants de moins de 14 ans d'utiliser l'appareil. Les enfants de 14 ans et plus doivent lire et comprendre les instructions et les consignes de sécurité dans ce manuel et sur l'appareil. Ils doivent être formés et supervisés par un adulte.
4. Le souffleur à feuilles est un outil très puissant, et non un jouet. Soyez très prudent en tout temps. Le souffleur à feuilles a été conçu uniquement pour souffler les feuilles. Ne l'utilisez pas à d'autres fins.
5. Ne permettez pas aux spectateurs, aux enfants ni aux animaux de s'approcher de la zone de travail. Arrêtez le moteur aussitôt qu'une personne s'approche de la zone de travail.
6. Portez toujours des lunettes de protection lorsque vous utilisez ou faites l'entretien de l'appareil pour protéger vos yeux des débris et de tout autre objet qui peut être projeté par l'appareil.
7. Portez des vêtements bien ajustés qui couvrent les bras et les jambes. Ne portez pas de vêtements amples ou de bijoux et attachez les cheveux longs pour les maintenir au-dessus des épaules afin qu'ils ne se prennent pas dans les pièces en mouvement.
8. N'utilisez pas cet appareil après avoir consommé de l'alcool ou pris des médicaments.
9. Ne placez jamais vos vêtements, vos mains ou toute autre partie de votre corps à proximité des pièces en mouvement. Maintenez-vous à l'écart du déflecteur d'éjection en tout temps. N'insérez jamais vos vêtements, vos mains, vos doigts, vos pieds ou toute autre partie de votre corps dans les ouvertures car la turbine en rotation peut causer de graves blessures.
10. N'utilisez jamais l'appareil sans le déflecteur d'éjection orientable et la protection en plastique de la turbine installés sur l'appareil. Ces dispositifs de protection protègent l'utilisateur contre tout contact accidentel avec la turbine.
11. Vérifiez que toutes les protections et tous les dispositifs de sécurité sont en place et en bon état de fonctionnement.
12. Soyez très prudent lorsque vous utilisez le souffleur à feuilles. Assurez-vous que le déflecteur d'éjection orientable n'est pas orienté vers des spectateurs ou des animaux.
13. Si l'appareil produit des bruits inhabituels ou des vibrations excessives, arrêtez immédiatement le moteur, débranchez le fil de bougie et mettez-le à la masse contre le moteur. Attendez que l'appareil soit complètement arrêté et effectuez les étapes suivantes :
 - a. Vérifiez s'il y a des dommages.
 - b. Réparez ou remplacez les pièces endommagées.
 - c. Vérifiez et resserrez toute pièce desserrée afin d'assurer l'utilisation sécuritaire de l'appareil.
14. Le silencieux et le moteur deviennent chauds et risquent de causer des brûlures. Ne les touchez pas.
15. Évitez que les feuilles et les débris s'accumulent autour du silencieux. Les débris peuvent s'enflammer et provoquer un incendie.

16. À moins d'effectuer un réglage, ne faites pas fonctionner le moteur si le filtre à air ou si le couvercle d'entrée d'air du carburateur est retiré. L'absence de ces pièces durant l'utilisation de l'appareil peut provoquer un incendie.
17. N'utilisez que des accessoires approuvés pour cet appareil par le fabricant de l'appareil. Veuillez lire, comprendre et suivre toutes les instructions fournies avec l'accessoire approuvé.
18. Travaillez en plein jour ou avec un éclairage artificiel adéquat. N'utilisez pas l'appareil dans les endroits où votre visibilité est réduite.
19. Ne soulevez jamais et ne transportez jamais l'appareil lorsqu'il est en marche.
20. En cas de situations qui ne sont pas mentionnées dans ce manuel, soyez prudent et faites preuve de bon sens. Communiquez avec le service à la clientèle pour obtenir de l'aide ou les coordonnées du centre de service le plus proche.
8. N'enlevez jamais le bouchon du réservoir et n'ajoutez pas de carburant pendant que le moteur est en marche ou s'il est chaud. Laissez le moteur refroidir pendant au moins deux minutes avant de faire le plein.
9. Ne faites jamais déborder le réservoir de carburant. Laissez un espace d'environ un demi-pouce sous le col de remplissage du réservoir pour permettre l'expansion du carburant.
10. Remplacez le bouchon du réservoir et serrez-le bien.
11. En cas de débordement, essuyez toute trace d'essence sur le moteur et sur l'appareil. Déplacez l'appareil vers un autre endroit. Attendez cinq (5) minutes avant de redémarrer le moteur.
12. N'entreposez jamais l'appareil ou les bidons d'essence près d'une flamme nue, d'une étincelle ou d'une veilleuse (chauffe-eau, radiateur, sècheuse ou tout autre appareil d'utilisation du gaz).

Enfants

Un accident grave risque de se produire si l'utilisateur de l'appareil n'est pas toujours vigilant en présence d'enfants. Les enfants sont souvent attirés par les appareils en mouvement. Ne prenez jamais pour acquis qu'un enfant va rester là où vous l'avez vu.

1. Éloignez les enfants de la zone de travail et placez-les sous la surveillance d'un adulte autre que l'utilisateur de l'appareil.
2. Restez vigilant et arrêtez l'appareil aussitôt qu'un enfant s'approche de la zone de travail.
3. Ne permettez jamais aux enfants de moins de 14 ans d'utiliser le souffleur à feuilles.

Entretien

Manipulation sécuritaire de l'essence

1. Faites très attention en manipulant de l'essence afin d'éviter des blessures et des dommages. L'essence est un produit extrêmement inflammable qui dégage des vapeurs pouvant exploser. Vous pouvez être gravement blessé si l'essence inflammable est éclaboussée sur votre peau ou sur vos vêtements. Lavez votre peau et changez immédiatement de vêtements.
2. N'utilisez que des bidons d'essence approuvés.
3. Ne faites jamais le plein des bidons dans un véhicule ou à l'arrière d'un camion dont le plancher est recouvert d'un revêtement en plastique. Placez toujours les bidons par terre et loin de votre véhicule avant de les remplir.
4. Déchargez l'équipement motorisé du camion ou de la remorque et faites le plein au sol. Si cela n'est pas possible, faites le plein avec un bidon plutôt qu'avec une pompe à essence.
5. Maintenez le pistolet en contact avec le bord du réservoir d'essence ou avec l'ouverture du bidon jusqu'à ce que le plein soit terminé. N'utilisez pas un pistolet muni d'un dispositif de blocage en position ouverte.
6. Éteignez tout cigare, toute cigarette, toute pipe ainsi que toute autre source d'inflammation.
7. Ne faites jamais le plein à l'intérieur car l'accumulation de vapeurs peut provoquer un incendie.

13. Limitez les risques d'incendie en débarrassant le moteur de brins d'herbes, de feuilles et de toute autre saleté. Essuyez les éclaboussures de carburant ou d'huile et débarrassez-vous de tous les débris imbibés de carburant.
14. Laissez l'appareil refroidir pendant au moins cinq (5) minutes avant de l'entreposer.

Entretien général

1. N'altérez jamais les dispositifs de sécurité. Vérifiez régulièrement qu'ils sont en bon état de fonctionnement.
2. Vérifiez que tous les écrous, tous les boulons et toutes les vis sont bien serrés afin d'assurer le bon fonctionnement de l'appareil. Inspectez visuellement l'appareil pour détecter tout dommage. Faites les réparations nécessaires.
3. Avant de nettoyer, de réparer ou d'inspecter l'appareil, arrêtez le moteur et assurez-vous que la turbine et toutes les autres pièces mobiles sont arrêtées. Débranchez le fil de bougie et mettez-le à la masse contre le moteur pour empêcher un démarrage accidentel.
4. Ne modifiez pas le réglage du régulateur de vitesse et évitez de faire tourner le moteur à une vitesse excessive. Le régulateur maintient le moteur à son régime maximal de fonctionnement sans danger.
5. Prenez soin des étiquettes de sécurité et d'instructions. Remplacez-les au besoin.
6. Consultez ce manuel pour plus d'instructions sur le chargement, le déchargement, le transport et l'entreposage sécuritaires de l'appareil.
7. N'entreposez jamais l'appareil ou les bidons d'essence près d'une flamme nue, d'une étincelle ou d'une veilleuse (chauffe-eau, radiateur, sècheuse ou tout autre appareil d'utilisation du gaz).
8. Consultez le manuel de l'utilisateur pour les instructions d'entreposage hors-saison.
9. Si nécessaire, vidangez le réservoir de carburant à l'extérieur.
10. Respectez les lois et les règlements concernant l'élimination des déchets et des liquides (carburant, huile, etc.) pour protéger l'environnement.

11. Selon la Commission sur la sécurité des produits de consommation (Consumer Products Safety Commission) et l'Agence américaine de protection de l'environnement (U.S. Environmental Protection Agency), ce produit a une durée de vie utile moyenne de sept (7) ans ou 70 heures de fonctionnement. Au terme de cette durée de vie utile moyenne, faites inspecter l'appareil par un centre de service agréé pour vous assurer que les dispositifs mécaniques et les dispositifs de sécurité sont en bon état de fonctionnement et ne sont pas usés de façon excessive. Le non-respect de ces recommandations peut causer des accidents, des blessures graves ou la mort.

Pare-étincelles



AVERTISSEMENT ! Cet appareil est équipé d'un moteur à combustion interne et ne doit pas être utilisé sur un terrain boisé non entretenu ou sur un terrain couvert de broussailles ou d'herbe à moins que le système d'échappement du moteur soit muni d'un pare-étincelles, conformément aux lois et règlements provinciaux ou locaux (le cas échéant).

L'utilisateur doit maintenir le bon fonctionnement du pare-étincelles, le cas échéant. Dans l'état de la Californie, l'application des énoncés ci-dessus est exigée en vertu de la loi (article 4442, « California Public Resource Code »). Il est possible que d'autres états aient des lois similaires. Les lois fédérales sont en vigueur sur les terres fédérales.

Il est possible d'obtenir un pare-étincelles pour le silencieux chez votre centre de service agréé le plus proche; ou communiquez avec le service à la clientèle (MTD Products Limited, Kitchener, Ontario, N2G 4J1).

Symboles de sécurité

Ce tableau illustre et explique les symboles de sécurité qui peuvent se trouver sur cet appareil. Veuillez lire et suivre toutes les instructions. Assurez-vous de bien les comprendre avant d'assembler et d'utiliser l'appareil.

Symbole	Description
	MANUEL(S) DE L'UTILISATEUR Veuillez lire, bien comprendre et suivre toutes les instructions du manuel avant d'assembler et d'utiliser l'appareil.
	AVERTISSEMENT — LAMES ROTATIVES N'approchez pas vos mains des ouvertures lorsque l'appareil est en marche. Les lames rotatives peuvent amputer les mains et les pieds.
	SPECTATEURS Assurez-vous que le déflecteur d'éjection orientable n'est pas orienté vers des spectateurs ou des animaux.
	AVERTISSEMENT — PROTECTIONS ET DISPOSITIFS DE SÉCURITÉ N'utilisez jamais l'appareil sans le déflecteur d'éjection orientable et la protection en plastique de la turbine installés sur l'appareil.



AVERTISSEMENT ! C'est votre responsabilité. Cet appareil motorisé ne doit être utilisé que par des personnes qui ont lu, compris et suivi les avertissements et les instructions mentionnés dans ce manuel et sur l'appareil.

Conservez ces instructions !

Contenu de la boîte

- Un souffleur à feuilles Jet Sweep
- Un manuel de l'utilisateur
- Une poignée supérieure
- Une notice d'utilisation du moteur
- Un déflecteur d'éjection
- Des lunettes de protection

NOTE : Toutes les mentions de droite et de gauche s'entendent à partir du poste de conduite. Les exceptions seront spécifiées, s'il y a lieu.

Assemblage

Installation de la poignée supérieure

1. Retirez les boulons de carrosserie et les boutons étoile des trous supérieurs de la poignée inférieure. Voir Figure 3-1.

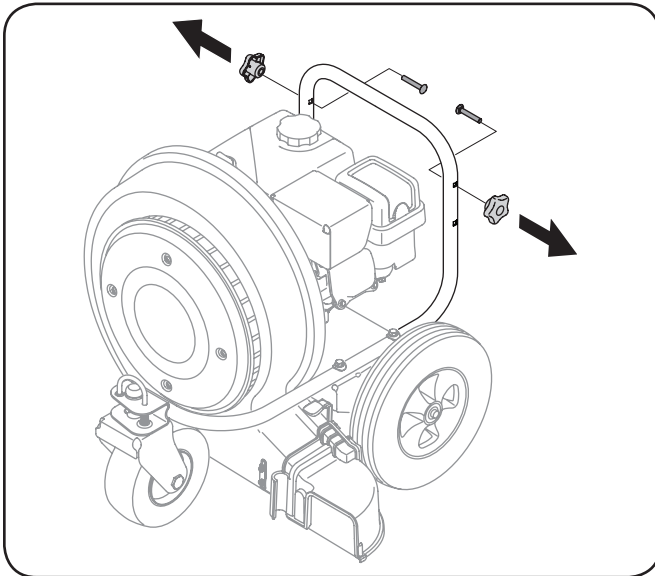

Figure 3-1

2. Placez la poignée supérieure sur la poignée inférieure en alignant les trous supérieurs et les encoches de métal de la poignée supérieure avec les trous supérieurs et inférieurs de la poignée inférieure. Voir Figure 3-2.

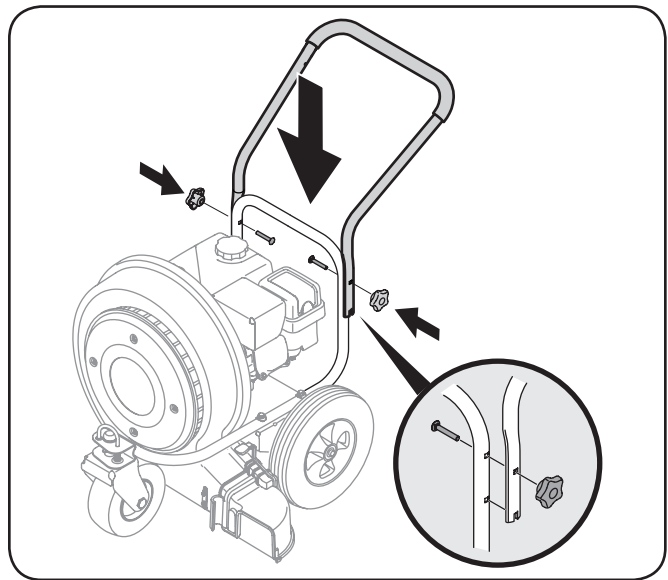

Figure 3-2

3. Insérez les boulons de carrosserie et les boutons étoile retirés à l'étape 1. Voir Figure 3-2.

Installation du déflecteur d'éjection



AVERTISSEMENT ! N'utilisez PAS l'appareil si les protections et les dispositifs de sécurité, tels que le déflecteur d'éjection et le couvercle d'entrée d'air, ne sont pas en place.

Utilisez le déflecteur d'éjection fourni avec l'appareil pour rediriger le débit d'air à un angle de 90 degrés.

1. Faites pivoter le levier de direction du déflecteur d'éjection complètement vers la droite, à la position la plus haute. Voir Figure 3-3.

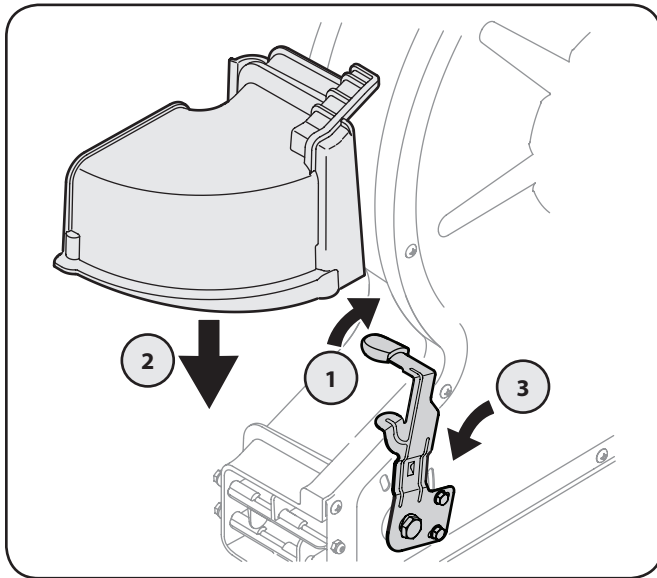

Figure 3-3

2. Faites glisser le déflecteur d'éjection vers le bas, sur l'ouverture.
3. Faites pivoter le levier de direction à la position centrale pour verrouiller le déflecteur d'éjection en place. Voir Figure 3-3.



AVERTISSEMENT ! N'approchez pas vos mains des ouvertures lorsque l'appareil est en marche. Les lames rotatives peuvent amputer les mains et les pieds.

Préparation

Remplissage du réservoir de carburant

Consultez la notice d'utilisation du moteur fournie avec le souffleur à feuilles pour toute information sur le remplissage du réservoir de carburant.



AVERTISSEMENT ! Soyez très prudent lorsque vous manipulez de l'essence. L'essence est un produit extrêmement inflammable qui dégage des vapeurs pouvant exploser. Ne faites jamais le plein à l'intérieur et n'ajoutez pas de carburant pendant que le moteur est en marche ou s'il est chaud. Éteignez tout cigare, toute cigarette, toute pipe ainsi que toute autre source d'inflammation.

Huile à moteur

Consultez la notice d'utilisation du moteur fournie avec le souffleur à feuilles pour toute information sur le remplissage et la vérification de l'huile à moteur.



ATTENTION : Vérifiez le niveau d'huile à moteur avant chaque utilisation selon les instructions dans la notice d'utilisation du moteur. Ajoutez de l'huile au besoin. Un manque d'huile peut causer de graves dommages au moteur.

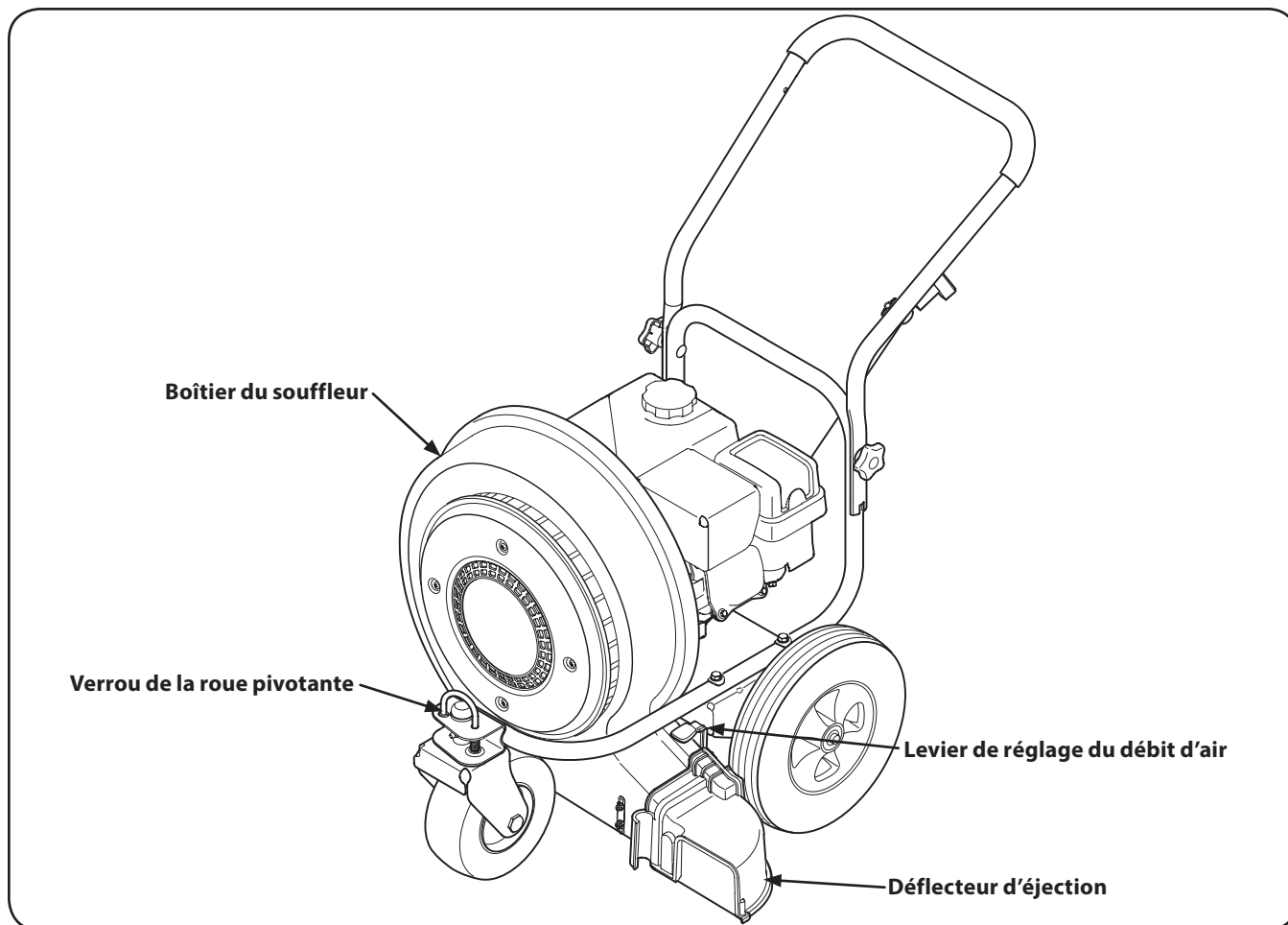

AVERTISSEMENT ! Veuillez lire toutes les consignes de sécurité et toutes les instructions de ce manuel, y compris celles de la section *Utilisation*, avant d'utiliser l'appareil. Le non-respect de ces instructions et de ces consignes de sécurité peut entraîner des blessures corporelles.

Moteur

Consultez la notice d'utilisation du moteur pour plus de détails sur les commandes et les caractéristiques du moteur.

Verrou de la roue pivotante

La roue pivotante avant peut se déplacer librement ou être verrouillée en position de marche en ligne droite. Consultez la section *Utilisation* pour plus d'instructions.

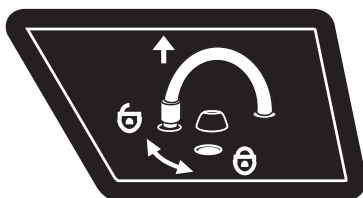

Déflecteur d'éjection

Le déflecteur d'éjection est situé à gauche de l'appareil et sert à diriger le débit d'air du souffleur à feuilles.

Levier de réglage du débit d'air

Le levier de réglage du débit d'air sert à rediriger le débit d'air. Ajustez l'angle des volets dans une des trois directions pour rediriger le débit d'air.



AVERTISSEMENT !

Ne vous placez pas devant le déflecteur d'éjection.

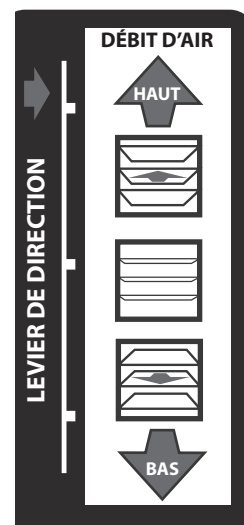

Démarrage et arrêt du moteur

Consultez la notice d'utilisation du moteur pour les instructions sur le démarrage et l'arrêt du moteur.

Réglage de la direction du débit d'air

Le levier de réglage du débit d'air sert à rediriger le débit d'air. Ajustez l'angle des volets dans une des trois directions pour rediriger le débit d'air.

NOTE : Assurez-vous que le levier est placé à la position centrale afin de garder le déflecteur d'éjection verrouillé lorsque vous utilisez le souffleur à feuilles.

1. Tirez le levier de réglage du débit d'air vers l'extérieur en l'éloignant de l'appareil. Voir Figure 5-1A.

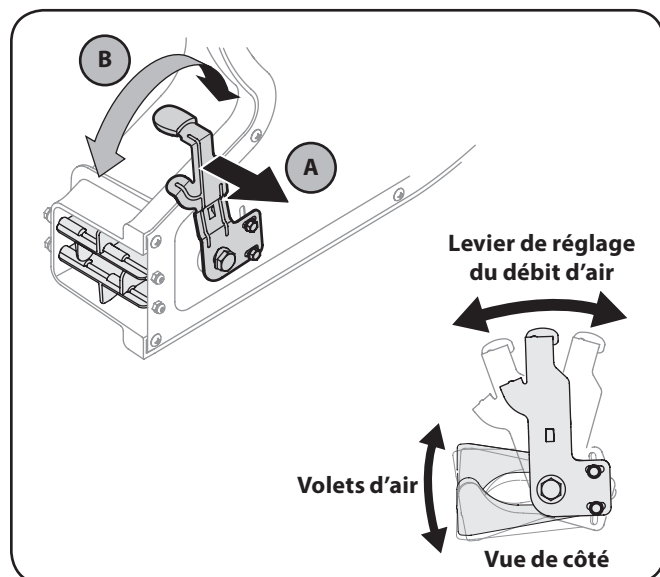

Figure 5-1

2. Déplacez le levier de réglage vers la gauche pour diriger le débit d'air vers le bas et déplacez-le vers la droite pour diriger le débit d'air vers le haut. Voir Figure 5-1B.
3. Relâchez le levier de réglage du débit d'air.



AVERTISSEMENT ! Soyez très prudent lorsque vous utilisez le souffleur à feuilles. Assurez-vous que le déflecteur d'éjection n'est pas orienté vers des spectateurs ou des animaux.

Verrouillage de la roue pivotante

La roue pivotante avant peut se déplacer librement ou être verrouillée en position de marche en ligne droite.

1. Pour verrouiller la roue pivotante, tirez la goupille de blocage, faites-la pivoter vers l'arrière et insérez-la dans le plus grand trou. Voir Figure 5-2A et B.

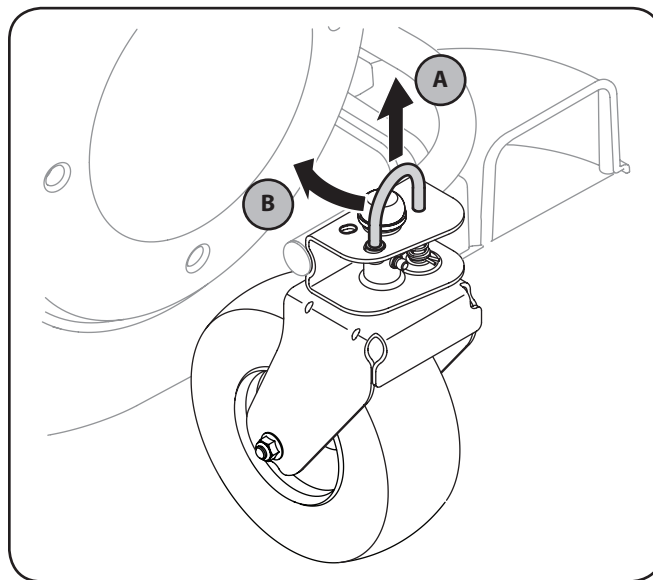

Figure 5-2

2. Pour déverrouiller la roue pivotante, tirez la goupille de blocage, faites-la pivoter vers l'avant et insérez-la dans le plus petit trou.

Entretien



AVERTISSEMENT ! Arrêtez toujours le moteur avant d'effectuer quelconque entretien ou réparation.

Moteur

Consultez la notice d'utilisation du moteur pour les instructions et les procédures d'entretien du moteur.

Nettoyage du souffleur à feuilles

Essayez toute trace d'huile et de carburant sur l'appareil. Évitez que les débris s'accumulent autour des ailettes de refroidissement du moteur, dans la zone d'admission d'air ou autour de tout autre composant de l'appareil.



AVERTISSEMENT ! Si l'appareil vient d'être utilisé, les surfaces en métal, le moteur et le silencieux risquent d'être chauds. Soyez très prudent afin d'éviter les brûlures.

Lubrification



AVERTISSEMENT ! Arrêtez toujours le moteur avant de lubrifier, de réparer ou d'inspecter l'appareil.

Roues

Lubrifiez les essieux avant et arrière avec un lubrifiant en aérosol une fois par saison.

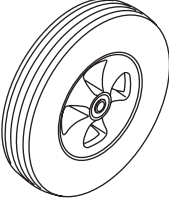
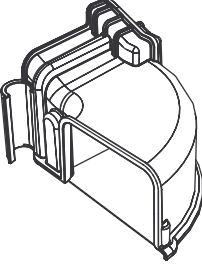
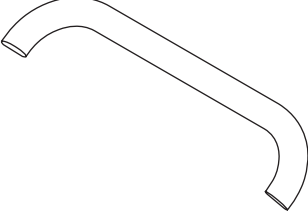
Composant	Numéro et description
	734-04278 Roue avant de 8 x 3 941-0706 Roulement à bride de 0,635
	734-04279 Roue arrière de 12 x 3
	631-04253 Déflecteur d'éjection avec étiquette 781-04175 Support du déflecteur d'éjection 710-04373A Trois (3) vis pour déflecteur d'éjection
	720-04091 Poignée en mousse

Appelez au 1 800 668-1238 pour commander des pièces de rechange ou un manuel de pièces (vous devez avoir en main votre numéro de modèle et votre numéro de série en entier). Vous pouvez télécharger le manuel de pièces sans frais au www.cubcadet.ca.

CUB CADET LLC
GARANTIE LIMITÉE DU FABRICANT
POUR LES SOUFFLEUSES À NEIGE, LES FENDEUSES À BÛCHES,
LES BROYEUSE-DÉCHIQUETEUSES, LES BROYEUSE-DÉCHIQUETEUSES
AVEC ASPIRATEUR ET LES SOUFFLEURS À FEUILLES

La garantie limitée détaillée ci-dessous est offerte par Cub Cadet LLC pour de nouveaux produits achetés et utilisés aux États-Unis, dans ses possessions et territoires, et par MTD Products Limited pour de nouveaux produits achetés et utilisés au Canada et dans ses territoires (chaque entité respectivement, « Cub Cadet »).

Cette garantie s'ajoute à toute garantie anti-pollution applicable offerte pour votre appareil.

Pour usage non-commercial : Cub Cadet garantit que ce produit (à l'exception des pièces à usure normale énumérées ci-dessous) est exempt de tout vice de matière et de fabrication pour une durée de trois (3) ans à partir de la date d'achat initiale ou de la location-bail.

Pour usage commerciale : Cub Cadet garantit que ce produit (à l'exception des pièces à usure normale énumérées ci-dessous) est exempt de tout vice de matière et de fabrication pour une durée d'un (1) an à partir de la date d'achat initiale ou de la location-bail.

Cub Cadet s'engage à réparer ou à remplacer, gratuitement et à son choix, toute pièce qui s'avère défectueuse en raison d'un vice de matériel ou de fabrication. Cette garantie ne s'applique que si l'appareil a été utilisé et entretenu conformément aux indications du manuel de l'utilisateur fourni avec l'appareil et exclut les mauvaises utilisations, les abus, l'utilisation à des fins commerciales, la négligence, les accidents, le mauvais entretien, les altérations, le vandalisme, le vol, le feu, les inondations et les autres dommages causés par des catastrophes naturelles. Les dégâts causés par l'installation ou l'utilisation d'une pièce ou d'un accessoire, dont l'emploi avec le produit n'est pas homologué par Cub Cadet, rendront la garantie nulle et non avenue.

Les pièces à usure normale sont garanties exemptes de tout vice de matière et de fabrication pour une période de trente (30) jours à partir de la date d'achat. Les pièces à usure normale comprennent, sans s'y limiter : les courroies, les lames, les sacs, les roues et les pneus.

Pour obtenir le service dans le cadre de la garantie : Présentez UNE PREUVE D'ACHAT au centre de service agréé de votre région. Pour trouver un concessionnaire autorisé dans votre région :

Aux États-Unis :

Consultez les Pages Jaunes, écrivez à Cub Cadet LLC, P.O. BOX 361131 CLEVELAND, OHIO 44136-0019, appelez au 1 877 282-8684 ou visitez notre site Web au www.cubcadet.com.

Au Canada :

Écrivez à MTD Products Limited, Kitchener, Ontario, N2G 4J1, téléphonez au 1 800 668-1238 ou visitez notre site Web au www.mtdproducts.ca.

Cette garantie limitée ne couvre pas :

- a. Les articles d'entretien courant tels que les lubrifiants et les filtres, l'aiguisage de lames, les révisions, les réglages de frein, de l'embrayage ou du plateau de coupe ainsi que la détérioration normale de la finition extérieure due à l'utilisation de l'appareil ou à son exposition aux intempéries.

- b. Les pompes, les soupapes et les cylindres pour fendeuses à bûches sont couverts par une garantie séparée d'un an.
- c. Cub Cadet ne garantit pas les produits vendus ou exportés hors des États-Unis et/ou du Canada, de leurs possessions et territoires respectifs, sauf si ces produits ont été vendus par l'intermédiaire des services d'exportation de Cub Cadet.
- d. Les pièces de rechange qui ne sont pas des pièces d'origine Cub Cadet.
- e. Une réparation effectuée par quiconque autre qu'un centre de service agréé.
- f. Les frais de transport et de déplacement des techniciens.

Aucune garantie implicite y compris sans s'y limiter, toute garantie tacite de qualité marchande ou d'adaptabilité dans un but particulier, ne s'applique après la période applicable de garantie expresse écrite ci-dessus concernant les pièces qui sont identifiées. Aucune autre garantie explicite, mise à part la garantie décrite ci-dessus, qu'elle soit écrite ou orale, donnée par tout individu ou toute entreprise, y compris le concessionnaire, à l'égard de tout produit, n'engage Cub Cadet. Pendant la période couverte par la garantie, le seul recours se limite à la réparation ou le remplacement du produit tel que stipulé ci-dessus.

Les énoncées dans cette garantie constituent le seul et unique recours aux termes de la vente. Cub Cadet ne peut être tenu responsable pour toute perte ou tout dommage accessoire ou immatériel comprenant, sans s'y limiter, les frais de remplacement ou de substitution des services d'entretien des pelouses ou les frais de location pour remplacer temporairement un produit sous garantie.

Certaines juridictions ne permettent pas l'exclusion des dommages accessoires ou immatériels ou une limite à la durée de la garantie implicite. Par conséquent, les exclusions et restrictions ci-dessus peuvent ne pas s'appliquer dans votre cas.

En aucun cas, le montant de remboursement ou de remplacement ne saurait être supérieur à celui du prix d'achat du produit. **Toute modification des dispositifs de sécurité rendra la garantie nulle et non avenue.** L'utilisateur assume tout risque et toute responsabilité en cas de perte, de dommage matériel ou de blessure résultant de l'utilisation incorrecte du produit ou de l'incapacité de l'employer.

Cette garantie limitée n'est offerte qu'à l'acheteur initial ou à la personne à laquelle le produit a été offert en cadeau.

Lois locales et cette garantie : Cette garantie limitée vous accorde des droits juridiques spécifiques. Vous pouvez également bénéficier d'autres droits qui varient selon les juridictions.

IMPORTANT : Le propriétaire doit présenter une preuve d'achat originale pour bénéficier de la couverture de cette garantie.

Cub Cadet LLC, P.O. BOX 361131 CLEVELAND, OHIO 44136-0019; Téléphone : 1 877 282-8684
MTD Canada Limited - KITCHENER, ON N2G 4J1; Téléphone : 1 800 668-1238