

Cub Cadet[®]

MANUEL DE L'UTILISATEUR

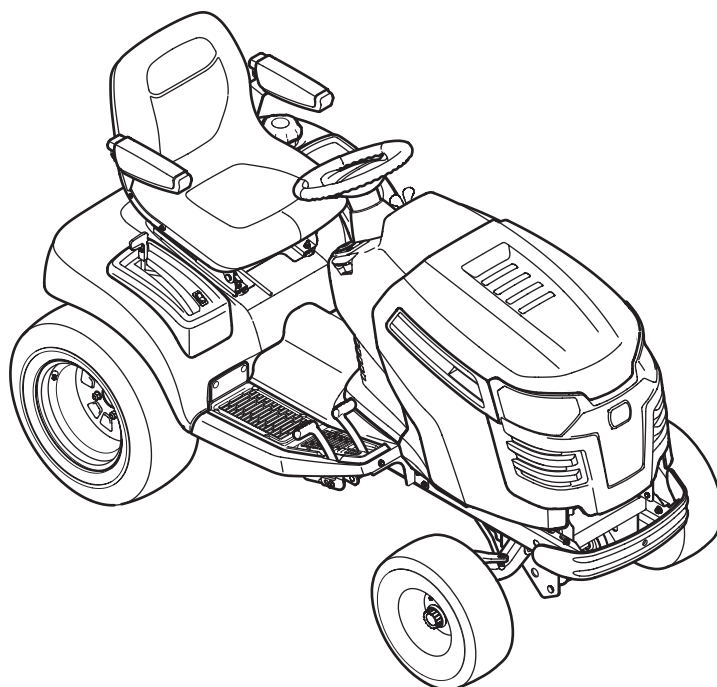

Tracteur XT3 de la série Enduro^{MC}

⚠ AVERTISSEMENT

**LISEZ ATTENTIVEMENT LES CONSIGNES DE SÉCURITÉ ET LES INSTRUCTIONS
DE CE MANUEL AVANT D'UTILISER VOTRE APPAREIL.
LE NON-RESPECT DE CES INSTRUCTIONS PEUT ENTRAÎNER DES BLESSURES CORPORELLES.**

**CUB CADET LLC, P.O. BOX 361131 CLEVELAND, OHIO 44136-0019
MTD Products Limited, Kitchener, ONTARIO N2G 4J1**

Merci

Nous vous remercions d'avoir acheté un tracteur de jardin Cub Cadet. Cet appareil a été soigneusement conçu pour vous offrir une performance remarquable lorsqu'il est correctement utilisé et entretenu.

Veillez lire tout le manuel avant d'utiliser l'équipement. Ce manuel vous indique comment installer, utiliser et entretenir l'appareil facilement et sans danger. Veuillez vous assurer que toute personne qui utilisera l'appareil suivra attentivement et en tout temps les consignes de sécurité énoncées. Le non-respect de ces consignes peut entraîner des blessures corporelles ou des dommages matériels.

Toute l'information contenue dans ce manuel s'appuie sur l'information la plus récente disponible au moment de la publication de ce manuel. Consultez souvent ce manuel afin de vous familiariser avec l'appareil, ses caractéristiques et son fonctionnement. Veuillez noter que ce manuel peut mentionner une vaste gamme de spécifications techniques concernant différents modèles. Les caractéristiques et les particularités qui sont décrites ou illustrées dans ce manuel peuvent ne pas s'appliquer à tous les modèles. Nous nous réservons le droit de modifier les spécifications du produit, la conception ou l'équipement sans préavis et sans obligation.

Dans le cas échéant, vous pouvez trouver l'information sur les essais de puissance utilisés pour établir le régime de puissance du moteur équipé sur le présent équipement en visitant le www.opei.org ou le site Web du fabricant de moteur.

En cas de problèmes ou de questions concernant cet appareil, adressez-vous au concessionnaire MTD de votre localité ou appelez-nous directement. Les numéros de téléphone du service à la clientèle, l'adresse Internet et l'adresse postale se trouvent sur cette page. Nous désirons assurer votre entière satisfaction en tout temps.

Dans ce manuel, toutes les mentions de droite ou de gauche s'entendent à partir du poste de conduite.

Le fabricant du moteur est responsable de répondre à toutes les questions relatives au moteur en ce qui concerne la performance, la puissance nominale, les spécifications, la garantie et l'entretien. Veuillez consulter la notice d'utilisation du moteur du fabricant et le manuel de l'utilisateur, emballés séparément avec l'appareil, pour obtenir de plus amples renseignements.

Table des matières

<i>Consignes de sécurité importantes</i>	3	<i>Réparations</i>	24
<i>Assemblage et montage</i>	9	<i>Dépannage</i>	26
<i>Commandes et caractéristiques</i>	11	<i>Pièces de rechange</i>	27
<i>Utilisation</i>	14	<i>Accessoires</i>	28
<i>Entretien et réglages</i>	18	<i>Garantie</i>	32

Identification du produit

Avant de préparer et d'utiliser votre nouvel équipement, veuillez localiser la plaque signalétique et reporter les renseignements dans la section à droite. La plaque signalétique se trouve sous le siège du conducteur. Ces renseignements sont nécessaires lorsque vous avez besoin d'aide technique soit par l'intermédiaire de notre site Web, soit auprès de notre service à la clientèle ou du centre de service agréé de votre région.

NUMÉRO DE MODÈLE

--	--	--	--	--	--	--	--	--	--	--	--

NUMÉRO DE SÉRIE

--	--	--	--	--	--	--	--	--	--	--	--

Enregistrement du produit et service à la clientèle

Veillez enregistrer votre produit sur notre site Web, www.cubcadet.ca.

Nos techniciens peuvent vous aider si vous éprouvez de la difficulté à assembler votre produit ou si vous avez des questions concernant ses commandes, son fonctionnement ou son entretien. Choisissez parmi les options ci-dessous :

- ◇ Visitez notre site Web, www.cubcadet.ca
- ◇ Contactez un représentant du service à la clientèle au 1 800 668-1238
- ◇ Écrivez-nous à l'adresse suivante : MTD Products Limited • Kitchener • ON • N2G 4J1

Consignes de sécurité importantes

2



AVERTISSEMENT ! Ce symbole indique les consignes de sécurité importantes qui, si non respectées, peuvent mettre en danger votre propre sécurité et celle d'autrui ou entraîner des dommages matériels. Veuillez lire et respecter toutes les instructions du présent manuel avant d'utiliser cet appareil. Le non-respect de ces consignes peut entraîner des blessures corporelles.

RESPECTEZ L'AVERTISSEMENT QUI ACCOMPAGNE CE SYMBOLE !

PROPOSITION 65 DE LA CALIFORNIE



AVERTISSEMENT ! Les gaz d'échappement du moteur, quelques-uns de ses constituants et certains composants de l'appareil contiennent ou émettent des produits chimiques qui sont reconnus par l'État de la Californie comme cancérigènes et pouvant provoquer des anomalies congénitales ainsi que d'autres effets nuisibles à la reproduction.



AVERTISSEMENT ! Les bornes et les cosses de batterie ainsi que les accessoires connexes contiennent du plomb et des composés de plomb, soit des produits chimiques reconnus par l'État de Californie comme cancérigènes et pouvant provoquer des anomalies congénitales ainsi que l'infertilité. *Lavez-vous les mains après toute manipulation.*



DANGER ! Cet appareil a été conçu pour être utilisé selon les consignes de sécurité décrites dans ce manuel. Comme pour tout autre type d'équipement motorisé, la négligence ou une erreur de la part de l'utilisateur peut entraîner de graves blessures. Cet appareil peut amputer les mains et les pieds et projeter des débris. Par conséquent, le non-respect des consignes de sécurité suivantes peut entraîner de graves blessures, voire la mort.

Utilisation générale

1. Veuillez lire, comprendre et suivre toutes les instructions figurant sur l'appareil et dans le(s) manuel(s) avant d'utiliser l'appareil. Conservez ce manuel en lieu sûr pour toute consultation ultérieure ainsi que pour toute commande de pièces de rechange.
2. Familiarisez-vous avec les commandes et le fonctionnement de l'appareil avant de vous en servir. Sachez comment arrêter l'appareil et comment débrayer les commandes rapidement.
3. Ne permettez jamais aux enfants de moins de 14 ans d'utiliser l'appareil. Les enfants de 14 ans et plus doivent lire et comprendre les instructions et les consignes de sécurité dans ce manuel et sur l'appareil. Ils doivent être formés et supervisés par un adulte.
4. Toute personne qui utilise l'appareil doit comprendre et suivre toutes les instructions de ce manuel.
5. Afin d'éviter tout contact avec les lames et toute blessure causée par un objet projeté, ne permettez pas aux spectateurs, aux enfants ni aux animaux de s'approcher à moins de 23 mètres de l'appareil lorsqu'il est en marche. Arrêtez l'appareil si quelqu'un s'approche de la zone de travail.
6. Examinez soigneusement la zone de travail avant d'utiliser l'appareil. Ramassez tous les cailloux, bâtons, fils métalliques, os, jouets ainsi que tous les autres objets qui risquent d'être projetés par les lames. Les objets projetés peuvent causer de graves blessures corporelles.
7. Prévoyez de travailler de façon à éviter de projeter l'herbe vers les rues, les trottoirs, les passants, etc. Évitez de projeter les débris en direction d'un mur ou d'un obstacle. De cette façon, les débris ne risquent pas de ricocher et de blesser des personnes.
8. Portez toujours des lunettes de sécurité pour protéger vos yeux lorsque vous utilisez l'appareil ou lorsque vous effectuez un réglage ou une réparation. Les objets projetés risquent de ricocher et gravement blesser les yeux.
9. Portez des chaussures robustes à semelles épaisses et des vêtements bien ajustés. Ne portez pas de vêtements amples ou des bijoux qui risquent de se prendre dans les pièces en mouvement. N'utilisez jamais cet appareil pieds nus ou en sandales.
10. Vérifiez la direction du déflecteur d'éjection et ne l'orientez jamais vers une personne. N'utilisez jamais le tracteur sans le déflecteur d'éjection ou le bac récupérateur installé.
11. Ne placez jamais vos mains ou vos pieds à proximité des pièces en mouvement ou sous le plateau de coupe. Les lames peuvent amputer les mains et les pieds.
12. Un déflecteur d'éjection manquant ou endommagé peut occasionner des blessures.
13. Débrayez les lames lorsque vous ne tondez pas et avant de traverser une route, un trottoir ou une allée recouverte de gravier.
14. Faites attention à la circulation à proximité d'une route. Cet appareil ne doit pas être utilisé sur une voie publique.

15. N'utilisez pas cet appareil après avoir consommé de l'alcool ou pris des médicaments.
16. Travaillez en plein jour ou avec un éclairage artificiel adéquat.
17. Ne transportez jamais de passagers.
18. Débrayez les lames avant de passer en marche arrière. Reculez lentement. Regardez toujours derrière vous et vers le sol avant de reculer et lorsque vous reculez pour éviter tout accident.
19. Ralentissez avant d'effectuer un virage. Conduisez doucement. Évitez les manœuvres brusques et l'excès de vitesse.
20. Débrayez les lames, engagez le frein de stationnement, arrêtez le moteur et attendez que les lames soient immobilisées avant de retirer le bac récupérateur, de déboucher la goulotte, d'enlever de l'herbe ou des débris ou de faire un réglage quelconque.
21. Ne laissez jamais l'appareil en marche sans surveillance. Débrayez toujours les lames, passez au point mort, engagez le frein de stationnement, arrêtez le moteur et retirez la clé avant de quitter le poste de conduite.
22. Faites très attention lorsque vous chargez ou déchargez l'appareil d'une remorque ou d'un camion. Ne conduisez pas l'appareil sur des rampes car l'appareil peut se renverser et causer de graves blessures corporelles. Poussez l'appareil manuellement sur une rampe pour le charger ou le décharger.
23. Le silencieux et le moteur deviennent chauds et risquent de causer des brûlures. Ne les touchez pas.
24. Afin d'éviter des blessures corporelles, vérifiez bien la hauteur libre avant de passer sous de branches basses, des fils électriques, des portails ou dans toute autre situation où l'utilisateur risque d'être frappé et projeté de l'appareil.
25. Débrayez tous les accessoires, appuyez à fond sur la pédale de frein et passez au point mort avant de mettre le moteur en marche.
26. Cet appareil a été conçu pour tondre une pelouse résidentielle normale ne mesurant pas plus de 25 cm en hauteur. Ne tondez pas l'herbe très haute, l'herbe sèche (par ex. dans un pré) ou des piles de feuilles sèches. L'herbe ou les feuilles sèches peuvent s'accumuler sous le plateau de coupe, entrer en contact avec le tuyau d'échappement du moteur et provoquer un incendie.
27. N'utilisez que des accessoires approuvés par le fabricant de l'appareil. Veuillez lire, comprendre et suivre toutes les instructions fournies avec l'accessoire approuvé.
28. Les statistiques révèlent que les utilisateurs âgés de 60 ans ou plus sont impliqués dans un grand nombre d'accidents mettant en cause des tracteurs. Par conséquent, nous recommandons à ces conducteurs d'évaluer sérieusement leur aptitude à utiliser en toute sécurité ce type d'appareil dans le but de protéger toute personne contre de graves blessures.
29. En cas de situations qui ne sont pas mentionnées dans ce manuel, soyez prudent et faites preuve de bon sens. Pour obtenir de l'aide, communiquez avec notre service à la clientèle.

Utilisation sur une pente

Les pertes de contrôle et les renversements se produisent souvent sur des pentes et peuvent causer de graves blessures, voire la mort. Travailler sur un terrain en pente demande des précautions supplémentaires. Si vous ne pouvez pas reculer sur la pente ou si vous ne vous sentez pas à l'aise de le faire, n'y travaillez pas.

Par mesure de sécurité, utilisez l'inclinomètre fourni dans ce manuel pour mesurer la pente du terrain avant de commencer à y travailler. Si, selon l'inclinomètre, la pente est supérieure à 15°, n'utilisez pas l'appareil afin d'éviter de graves blessures.

À faire :

1. Travaillez de haut en bas, et non à travers la pente. Faites très attention lorsque vous changez de direction sur une pente.
2. Faites attention aux trous, ornières, bosses, roches et à tout autre objet non visible. L'appareil peut se renverser sur un terrain accidenté. Les herbes hautes peuvent cacher des obstacles.
3. Conduisez lentement. Utilisez une vitesse suffisamment lente pour ne pas avoir à vous arrêter ou à changer de vitesse sur une pente. Les pneus risquent de manquer de traction sur une pente, même si les freins fonctionnent correctement. Gardez toujours la transmission engagée lorsque vous descendez une pente afin de profiter du freinage par compression du moteur.
4. Suivez les recommandations du fabricant quant aux poids pour roues et contrepoids à utiliser pour améliorer la stabilité de l'appareil.
5. Faites très attention lorsque vous utilisez l'appareil avec un bac récupérateur ou avec tout autre accessoire car ils peuvent altérer la stabilité de l'appareil.
6. Déplacez-vous lentement et progressivement sur une pente. Ne changez pas de vitesse ou de direction brusquement. Une accélération ou un freinage brusque peut faire soulever l'avant du tracteur et le faire basculer vers l'arrière, ce qui peut entraîner de graves blessures.
7. Évitez de démarrer ou de vous arrêter sur une pente. Si les pneus n'adhèrent pas bien au sol, débrayez les lames et descendez la pente lentement en ligne droite.

À ne pas faire :

1. Ne faites pas de virage sur une pente. Si absolument nécessaire, faites un virage lentement et prudemment en descendant la pente.
2. Ne tondez pas près d'une falaise, d'un fossé ou d'un remblai. L'appareil peut se renverser soudainement si une roue franchit le bord d'une falaise ou d'un fossé, ou si ce bord cède sous son poids.
3. N'essayez pas de stabiliser l'appareil en mettant votre pied au sol.
4. N'utilisez pas de bac récupérateur sur une pente abrupte.
5. Ne tondez pas l'herbe mouillée. La traction réduite peut causer un glissement et une perte de contrôle.
6. Ne passez pas au point mort pour descendre une pente. L'excès de vitesse peut causer la perte de contrôle de l'appareil et entraîner de graves blessures, voire la mort.
7. Ne remorquez pas d'accessoires lourds derrière l'appareil (par ex. une remorque chargée, un rouleau à gazon, etc.) sur une pente supérieure à 5 degrés. Lorsque vous descendez une pente, le poids supplémentaire peut pousser l'appareil, ce qui peut vous en faire perdre le contrôle (c.-à-d., la tondeuse peut accélérer, les capacités de freinage et de contrôle sont réduites, l'accessoire peut causer une mise en portefeuille et faire renverser l'appareil).

Enfants

1. Un accident grave risque de se produire si l'utilisateur de l'appareil n'est pas toujours vigilant en présence d'enfants. Les enfants sont souvent attirés par les appareils en mouvement et les activités liées à la tonte. Ils ne se rendent pas compte des dangers. Ne prenez jamais pour acquis qu'un enfant va rester là où vous l'avez vu.
 - a. Éloignez les enfants de la zone de travail et placez-les sous la surveillance d'un adulte autre que l'utilisateur de l'appareil.
 - b. Restez vigilant et arrêtez l'appareil si un enfant s'approche de la zone de travail.
 - c. Avant de reculer et lorsque vous reculez, regardez toujours derrière vous et au sol pour voir s'il y a des petits enfants.
 - d. Ne transportez jamais d'enfants, même si les lames sont débrayées. Ils risquent de tomber et d'être gravement blessés ou de gêner le fonctionnement sécuritaire de l'appareil.
 - e. Faites très attention en vous approchant des virages masqués, des portails, des buissons, des arbres et de tout autre objet qui peut vous empêcher d'apercevoir un enfant.
 - f. Afin d'éliminer tout risque d'accident, débrayez toujours les lames avant de vous déplacer en marche arrière. N'utilisez pas le mode de tonte en marche arrière si des personnes, particulièrement des enfants, se trouvent à proximité.
 - g. Ne permettez pas aux enfants de s'approcher d'un moteur chaud ou d'un moteur en marche. Ils risquent de se brûler.
 - h. Retirez la clé lorsque l'appareil est laissé sans surveillance afin d'empêcher toute utilisation non autorisée.
2. Ne permettez jamais aux enfants de moins de 14 ans d'utiliser l'appareil. Les enfants de 14 ans et plus doivent lire et comprendre les instructions et les consignes de sécurité dans ce manuel et sur l'appareil. Ils doivent être formés et supervisés par un adulte.

Remorquage

1. Ne remorquez qu'avec un appareil équipé d'une attache de remorquage. N'accrochez l'équipement remorqué qu'au point d'attache.
2. Suivez les recommandations du fabricant quant aux limites de poids de l'appareil remorqué et au remorquage sur une pente.
3. Ne transportez jamais de personnes sur l'équipement remorqué.
4. Sur une pente, le poids de l'équipement remorqué peut faire perdre la traction et le contrôle de l'appareil.
5. Soyez très prudent lorsque vous remorquez avec un appareil pouvant effectuer des virages serrés (par ex. une tondeuse à rayon de braquage zéro). Effectuez des virages larges pour éviter la mise en portefeuille de l'appareil.
6. Circulez lentement et prévoyez une distance supplémentaire pour vous arrêter.
7. Ne passez pas au point mort pour descendre une pente.

Entretien

Manipulation sécuritaire de l'essence

1. Faites très attention en manipulant de l'essence afin d'éviter des blessures et des dommages. **L'essence est un produit extrêmement inflammable qui dégage des vapeurs pouvant exploser.** Vous pouvez être gravement blessé si l'essence inflammable est éclaboussée sur votre peau ou sur vos vêtements. Lavez votre peau et changez immédiatement de vêtements.
 - a. N'utilisez que des bidons d'essence approuvés.
 - b. Ne faites jamais le plein des bidons dans un véhicule ou à l'arrière d'un camion dont le plancher est recouvert d'un revêtement en plastique. Placez toujours les bidons par terre et loin de votre véhicule avant de les remplir.
 - c. Dans la mesure du possible, déchargez l'équipement motorisé de la remorque et faites le plein au sol. Si cela n'est pas possible, faites le plein avec un bidon plutôt que directement d'une pompe à essence.
 - d. Maintenez le pistolet en contact avec le bord du réservoir d'essence ou avec l'ouverture du bidon jusqu'à ce que le plein soit terminé. N'utilisez pas un pistolet muni d'un dispositif de blocage en position ouverte.
 - e. Éteignez tout cigare, toute cigarette, toute pipe ainsi que toute autre source d'inflammation.
 - f. Ne faites jamais le plein à l'intérieur.
 - g. N'enlevez jamais le bouchon du réservoir et n'ajoutez pas de carburant pendant que le moteur est en marche ou s'il est chaud. Laissez le moteur refroidir pendant au moins deux minutes avant de faire le plein.
 - h. Ne faites jamais déborder le réservoir de carburant. Laissez un espace sous le col de remplissage du réservoir pour permettre l'expansion du carburant.
 - i. Remplacez le bouchon du réservoir et serrez-le bien.
 - j. En cas de débordement, essuyez toute trace d'essence sur le moteur et sur l'appareil. Déplacez l'appareil vers un autre endroit. Attendez cinq minutes avant de démarrer le moteur.
 - k. Limitez les risques d'incendie en débarrassant le moteur de brins d'herbes, de feuilles et de toute autre saleté. Essuyez les éclaboussures de carburant ou d'huile et débarrassez-vous de tous les débris imbibés de carburant.
 - l. N'entrez jamais l'appareil ou les bidons de carburant près d'une flamme nue, d'une étincelle ou d'une veilleuse (chauffe-eau, radiateur, sècheuse ou tout autre appareil d'utilisation du gaz).
 - m. Laissez l'appareil refroidir pendant au moins cinq minutes avant de l'entreposer.

Entretien général

1. Ne faites jamais fonctionner l'appareil à l'intérieur ou dans un local mal aéré. Les gaz d'échappement contiennent du monoxyde de carbone, un gaz inodore très dangereux.
2. Avant de nettoyer, de réparer ou d'examiner l'appareil, vérifiez que toutes les pièces mobiles, y compris les lames, sont immobilisées. Débranchez le fil de bougie et mettez-le à la masse contre le moteur pour empêcher un démarrage accidentel.
3. Vérifiez régulièrement que les lames s'immobilisent dans les cinq (5) secondes qui suivent le débrayage des lames. Si elles ne s'arrêtent pas dans ce délai, faites examiner votre appareil par un centre de service Cub Cadet.
4. Vérifiez souvent le bon fonctionnement des freins puisqu'ils sont sujets à l'usure dans des conditions d'utilisation normale. Ajustez-les et effectuez l'entretien selon le besoin.
5. Vérifiez régulièrement que les lames et les boulons de montage du moteur sont bien serrés. Inspectez visuellement les lames pour détecter tout dommage (par ex. usure excessive, fissure, etc.). Remplacez-les seulement par des lames d'origine (consultez la section *Pièces de rechange*). « L'emploi de pièces non conformes aux spécifications du matériel d'origine pourrait entraîner un mauvais rendement et compromettre la sécurité ! »
6. Les lames de coupe sont tranchantes. Soyez très prudent lorsque vous manipulez une lame. Enveloppez la lame avec un chiffon ou portez des gants.
7. Assurez-vous que tous les écrous, les boulons et les vis sont bien serrés afin que l'équipement soit toujours en bon état de fonctionnement.
8. N'altérez jamais le système de verrouillage de sécurité ni tout autre dispositif de sécurité. Vérifiez régulièrement qu'ils sont en bon état de fonctionnement.
9. Si l'appareil heurte un objet, arrêtez immédiatement le moteur, débranchez les fils de bougie et mettez-les à la masse contre le moteur. Vérifiez si l'appareil présente des dommages. Faites les réparations nécessaires avant d'utiliser l'appareil de nouveau.
10. N'essayez jamais de faire des réglages ou des réparations pendant que le moteur est en marche.
11. Les composants du bac récupérateur et le couvercle d'éjection peuvent s'user et être endommagés et, par conséquent, exposer les pièces mobiles ou projeter des débris. Par mesure de sécurité, vérifiez souvent ces composants et remplacez-les, selon le besoin, par des pièces d'origine. « L'emploi de pièces non conformes aux spécifications du matériel d'origine pourrait entraîner un mauvais rendement et compromettre la sécurité ! »
12. Ne modifiez pas le réglage du régulateur de vitesse et évitez de faire tourner le moteur à une vitesse excessive. Le régulateur maintient le moteur à son régime maximal de fonctionnement sans danger.
13. Prenez soin des étiquettes de sécurité et d'instructions. Remplacez-les au besoin.
14. Respectez les lois et les règlements concernant l'élimination des déchets et des liquides (carburant, huile, etc.) pour protéger l'environnement.
15. Selon la Commission sur la sécurité des produits de consommation (Consumer Products Safety Commission) et l'Agence américaine de protection de l'environnement (U.S. Environmental Protection Agency - EPA), ce produit a une durée de vie utile moyenne de sept (7) ans ou 390 heures de fonctionnement. Au terme de cette durée de vie utile moyenne, faites inspecter l'appareil par un centre de service agréé pour vous assurer que les dispositifs mécaniques et les dispositifs de sécurité sont en bon état de fonctionnement et ne sont pas usés de façon excessive. Le non-respect de ces recommandations peut causer des accidents, des blessures graves ou la mort.

Ne modifiez pas le moteur

Ne modifiez en aucun cas le moteur afin d'éviter des blessures graves, voire la mort. Toute modification du réglage du régulateur peut provoquer l'emballement du moteur et entraîner son fonctionnement à des vitesses dangereuses. Ne modifiez jamais le réglage d'usine du régulateur.

Avis concernant les émissions de gaz

Les moteurs certifiés conformes aux normes régulatrices d'émission de la Californie et de l'Agence américaine de protection de l'environnement (EPA) pour équipements hors route (Small Off Road Equipment) sont conçus pour fonctionner avec de l'essence ordinaire sans plomb et peuvent être dotés des dispositifs anti-pollution suivants : modification du moteur, catalyseur d'oxydation, injection d'air secondaire et convertisseur catalytique à trois voies.

Selon le besoin, les modèles sont équipés de tuyaux et de réservoirs de carburant ayant une faible perméabilité pour le contrôle des émissions par évaporation. Les modèles californiens peuvent être équipés d'un réservoir à charbon actif. Veuillez communiquer avec notre service de soutien technique pour tout renseignement concernant le contrôle des émissions par évaporation de votre modèle.

Pare-étincelles



AVERTISSEMENT ! Cet appareil est équipé d'un moteur à combustion interne et ne doit pas être utilisé sur un terrain boisé non entretenu ou sur un terrain couvert de broussailles ou d'herbe à moins que le système d'échappement du moteur soit muni d'un pare-étincelles, conformément aux lois et règlements provinciaux ou locaux (le cas échéant).

L'utilisateur doit maintenir le bon fonctionnement du pare-étincelles, le cas échéant. Dans l'état de la Californie, l'application des énoncés ci-dessus est exigée en vertu de la loi (article 4442, « California Public Resource Code »). Il est possible que d'autres états aient des lois similaires. Les lois fédérales sont en vigueur sur les terres fédérales.

Il est possible d'obtenir un pare-étincelles pour le silencieux chez votre centre de service agréé le plus proche; ou communiquez avec le service à la clientèle (MTD Products Limited, Kitchener, Ontario, N2G 4J1).









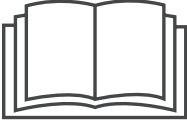

AVERTISSEMENT ! C'est votre responsabilité. Cet appareil motorisé ne doit être utilisé que par des personnes qui ont lu, compris et suivi les avertissements et les instructions mentionnés dans ce manuel et sur l'appareil.

CONSERVEZ CES INSTRUCTIONS !

Symboles de sécurité

Ce tableau illustre et explique les symboles de sécurité qui peuvent se trouver sur cet appareil. Veuillez lire et suivre toutes les instructions. Assurez-vous de bien les comprendre avant d'assembler et d'utiliser l'appareil.

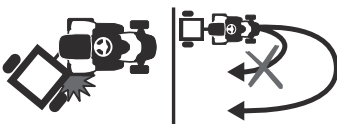
Symbole	Description
	MANUEL(S) DE L'UTILISATEUR Veuillez lire, bien comprendre et suivre toutes les instructions du manuel avant d'assembler et d'utiliser l'appareil.
	DANGER — LAMES ROTATIVES Ne transportez jamais de passagers. Ne transportez jamais d'enfants, même si les lames sont débrayées.
	DANGER — LAMES ROTATIVES Regardez toujours derrière vous et vers le sol avant de reculer et lorsque vous reculez pour éviter tout accident.
	AVERTISSEMENT — LAMES ROTATIVES N'approchez pas vos mains ni vos pieds des pièces rotatives et ne les placez pas sous le plateau de coupe. Les lames peuvent amputer les mains et les pieds.
	AVERTISSEMENT — OBJETS PROJÉTÉS Cet appareil peut ramasser et projeter des objets, ce qui peut entraîner de graves blessures.
	SPECTATEURS Ne permettez pas aux spectateurs, aux animaux ni aux enfants de s'approcher à moins de 23 mètres (75 pieds) de l'appareil lorsqu'il est en marche.
	AVERTISSEMENT — UTILISATION SUR UNE PENTE N'utilisez pas cet appareil sur une pente supérieure à 15 degrés.
	AVERTISSEMENT — SURFACES CHAUDES Les composants du moteur, en particulier le silencieux, deviennent chauds pendant le fonctionnement de l'appareil. Laissez le moteur et le silencieux refroidir avant de les toucher.
	DANGER — LAMES ROTATIVES Afin d'éviter les blessures, n'approchez pas vos mains ni vos pieds des lames rotatives. N'utilisez pas l'appareil sans le couvercle d'éjection ou le bac récupérateur en place. S'ils sont endommagés, remplacez-les immédiatement.
	AVERTISSEMENT — REMORQUAGE Afin d'éviter la mise en portefeuille de l'appareil lors du remorquage, déplacez-vous lentement et effectuez des virages larges.

Inclinomètre

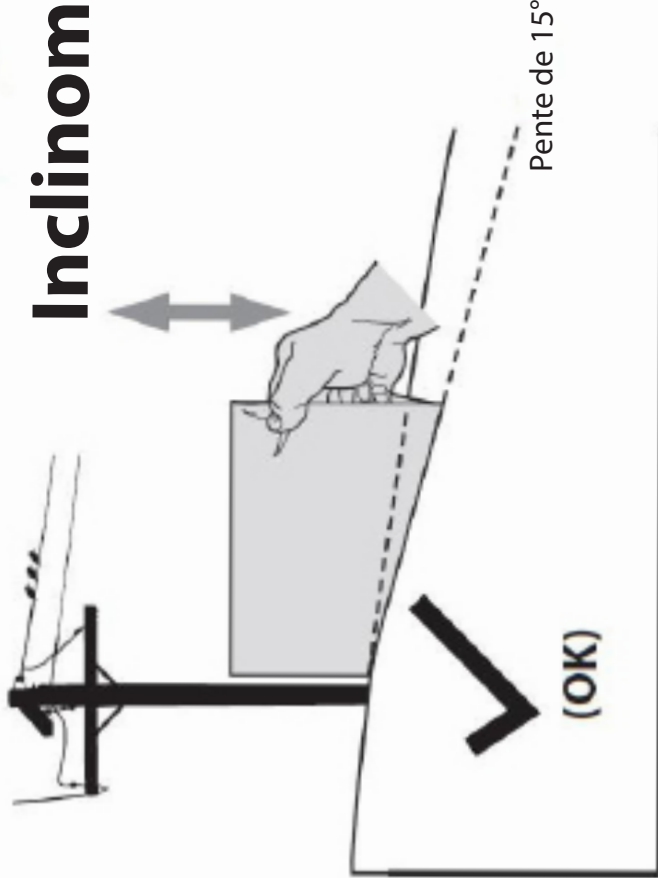

Figure 1

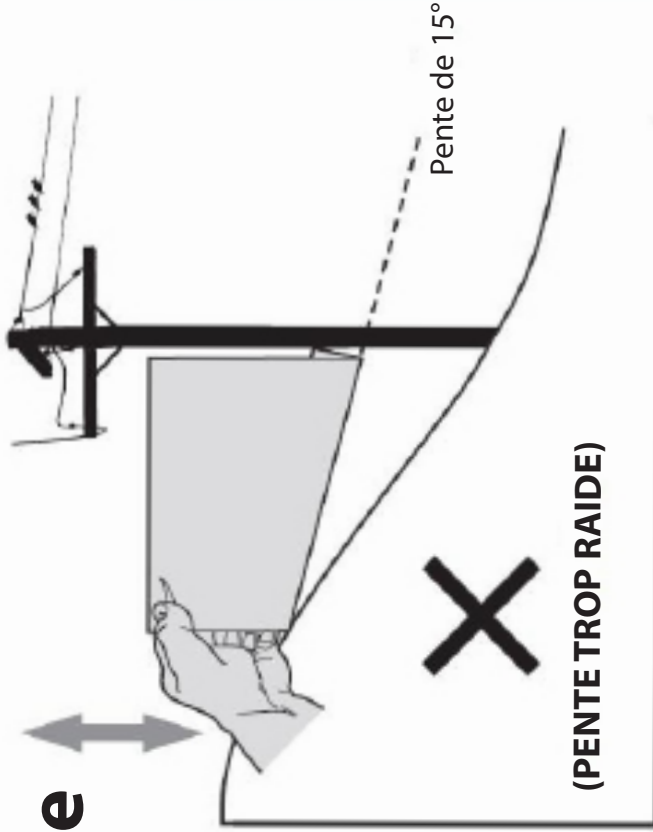

Figure 2

Pour une utilisation sans danger, utilisez cet inclinomètre afin d'établir si la pente est trop raide !

Procédez comme suit pour vérifier l'angle de la pente :

1. Détachez cette page et pliez-la en suivant la ligne pointillée.
2. Repérez un objet vertical sur la pente ou à l'arrière de la pente (un poteau, un bâtiment, une clôture, un arbre, etc.).
3. Alignez un côté de l'inclinomètre avec l'objet (consultez les Figures 1 et 2).
4. Réglez l'inclinomètre vers le haut ou vers le bas jusqu'à ce que le coin gauche touche la pente (consultez les Figures 1 et 2).
5. S'il y a un écart sous l'inclinomètre, la pente est trop raide.

Ligne pointillée représentant une pente de 15°



AVERTISSEMENT ! Les pertes de contrôle et les renversements se produisent souvent sur des pentes et peuvent causer de graves blessures. N'utilisez pas cet appareil sur des pentes supérieures à 15 degrés. Travailler sur un terrain en pente demande des précautions supplémentaires. Si vous ne pouvez pas reculer sur la pente ou si vous ne vous sentez pas à l'aise de le faire, n'y travaillez pas. Travaillez de haut en bas, et non à travers la pente.

Contenu de la boîte

- Un tracteur de jardin
- Un manuel de l'utilisateur
- Une notice d'utilisation du moteur

NOTE : Ce manuel de l'utilisateur se rapporte à plusieurs modèles. Les caractéristiques peuvent varier selon le modèle. Certaines caractéristiques décrites dans ce manuel peuvent ne pas s'appliquer à tous les modèles. Votre tracteur peut différer du modèle illustré.

Préparation du tracteur

Déplacement manuel du tracteur

La transmission du tracteur est équipée d'une soupape de dérivation qui permet de déplacer le tracteur manuellement, au besoin. L'ouverture de la soupape force le fluide de la transmission à dévier de sa route normale, permettant ainsi aux roues arrière de tourner librement. Procédez comme suit pour ouvrir la soupape de dérivation :

1. Repérez la tige de dérivation à l'arrière du tracteur. Voir Figure 3-1.

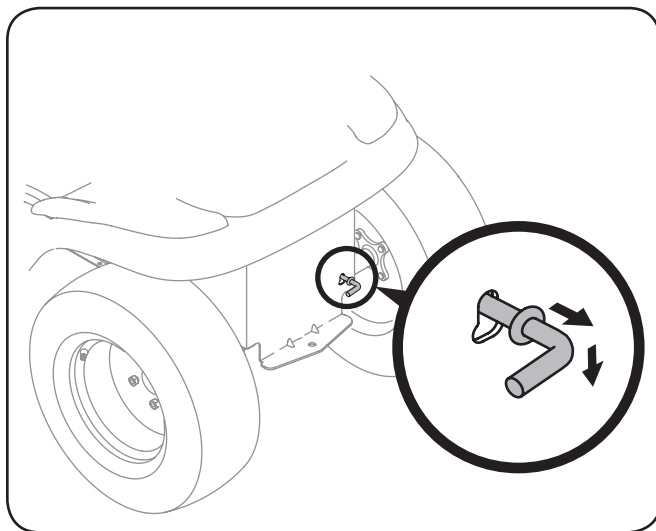

Figure 3-1

2. Tirez la tige de dérivation vers le bas, vers l'extérieur, puis vers le haut afin de la verrouiller.

NOTE : Si le tracteur ne peut pas être déplacé ou s'il ne roule pas librement lorsqu'il est poussé, il est possible que la tige de dérivation ne soit pas complètement ressortie.

NOTE : La transmission NE s'engage PAS lorsque la tige de dérivation est engagée. Remplacez la tige dans sa position normale avant d'utiliser le tracteur de nouveau. Si le tracteur ne se déplace pas ou s'il avance lentement lorsque vous appuyez sur la pédale de marche avant ou sur la pédale de marche arrière, il est possible que la soupape de dérivation soit encore ouverte.



ATTENTION : Ne déplacez jamais le tracteur manuellement sans d'abord ouvrir la soupape de dérivation car cela peut gravement endommager la transmission.

Branchement des câbles de la batterie



AVERTISSEMENT DE LA PROPOSITION 65 DE LA CALIFORNIE ! Les bornes et les cosses de batterie ainsi que les accessoires connexes contiennent du plomb et des composés de plomb, soit des produits chimiques reconnus par l'État de Californie comme cancérigènes et pouvant provoquer des anomalies congénitales ainsi que l'infertilité. Lavez-vous les mains après toute manipulation.



ATTENTION : Lorsque vous branchez les câbles de la batterie, branchez toujours le câble POSITIF (rouge) à sa borne avant de brancher le câble NÉGATIF (noir).

Aux fins d'expédition, les deux câbles de batterie de votre appareil peuvent avoir été laissés débranchés en usine. Procédez comme suit pour brancher les câbles de la batterie :

NOTE : La borne positive de la batterie est identifiée par Pos (+). La borne négative de la batterie est identifiée par Neg (-).

1. Retirez le protecteur en plastique, si équipé, de la borne positive (+) de la batterie et fixez le câble rouge à la borne positive (+) avec un boulon et un écrou. Voir Figure 3-2.

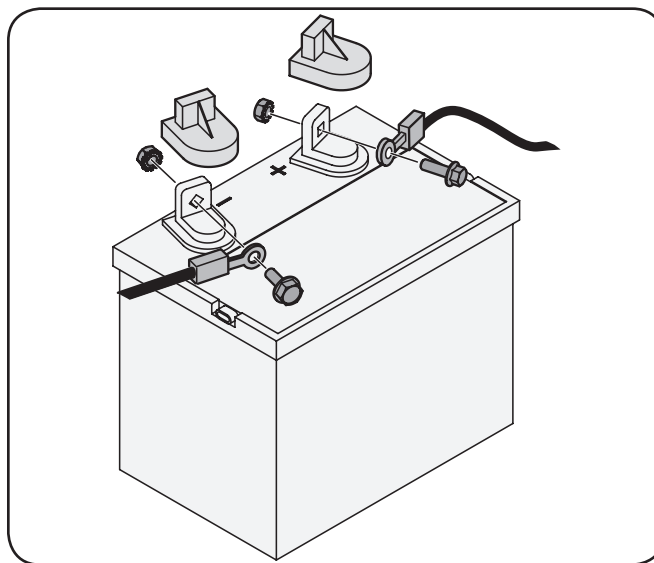

Figure 3-2

2. Retirez le protecteur en plastique, si équipé, de la borne négative (-) de la batterie et fixez le câble noir à la borne négative (-) avec un boulon et un écrou. Voir Figure 3-2.
3. Remplacez le capuchon rouge en caoutchouc sur la borne positive (+) de la batterie afin de la protéger contre la corrosion.

NOTE : Si la batterie est mise en service après la date indiquée sur le dessus ou sur le côté de la batterie, rechargez-la selon les instructions de la section *Entretien et réglages* de ce manuel avant d'utiliser l'appareil.

Réglage du siège

Pour régler la position du siège, poussez le levier de réglage du siège vers la gauche. Glissez le siège vers l'avant ou vers l'arrière à la position désirée, puis relâchez le levier de réglage. Assurez-vous que le siège est verrouillé en position avant d'utiliser le tracteur. Voir Figure 3-3.

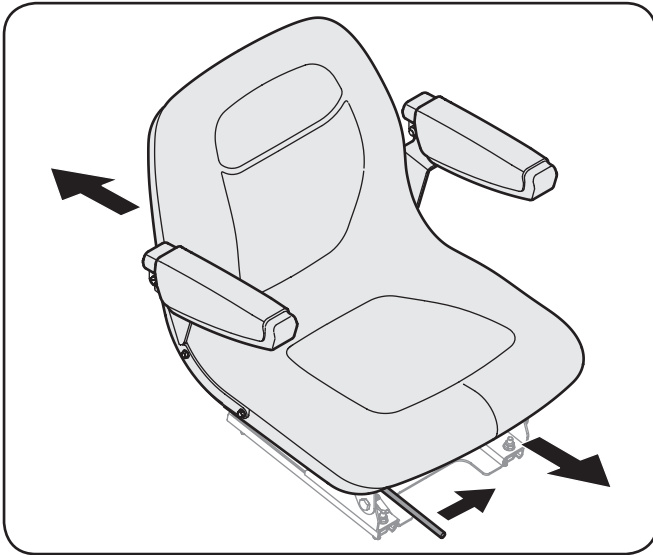

Figure 3-3

Vérification de la pression des pneus



AVERTISSEMENT ! La pression maximale est de 10 psi pour les pneus arrière et 12 psi pour les pneus avant. Maintenez toujours une pression égale dans tous les pneus.

Les pneus du tracteur peuvent être surgonflés à des fins d'expédition. Le cas échéant, diminuez la pression des pneus avant d'utiliser l'appareil. La pression de fonctionnement recommandée est de 10 psi pour les pneus arrière et 12 psi pour les pneus avant. Regardez sur le flanc du pneu pour connaître la pression maximale de gonflage.

Remplissage d'essence et d'huile

Un réservoir de carburant d'une capacité de 17 litres (4,5 gallons) est situé à l'arrière du tracteur. Desserrez le bouchon du réservoir de carburant dans le sens anti-horaire pour le retirer. N'utilisez que de l'essence neuve, fraîche et sans plomb. Laissez un espace sous le col de remplissage du réservoir pour permettre l'expansion du carburant.



AVERTISSEMENT ! Soyez très prudent lorsque vous manipulez de l'essence. L'essence est un produit extrêmement inflammable qui dégage des vapeurs pouvant exploser. Ne faites jamais le plein à l'intérieur et n'ajoutez pas de carburant pendant que le moteur est en marche ou s'il est chaud. Éteignez tout cigare, toute cigarette, toute pipe ainsi que toute autre source d'inflammation.

NOTE : L'appareil est expédié avec de l'huile dans le moteur. Il est toutefois recommandé de vérifier le niveau d'huile avant d'utiliser l'appareil.



ATTENTION : Vérifiez le niveau d'huile à moteur avant chaque utilisation selon les instructions dans la notice d'utilisation du moteur Kohler. Ajoutez de l'huile au besoin. Un manque d'huile peut causer de graves dommages au moteur.

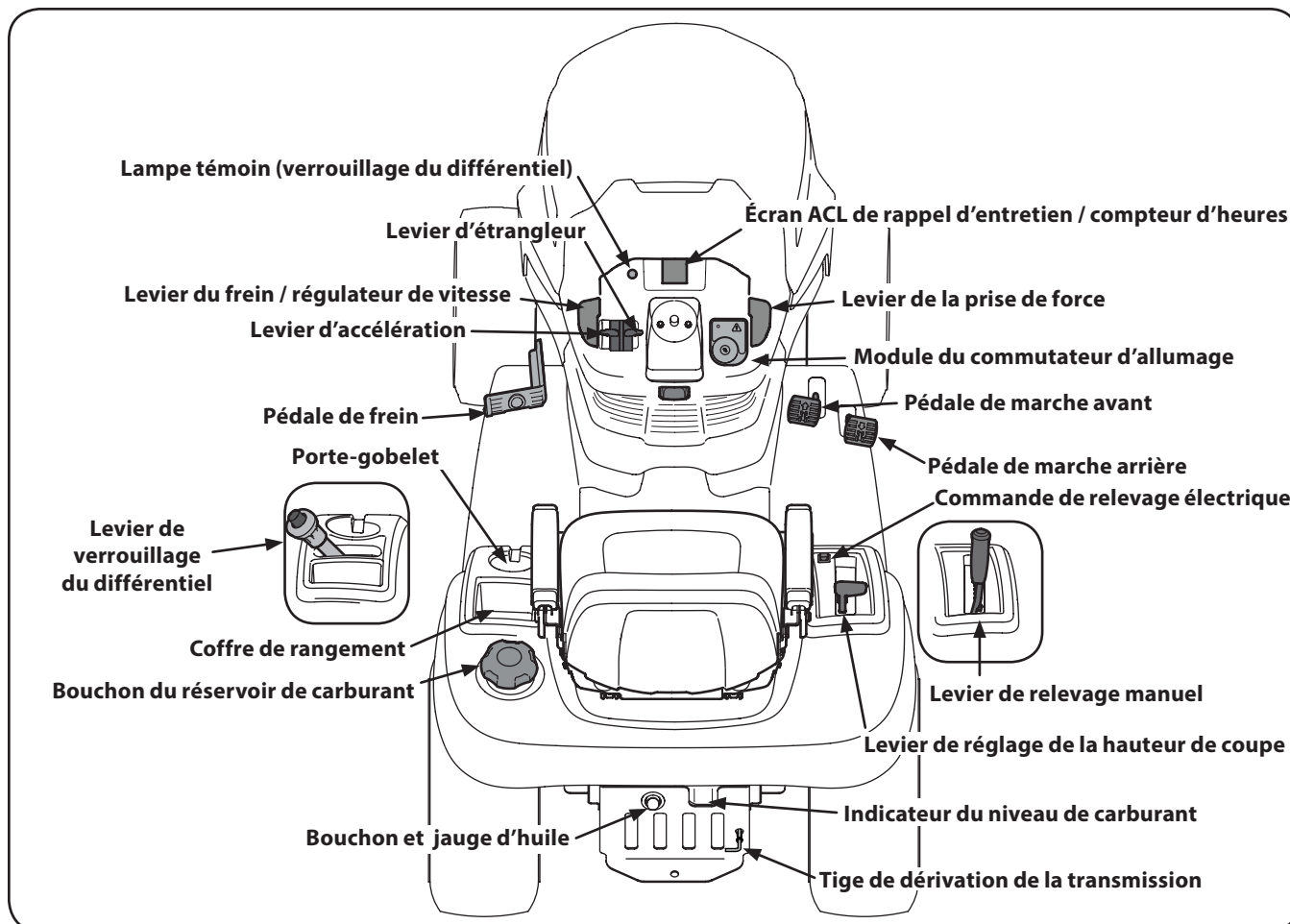

NOTE : Ce manuel de l'utilisateur se rapporte à plusieurs modèles. Les caractéristiques peuvent varier selon le modèle. Certaines caractéristiques décrites dans ce manuel peuvent ne pas s'appliquer à tous les modèles. Votre tracteur peut différer du modèle illustré.



AVERTISSEMENT ! Veuillez lire toutes les consignes de sécurité et toutes les instructions de ce manuel, y compris celles de la section *Utilisation*, avant d'utiliser l'appareil. Le non-respect de ces instructions et de ces consignes de sécurité peut entraîner des blessures corporelles.

Levier d'étrangleur

Le levier d'étrangleur est situé sur le côté gauche du tableau de bord. Poussez le levier vers l'avant pour engager l'étrangleur. Lorsqu'il est engagé, l'étrangleur ferme le papillon dans le carburateur pour faciliter le démarrage du moteur. Consultez la sous-section *Démarrage du moteur* de la section *Utilisation* de ce manuel pour les instructions de démarrage.

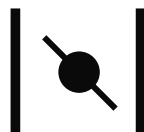

Levier d'accélération

Le levier d'accélération est situé sur le côté gauche du tableau de bord et peut être déplacé entre la position RAPIDE (lapin) et la position LENTE (tortue). Le levier d'accélération contrôle la vitesse du moteur. L'accélérateur maintient le régime du moteur selon le réglage choisi.

NOTE : Assurez-vous que le levier d'accélération est toujours à la position RAPIDE (lapin) lorsque vous utilisez le tracteur. Faites toujours fonctionner le tracteur à plein régime pour éviter de réduire la durée de vie de la batterie et la qualité de la tonte.



Pédale de frein

La pédale de frein est située à l'avant gauche du tracteur. Utilisez la pédale de frein pour engager le frein de stationnement ou pour arrêter rapidement le tracteur.

NOTE : La pédale de frein doit être enfoncée pour démarrer le moteur.



Levier de relevage manuel (si équipé)

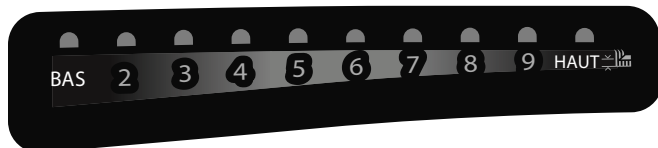

Le levier de relevage est situé sur l'aile droite du tracteur et sert à relever et abaisser le plateau de coupe. Tirez le levier vers la gauche, hors du trou d'index, et poussez-le vers le bas pour abaisser le plateau ou vers le haut pour relever le plateau. Après avoir atteint la hauteur de coupe désirée, poussez le levier de relevage vers la droite dans l'un des trous d'index.

Commande de relevage électrique (si équipé)



La commande de relevage électrique est située sur l'aile droite du tracteur et sert à relever et abaisser le plateau de coupe. Appuyez sur la partie supérieure de l'interrupteur pour abaisser le plateau de coupe. Appuyez sur la partie inférieure de l'interrupteur pour relever le plateau de coupe.

Levier de réglage de la hauteur de coupe (si équipé)



Le levier de relevage du plateau de coupe sert à régler la hauteur de coupe. Déplacez le levier vers le haut ou vers le bas afin de régler la hauteur de coupe dans l'une des six positions.

Module du commutateur d'allumage



AVERTISSEMENT !

Ne laissez jamais l'appareil en marche sans surveillance.

Débrayez toujours la prise de force, engagez le frein de stationnement, arrêtez le moteur et retirez la clé de contact afin d'empêcher un démarrage accidentel.

Pour démarrer le moteur, insérez la clé dans le commutateur d'allumage et tournez-la dans le sens horaire à la position de démarrage . Relâchez la clé à la position de tonte normale aussitôt que le moteur démarre.

Pour arrêter le moteur, tournez la clé de contact dans le sens anti-horaire à la position ARRÊT .



ATTENTION : Avant d'utiliser l'appareil, consultez les sous-sections *Système de verrouillage de sécurité* et *Démarrage du moteur* de la section *Utilisation* de ce manuel pour plus d'instructions sur le module de commutateur d'allumage et l'utilisation du tracteur en mode de tonte en marche arrière.

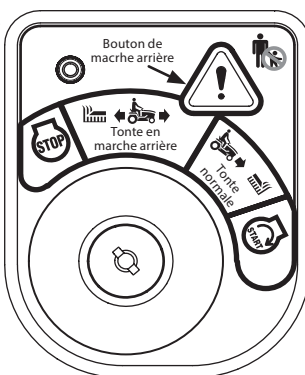

Pédale de marche avant

La pédale de marche avant est située sur le côté droit du tracteur, au long du marchepied. Appuyez sur la pédale de marche avant pour faire avancer l'appareil. La pédale de marche avant contrôle également la vitesse de déplacement. Plus vous appuyez sur la pédale, plus l'appareil se déplace rapidement. La pédale revient à sa position initiale lorsqu'elle est relâchée.



Pédale de marche arrière

La pédale de marche arrière est située sur le côté droit du tracteur, au long du marchepied. La pédale de marche arrière contrôle également la vitesse de déplacement. Plus vous appuyez sur la pédale, plus l'appareil se déplace rapidement. La pédale revient à sa position initiale lorsqu'elle est relâchée.



Levier de la prise de force (embrayage des lames)

Le levier de la prise de force est utilisé pour embrayer le plateau de coupe ou tout autre accessoire (disponible séparément). Tirez le levier de la prise de force vers le haut pour embrayer le plateau de coupe. Poussez le levier de la prise de force vers le bas pour débrayer le plateau de coupe ou tout autre accessoire (disponible séparément).



PDF
embrayée

NOTE : Le levier de la prise de force doit être à la position débrayée lorsque vous démarrez le moteur.

Levier du frein de stationnement et du régulateur de vitesse

Le levier du frein de stationnement et du régulateur de vitesse est situé sur le côté gauche du tableau de bord. Utilisez le levier du frein de stationnement et du régulateur de vitesse lorsque le tracteur est immobilisé pour engager le frein de stationnement. Utilisez le levier du frein de stationnement et du régulateur de vitesse lorsque le tracteur est en marche avant pour vous déplacer à une vitesse constante sans avoir à appuyer sur la pédale. Consultez la section *Utilisation* de ce manuel pour plus d'instructions sur l'utilisation du frein de stationnement et du régulateur de vitesse.



NOTE : Le régulateur de vitesse NE peut PAS être réglé à la plus haute vitesse de déplacement. Si vous essayez de régler le régulateur à la plus haute vitesse de déplacement, la vitesse de l'appareil sera automatiquement réduite à la vitesse de coupe optimale.

NOTE : Engagez toujours le frein de stationnement lorsque vous quittez le poste de conduite pendant que le moteur tourne, sinon le moteur s'arrêtera automatiquement.



AVERTISSEMENT ! Ne laissez jamais l'appareil en marche sans surveillance. Débrayez toujours la prise de force, engagez le frein de stationnement, arrêtez le moteur et retirez la clé de contact afin d'empêcher un démarrage accidentel.

Indicateur du niveau de carburant

L'indicateur du niveau de carburant est situé à l'arrière du tracteur. Remplissez le réservoir si le niveau de carburant est visible dans la fenêtre.

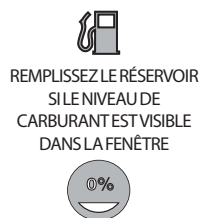

Levier de verrouillage du différentiel et lampe témoin (si équipé)

Le levier de verrouillage du différentiel est situé sur l'aile gauche du tracteur. La lampe témoin se trouve sur le côté gauche du tableau de bord (au-dessus du levier d'accélération et du levier d'étrangleur) et s'allume lorsque le levier est engagé. Lorsque le différentiel est verrouillé, les pneus arrière roulent à la même vitesse, ce qui augmente la traction du tracteur. Consultez la section *Utilisation* pour plus d'informations sur l'utilisation du système de verrouillage du différentiel.



Tige de dérivation de la transmission

La tige de dérivation de la transmission est située à l'arrière du tracteur, sur la partie inférieure droite du châssis.

Lorsqu'elle est engagée, la tige ouvre la soupape de dérivation dans la transmission hydrostatique, permettant ainsi de déplacer l'appareil manuellement sur de courtes distances. Consultez la section *Assemblage et montage* pour plus d'informations sur l'utilisation de la tige de dérivation.

NOTE : Si le tracteur ne peut pas être déplacé ou s'il ne roule pas librement lorsqu'il est poussé, il est possible que la tige de dérivation ne soit pas complètement ressortie.

NOTE : La transmission NE s'engage PAS lorsque la tige de dérivation est engagée. Remplacez la tige dans sa position normale avant d'utiliser le tracteur de nouveau. Si le tracteur ne se déplace pas ou s'il avance lentement lorsque vous appuyez sur la pédale de marche avant ou sur la pédale de marche arrière, il est possible que la soupape de dérivation soit encore ouverte.



ATTENTION : Ne remorquez jamais votre tracteur. Le remorquage du tracteur avec les roues arrière au sol peut gravement endommager la transmission.

Bouchon et jauge d'huile de la transmission hydrostatique

Le bouchon et la jauge d'huile de la transmission hydrostatique sont situés sur le châssis à l'arrière du tracteur et sont utilisés pour vérifier le niveau d'huile de la transmission hydrostatique. Ajoutez l'huile de la transmission hydrostatique dans l'orifice de remplissage.

Écran ACL de rappel d'entretien / compteur d'heures

Lorsque la clé de contact est déplacée de la position ARRÊT (STOP) à toute autre position que celle de démarrage, l'écran de rappel d'entretien / compteur d'heures affiche brièvement la tension de la batterie, puis le nombre d'heures d'utilisation du tracteur.

NOTE : Le compteur d'heures enregistre les heures d'utilisation du tracteur aussitôt que la clé de contact est tournée hors de la position ARRÊT (STOP), même si le moteur n'est pas démarré.

Un rappel d'entretien apparaît sur l'écran ACL lorsqu'il est temps de changer l'huile à moteur ou lorsqu'il est recommandé de vérifier le filtre à air. L'écran ACL vous avertit également si le niveau d'huile est bas ou si la batterie est faible.

Changement d'huile

Lorsqu'un changement d'huile est nécessaire, l'écran ACL affichera les lettres « CHG », « OIL » (huile) et « SOON » (bientôt), puis le nombre d'heures d'utilisation du tracteur. L'affichage des lettres « CHG / OIL / SOON » et du nombre d'heures d'utilisation sera alterné sur l'écran pendant 7 minutes quand le compteur d'heures atteindra 50 heures d'utilisation. Le rappel de changement d'huile s'affiche toutes les 50 heures d'utilisation. Changez l'huile à moteur dans le délai indiqué, selon les instructions de la section *Entretien et réglages* de ce manuel.

Niveau d'huile bas

Si le niveau d'huile est bas, l'écran ACL affichera les lettres « LO » et « OIL » (huile), puis le nombre d'heures d'utilisation du tracteur. Arrêtez le tracteur immédiatement et vérifiez le niveau d'huile à moteur selon les instructions dans ce manuel.

Batterie faible

Au démarrage, l'écran ACL affiche brièvement la tension de la batterie, puis le nombre d'heures d'utilisation du tracteur.



Si la batterie est faible, l'écran ACL affichera les lettres « LO » et « BATT », puis le nombre d'heures d'utilisation du tracteur. Les lettres « LO / BATT » et le nombre d'heures d'utilisation apparaîtront sur l'écran si la tension est inférieure à 11,5 volts. La tension de la batterie tombe en dessous de 11,5 volts si la batterie n'est pas assez chargée ou si le système de charge du moteur ne produit pas assez d'ampérage. Chargez la batterie selon les instructions de la section *Réparations* de ce manuel ou faites vérifier le système de charge par un concessionnaire agréé.

Vérification du filtre à air

Lorsqu'il est nécessaire de vérifier le filtre à air, l'écran ACL affichera les lettres « CLN », « AIR » et « FILT », puis le nombre d'heures d'utilisation du tracteur. L'affichage des

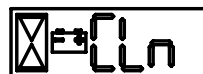

lettres « CLN / AIR / FILT » et du nombre d'heures d'utilisation sera alterné sur l'écran pendant 7 minutes quand le compteur d'heures atteindra 25 heures d'utilisation. Le rappel d'entretien du filtre à air s'affiche toutes les 25 heures d'utilisation. Dans le cas des intervalles communs des rappels d'entretien, l'écran affichera d'abord le rappel de changement d'huile, puis le rappel d'entretien du filtre à air.



AVERTISSEMENT ! Respectez les consignes de sécurité afin d'éviter des blessures graves, voire la mort. Travaillez en remontant et en descendant la pente. Évitez de faire des virages brusques. Ne travaillez pas dans les endroits où l'appareil risque de glisser ou basculer. Si l'appareil s'arrête en montée, débrayez la prise de force et descendez la pente lentement. Gardez les dispositifs de sécurité (protections, interrupteurs, etc.) en place et en bon état de fonctionnement. Débarrassez-vous de tout objet qui peut être projeté par les lames.

Familiarisez-vous avec toutes les commandes avant d'utiliser l'appareil. Assurez-vous que le moteur et les lames sont arrêtés avant de placer vos mains ou vos pieds à proximité des lames. Débrayez toujours la prise de force, engagez le frein de stationnement, arrêtez le moteur et retirez la clé de contact avant de quitter le poste de conduite.

Système de verrouillage de sécurité

Cet appareil est équipé d'un système de verrouillage de sécurité pour assurer la protection de l'utilisateur. Si ce système ne fonctionne pas correctement, n'utilisez pas le tracteur. Contactez votre concessionnaire Cub Cadet.

- Le système de verrouillage de sécurité empêche le démarrage du moteur si le frein de stationnement n'est pas engagé ou si le levier de la prise de force n'est pas à la position débrayée.
- Le moteur s'arrête automatiquement si le conducteur quitte le poste de conduite sans engager le frein de stationnement.
- La prise de force est automatiquement débrayée si le conducteur quitte le poste de conduite alors que le levier de la prise de force est à la position embrayée, que le frein de stationnement soit engagé ou non.
- Avec la clé de contact à la position de tonte normale, la prise de force est automatiquement débrayée si le levier de la prise de force est à la position embrayée pendant que la pédale de la marche arrière est enfoncée.



AVERTISSEMENT ! N'utilisez pas l'appareil si un composant du système de verrouillage est défectueux. Ce système a été conçu pour votre sécurité et votre protection.

Démarrage du moteur



AVERTISSEMENT ! N'utilisez pas l'appareil si un composant du système de verrouillage est défectueux. Ce système a été conçu pour votre sécurité et votre protection.

NOTE : Consultez la section *Assemblage et montage* de ce manuel pour les instructions sur le remplissage d'essence et d'huile.

1. Insérez la clé du tracteur dans le module du commutateur d'allumage.
2. Placez le levier de la prise de force à la position débrayée.
3. Engagez le frein de stationnement (P).
4. Poussez le levier d'étrangleur vers le haut afin d'engager l'étrangleur |▲|.

NOTE : Il n'est pas nécessaire d'étrangler le moteur s'il est déjà chaud.

5. Placez le levier d'accélération à mi-chemin entre la position RAPIDE 🐰 (lapin) et la position LENTE 🐢 (tortue).

NOTE : Assurez-vous que le levier d'accélération est toujours à la position RAPIDE 🐰 (lapin) lorsque vous utilisez le tracteur. Faites toujours fonctionner le tracteur à plein régime pour éviter de réduire la durée de vie de la batterie.

6. Tournez la clé de contact dans le sens horaire à la position de démarrage ⏻. Relâchez la clé aussitôt que le moteur démarre. La clé retournera automatiquement à la position de tonte normale.



ATTENTION : NE tenez PAS la clé dans la position de démarrage ⏻ pendant plus de dix secondes à la fois car cela risque d'endommager le démarreur électrique du moteur.

7. Désengagez l'étrangleur après avoir démarré le moteur.

NOTE : Assurez-vous que l'étrangleur n'est pas engagé pendant que vous utilisez le tracteur car cela peut créer un mélange de carburant trop riche et ainsi diminuer la performance du moteur.

Arrêt du moteur



AVERTISSEMENT ! Si l'appareil heurte un objet, arrêtez immédiatement le moteur et débranchez le(s) fil(s) de bougie. Vérifiez si l'appareil présente des dommages. Faites les réparations nécessaires avant d'utiliser l'appareil de nouveau.

1. Si les lames de coupe sont engagées, déplacez le levier de la prise de force à la position débrayée.
2. Placez le levier d'accélération à la position LENTE 🐢.
3. Tournez la clé de contact dans le sens anti-horaire à la position ARRÊT ⏹.
4. Retirez la clé du commutateur d'allumage afin d'empêcher un démarrage accidentel.

Mode de tonte en marche arrière

Le mode de tonte en marche arrière du module du commutateur d'allumage permet de tondre l'herbe en marche arrière.

NOTE : Il n'est pas recommandé de tondre en marche arrière.



AVERTISSEMENT ! Soyez très prudent lorsque vous utilisez le mode de tonte en marche arrière. Regardez toujours derrière vous et au sol avant de reculer et lorsque vous reculez. N'utilisez pas le tracteur si des enfants ou des spectateurs se trouvent à proximité. Arrêtez immédiatement l'appareil si quelqu'un s'approche de la zone de travail.

Pour utiliser le tracteur en mode de tonte en marche arrière :

NOTE : L'utilisateur DOIT occuper le siège du tracteur.

1. Démarrez le moteur selon les instructions de la page précédente.
2. Tournez la clé de la position de tonte normale (en vert) à la position de tonte en marche arrière (en jaune) sur le module du commutateur d'allumage. Voir Figure 5-1.

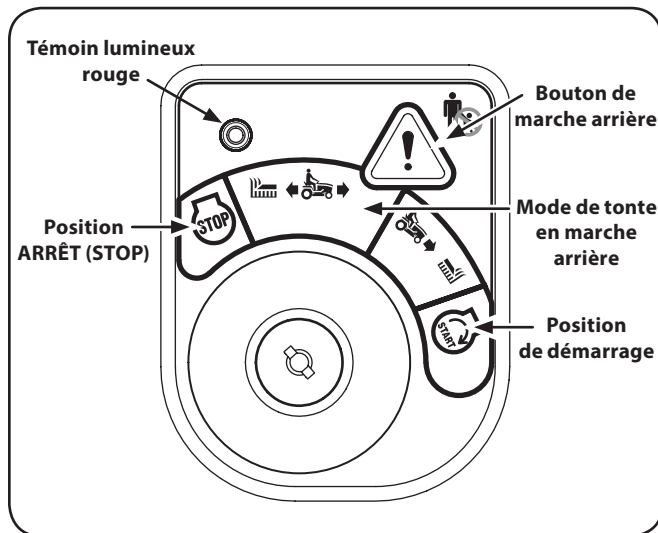



Figure 5-1

3. Appuyez sur le bouton de marche arrière  situé dans le coin supérieur droit du module de commutateur d'allumage. Le témoin lumineux rouge dans le coin supérieur gauche du module s'allume lorsque le bouton de marche arrière est activé. Voir Figure 5-1.
4. Lorsque le bouton de marche arrière est activé (le témoin lumineux est allumé), le tracteur peut être utilisé en marche arrière avec les lames de coupe engagées.
5. Regardez toujours au sol et derrière vous avant de reculer et lorsque vous reculez pour vous assurer qu'il n'y a pas d'enfants. Après avoir repris la marche avant, tournez la clé à la position de tonte normale.





Le mode de tonte en marche arrière demeure activé jusqu'à ce que :

- a. la clé soit placée à la position de tonte normale ou à la position ARRÊT  ;
- b. l'utilisateur quitte le poste de conduite.

Utilisation du tracteur



AVERTISSEMENT ! Évitez les départs et les arrêts brusques ainsi que l'excès de vitesse.

1. Appuyez légèrement sur la pédale de frein  pour désengager le frein de stationnement . Placez le levier d'accélération à la position RAPIDE  (lapin).
2. Pour vous déplacer en marche avant, appuyez doucement sur la pédale de marche avant  jusqu'à ce que vous atteigniez la vitesse désirée. Voir Figure 5-2.

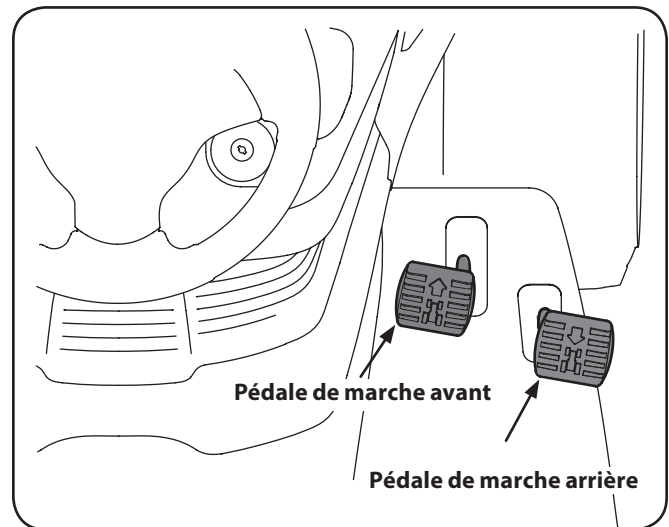



Figure 5-2

3. Pour vous déplacer en marche arrière, regardez d'abord derrière vous, puis appuyez doucement sur la pédale de marche arrière  jusqu'à ce que vous atteigniez la vitesse désirée. Voir Figure 5-2.



ATTENTION : NE changez PAS de direction lorsque le tracteur est en mouvement. Effectuez un arrêt complet avant de changer de direction (de la marche avant à la marche arrière ou vice versa).



AVERTISSEMENT ! Ne quittez pas le poste de conduite sans avoir placé le levier de la prise de force à la position débrayée et engagé le frein de stationnement. Arrêtez le moteur et retirez la clé de contact si vous laissez le tracteur sans surveillance.

Utilisation sur une pente

Consultez l'inclinomètre à la page 8 pour déterminer s'il est dangereux de travailler sur une pente.







AVERTISSEMENT ! Ne travaillez pas sur une pente supérieure à 15° (soit une dénivellation de 2 ½ pieds tous les 10 pieds). L'appareil peut se renverser et entraîner de graves blessures.

- Travaillez en remontant et en descendant la pente.
- Faites très attention lorsque vous changez de direction sur une pente.
- Faites attention aux trous, ornières, bosses, roches et à tout autre objet non visible. L'appareil peut se renverser sur un terrain accidenté. Les herbes hautes peuvent cacher des obstacles.
- Évitez d'effectuer des virages sur une pente. Si un virage est nécessaire, effectuez-le en descendant la pente et jamais en remontant car l'appareil risque de se renverser.
- Évitez de vous arrêter sur une pente. Si vous devez absolument vous arrêter en remontant une pente, redémarrez et avancez doucement et prudemment afin d'éviter le renversement du tracteur.

Utilisation du frein de stationnement

NOTE : Engagez toujours le frein de stationnement lorsque vous quittez le poste de conduite pendant que le moteur tourne, sinon le moteur s'arrêtera automatiquement.

Pour engager le frein de stationnement :

1. Appuyez à fond sur la pédale de frein  avec votre pied gauche et gardez-la enfoncée.
2. Tirez le levier du frein de stationnement  vers le haut et maintenez-le dans cette position.
3. Enlevez votre pied de la pédale de frein .
4. Relâchez le levier du frein de stationnement .

Après avoir complété l'étape 3, la pédale de frein devrait rester enfoncée. Si tel n'est pas le cas, le frein de stationnement n'est pas engagé. Répétez les étapes 1 à 4 pour engager le frein de stationnement.

Pour désengager le frein de stationnement, appuyez légèrement sur la pédale de frein.







AVERTISSEMENT ! Ne laissez jamais l'appareil en marche sans surveillance. Débrayez toujours la prise de force, engagez le frein de stationnement, arrêtez le moteur et retirez la clé de contact afin d'empêcher un démarrage accidentel.

Réglage du régulateur de vitesse



AVERTISSEMENT ! N'engagez jamais le régulateur de vitesse lorsque vous utilisez le tracteur en marche arrière.

Pour régler le régulateur de vitesse :

1. Appuyez lentement sur la pédale de marche avant  avec votre pied droit jusqu'à ce que vous atteigniez la vitesse désirée.
2. Tirez le levier du régulateur de vitesse  vers le haut et maintenez-le dans cette position.
3. Enlevez votre pied de la pédale de marche avant .
4. Relâchez le levier du régulateur de vitesse .

Après avoir complété l'étape 3, la pédale de marche avant devrait rester enfoncée; le tracteur maintiendra alors une vitesse constante. Si tel n'est pas le cas, le régulateur de vitesse n'est pas activé. Répétez les étapes 1 à 4 pour régler le régulateur de vitesse.

Pour désengager le régulateur de vitesse, appuyez légèrement sur la pédale de marche avant  ou sur la pédale de frein .

NOTE : Le régulateur de vitesse ne peut pas être réglé à la plus haute vitesse de déplacement. Si vous essayez de régler le régulateur à la plus haute vitesse de déplacement, la vitesse de l'appareil sera automatiquement réduite à la vitesse de coupe optimale.

Pour passer de la marche avant à la marche arrière alors que le régulateur de vitesse est activé, appuyez sur la pédale de frein pour désengager le régulateur de vitesse et complètement immobiliser le tracteur. Ensuite, appuyez doucement sur la pédale de marche arrière avec l'avant du pied.

Utilisation du levier de relevage du plateau de coupe

Levier de relevage manuel (si équipé)

Pour relever ou abaisser le plateau de coupe, déplacez le levier de relevage vers la gauche et placez-le dans l'encoche correspondant à la position désirée.

Commande de relevage électrique (si équipé)

Complétez toujours les étapes suivantes lorsque vous utilisez la commande de relevage électrique :



1. Appuyez sur la partie inférieure de l'interrupteur pour relever le plateau de coupe à sa plus haute position.
2. Placez le levier de réglage de la hauteur de coupe à la position désirée.
3. Appuyez sur la partie supérieure de l'interrupteur pour abaisser le plateau de coupe à la position choisie à l'étape précédente.

NOTE : Le plateau de coupe s'arrête automatiquement à la position sélectionnée par le levier de réglage.





ATTENTION : Le non-respect des instructions ci-dessus lors de l'utilisation de la commande de relevage électrique entraînera l'usure prématurée du système de relevage électrique.

Allumage des phares

Les phares s'allument lorsque la clé de contact est tournée hors de la position ARRÊT . Les phares s'éteignent lorsque la clé de contact est tournée à la position ARRÊT .

Embrayage de la prise de force

L'embrayage de la prise de force transfère la puissance au plateau de coupe ou à tout autre accessoire (disponible séparément). Pour embrayer la prise de force :

1. Placez le levier d'accélération à la position RAPIDE .
2. Tirez le levier de la prise de force  vers le haut pour embrayer le plateau de coupe. Voir Figure 5-3.

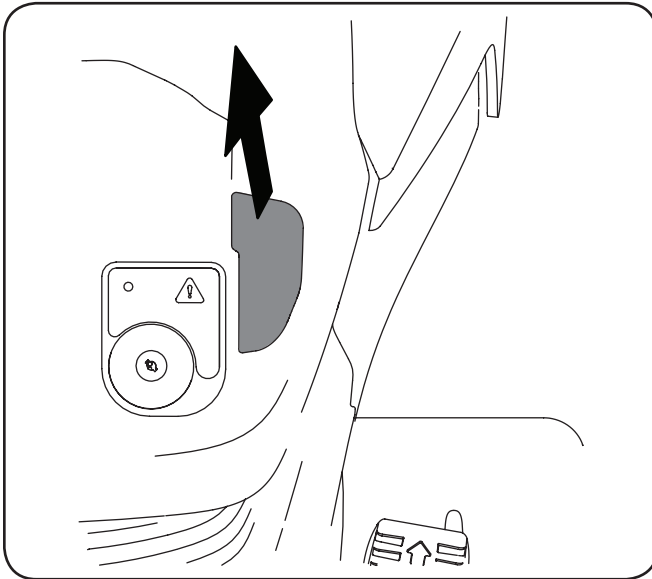



Figure 5-3

NOTE : Assurez-vous que le levier d'accélération est toujours à la position RAPIDE  (lapin) lorsque vous utilisez le tracteur. Faites toujours fonctionner le tracteur à plein régime pour éviter de réduire la durée de vie de la batterie et la qualité de la tonte.

Utilisation du levier de verrouillage du différentiel (si équipé)



AVERTISSEMENT ! Lorsque le différentiel est verrouillé, prévoyez plus d'espace et plus d'efforts pour effectuer les virages.



AVERTISSEMENT ! Utilisez le levier de verrouillage du différentiel lorsque l'appareil est immobile. N'engagez pas le levier de verrouillage du différentiel lorsque vous descendez une pente.

NOTE : Le système de verrouillage du différentiel est conçu pour être utilisé dans des conditions de faible traction. Assurez-vous que le système de verrouillage du différentiel n'est pas activé lorsque le tracteur roule sur des surfaces solides.

Dans certains cas, il peut être nécessaire d'activer le système de verrouillage du différentiel si le tracteur roule sur des surfaces glissantes ou sur des surfaces à faible traction. Procédez comme suit pour activer le système de verrouillage du différentiel :

1. Immobilisez le tracteur.
2. Engagez le frein, pressez sur le bouton du levier de verrouillage du différentiel, puis déplacez le levier pour verrouiller le différentiel. La lampe témoin sur le tableau de bord s'allume lorsque le différentiel est verrouillé. Voir Figure 5-4.

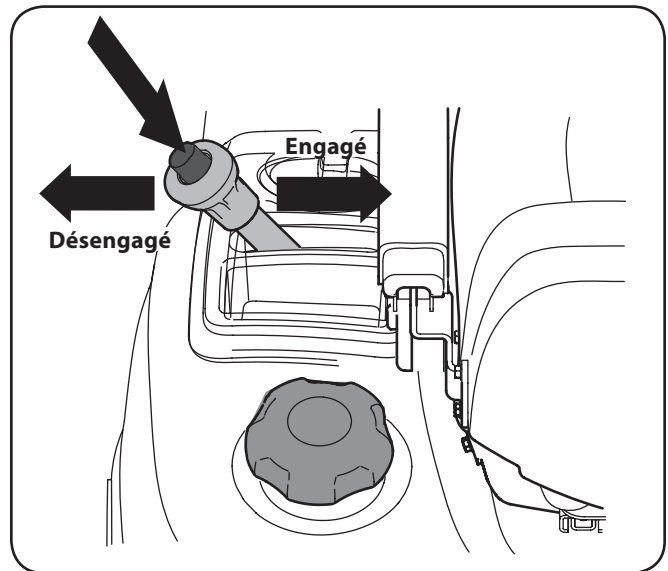

Figure 5-4

NOTE : Le différentiel est engagé lorsque le tracteur se déplace en marche avant ou en marche arrière. La lampe témoin s'allume seulement pour indiquer que le levier de verrouillage est engagé.

3. Pour désengager le levier de verrouillage du différentiel, immobilisez le tracteur, engagez le frein, pressez sur le bouton du levier, puis déplacez le levier. Relâchez le levier. La lampe témoin s'éteint lorsque le levier de verrouillage du différentiel est désengagé. Voir Figure 5-4.

NOTE : Le différentiel est désengagé lorsque le tracteur se déplace de nouveau en marche avant ou en marche arrière. La lampe témoin s'éteint seulement pour indiquer que le levier de verrouillage est désengagé.

Calendrier d'entretien

	Avant chaque utilisation	Après les premières 5 heures	Toutes les 10 heures	Toutes les 25 heures	Toutes les 50 heures	Toutes les 100 heures	Toutes les 200 heures	Avant l'entreposage	Voir la notice du moteur
Vérifiez/nettoyez la grille d'entrée d'air du moteur	✓							✓	
Nettoyez les entrées d'air du capot et du tableau de bord			✓					✓	
Vérifiez le niveau d'huile à moteur	✓								
Vérifiez l'huile de la transmission	✓								
Vérifiez si les composants du filtre à air sont souillés, desserrés ou endommagés	✓								
Nettoyez les bornes de la batterie			✓					✓	
Graissez tous les points de lubrification			✓					✓	
Vérifiez/nettoyez la grille d'entrée d'air du capot			✓					✓	
Vérifiez la pression des pneus			✓					✓	
Lubrifiez les essieux avant et les jantes				✓				✓	
Lubrifiez les points de pivotement des pédales				✓				✓	
Vérifiez si les courroies et les poulies sont endommagées ou usées					✓				
Vérifiez que la quincaillerie est bien fixée						✓			
Vérifiez l'état et l'écartement de la bougie						✓		✓	✓
Changez l'huile à moteur (suite à la période de rodage)		✓							✓
Changez l'huile à moteur					✓			✓	✓
Changez l'huile et remplacez le filtre de la transmission#							✓		
Remplacez le filtre à huile					✓			✓	✓
Nettoyez ou remplacez le filtre à air					✓				✓
Remplacez le filtre à carburant					✓				✓
Vérifiez et ajustez les soupapes*									✓

* -- Cet entretien doit être effectué par un centre de service agréé.

-- Compte tenu de la période de rodage, changez l'huile et le filtre après les premières 50 heures d'utilisation et, par la suite, toutes les 200 heures.

NOTE : Ce manuel de l'utilisateur se rapporte à plusieurs modèles. Les caractéristiques peuvent varier selon le modèle. Certaines caractéristiques décrites dans ce manuel peuvent ne pas s'appliquer à tous les modèles. Votre tracteur peut différer du modèle illustré.



AVERTISSEMENT ! Avant d'effectuer un réglage ou une réparation, débrayez la prise de force, engagez le frein de stationnement, arrêtez le moteur et retirez la clé de contact afin d'empêcher un démarrage accidentel.

Batterie



AVERTISSEMENT DE LA PROPOSITION 65 DE LA CALIFORNIE ! Les bornes et les cosses de batterie ainsi que les accessoires connexes contiennent du plomb et des composés de plomb, soit des produits chimiques reconnus par l'État de Californie comme cancérogènes et pouvant provoquer des anomalies congénitales ainsi que l'infertilité. Lavez-vous les mains après toute manipulation.

La batterie est scellée et ne nécessite aucun entretien. Il n'est pas possible de vérifier les niveaux d'acide ou d'ajouter du liquide dans la batterie.

- Assurez-vous que les câbles et les bornes de la batterie sont toujours propres et non corrodés.
- Après avoir nettoyé les bornes et la batterie, appliquez une mince couche de graisse ou de gelée de pétrole sur les deux bornes.



ATTENTION : S'il est nécessaire de démonter la batterie pour la nettoyer, débranchez d'abord le câble NÉGATIF (noir) de sa borne, puis le câble POSITIF (rouge). Lorsque vous branchez les câbles de la batterie, branchez le câble POSITIF (rouge) à sa borne avant de brancher le câble NÉGATIF (noir). Assurez-vous que les câbles sont correctement branchés aux bornes appropriées. Un branchement incorrect des câbles peut occasionner de graves dommages au système d'alternateur du moteur.

Moteur

Consultez la notice d'utilisation du moteur Kohler pour les instructions et les procédures d'entretien du moteur.

Changement de l'huile à moteur



AVERTISSEMENT ! Si l'appareil vient d'être utilisé, les surfaces en métal, le moteur et le silencieux risquent d'être chauds. Soyez très prudent afin d'éviter les brûlures.

Procédez comme suit pour effectuer un changement d'huile :

1. Laissez le moteur en marche pendant quelques minutes pour que l'huile du moteur se réchauffe. L'huile chaude s'écoule plus facilement et évacue plus d'impuretés. Soyez prudent afin de ne pas vous brûler avec l'huile chaude.
2. Repérez le boyau de vidange d'huile sur le côté gauche du moteur.

3. Retirez le boyau du collier de serrage. Acheminez l'extrémité libre du boyau de vidange d'huile vers un récipient approprié d'une capacité minimum de 2,5 litres pour recueillir l'huile usée. Enlevez le bouchon de remplissage et la jauge d'huile du tube de remplissage d'huile.
4. Tenez l'extrémité libre du boyau de vidange d'huile au-dessus du récipient collecteur, puis dévissez le bouchon à tête carrée du boyau. Voir Figure 6-1. Vidangez l'huile du moteur dans le récipient.

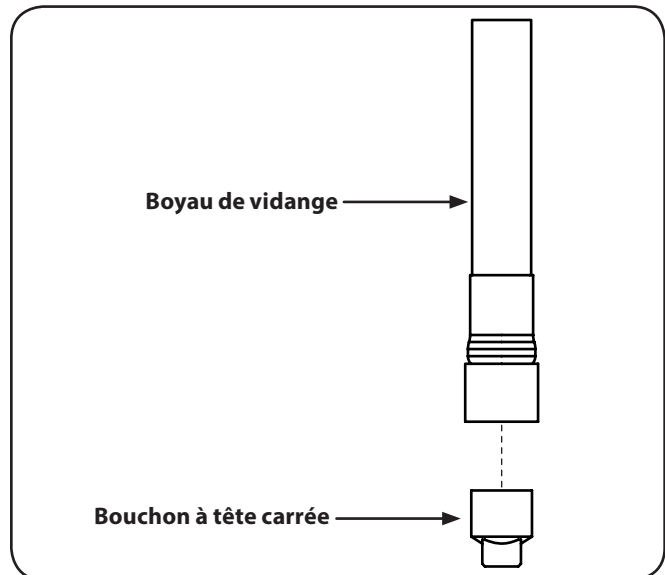

Figure 6-1

5. Après avoir vidangé l'huile, essuyez l'excédent d'huile du boyau de vidange. Vissez et serrez bien le bouchon à tête carrée sur le raccord du boyau de vidange.
6. Remplacez le filtre à huile et remplissez le moteur avec de l'huile neuve selon les instructions de la notice d'utilisation du moteur Kohler.
7. Réinsérez le boyau dans le collier de serrage.

Installez le bouchon à tête carrée sur l'extrémité du boyau et consultez la notice d'utilisation du moteur pour les instructions de remplissage, le type d'huile approuvé et la quantité d'huile recommandée.

NOTE : L'entretien, la réparation et le remplacement des dispositifs et des systèmes anti-émissions qui ne sont pas couverts par la garantie (aux frais du propriétaire) peuvent être effectués par n'importe quel individu ou établissement de service. **Les réparations couvertes par la garantie doivent être effectuées par un concessionnaire Cub Cadet.**

Huile de la transmission hydrostatique

Vérification de l'huile de la transmission hydrostatique

La jauge d'huile utilisée pour vérifier le niveau d'huile est située sur la partie supérieure du châssis à l'arrière du tracteur. Consultez la section *Commandes et caractéristiques* de ce manuel.

1. Retirez la jauge d'huile et vérifiez le niveau d'huile. Voir Figure 6-2.

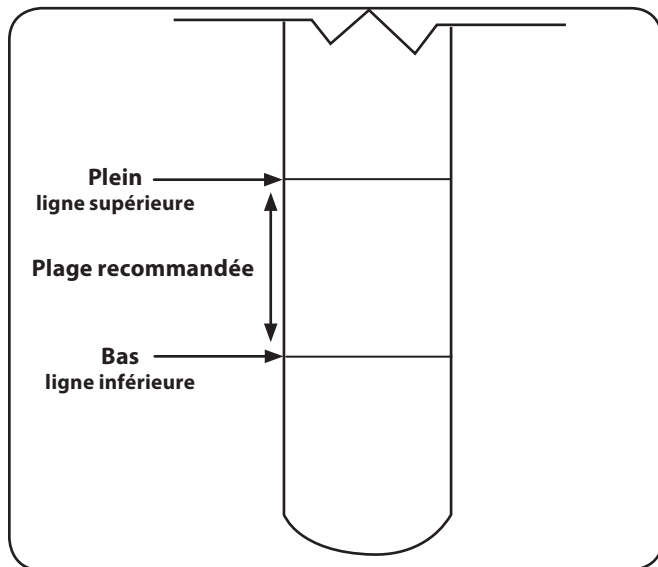

Figure 6-2

2. Si le niveau d'huile est au-dessus de la ligne inférieure (c'est-à-dire, dans la plage recommandée d'huile), il n'est pas nécessaire d'ajouter d'huile. Si le niveau d'huile est sous la ligne inférieure, ajoutez de l'huile dans l'orifice de remplissage jusqu'à ce que l'huile se trouve dans la plage recommandée. Pour de meilleurs résultats, ajoutez de l'huile jusqu'à ce que le niveau d'huile atteigne la ligne supérieure. NE faites PAS déborder le réservoir.

NOTE : *Cub Cadet Drive System Fluid Plus* est l'huile approuvée - numéro de pièce 737-3120 (0,946 litre) ou numéro de pièce 737-3121 (3,785 litres).

3. Remplacez le bouchon et la jauge d'huile dans l'orifice de remplissage d'huile.
4. Démarrez le moteur et laissez-le fonctionner pendant quelques minutes. Arrêtez le moteur, vérifiez l'absence de fuites et vérifiez de nouveau le niveau d'huile de la transmission.

Changement de l'huile de la transmission hydrostatique



ATTENTION : Ne faites pas déborder le boîtier de la transmission. Un niveau d'huile bas (sous la ligne inférieure) ou trop haut (au-dessus de la ligne supérieure) peut entraîner des fuites ou causer des dommages à la transmission.

1. Placez le tracteur sur une surface plane et engagez le frein de stationnement. Arrêtez le moteur et retirez la clé de contact.
2. Nettoyez autour du bouchon de vidange de la transmission afin d'empêcher les débris de pénétrer dans la transmission.

3. Retirez le bouchon de vidange et vidangez l'huile de la transmission dans un récipient collecteur d'une capacité minimum de 5,68 litres. Remplacez le bouchon de vidange. Voir Figure 6-3.

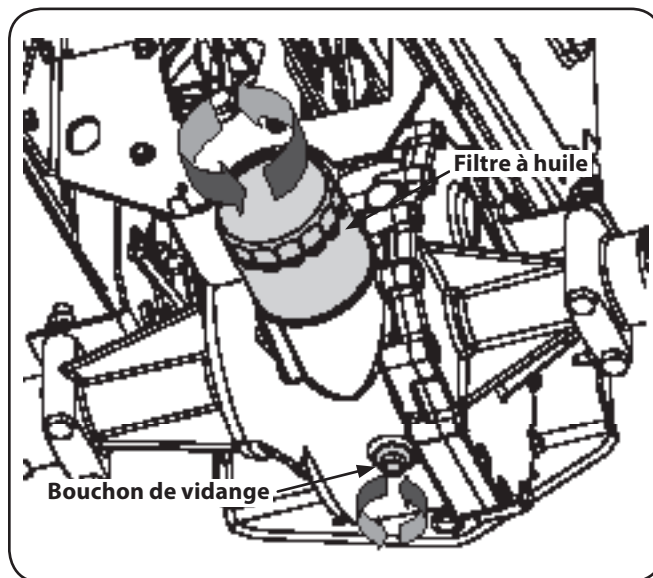

Figure 6-3

4. Nettoyez autour de la base du filtre à huile et retirez le filtre en le tournant dans le sens anti-horaire. Voir Figure 6-3.
 5. Appliquez une mince couche d'huile sur le joint du nouveau filtre. Installez le nouveau filtre en le tournant manuellement dans le sens horaire. Lorsque le joint touche la base du filtre situé sur le boîtier de la transmission, serrez le filtre d'un demi-tour additionnel.
 6. Nettoyez autour du bouchon et autour de la jauge d'huile de la transmission afin d'empêcher les débris de pénétrer dans la transmission.
 7. Retirez le bouchon et la jauge d'huile et ajoutez LENTEMENT l'huile dans l'orifice de remplissage. Ajoutez de l'huile jusqu'à ce que le niveau d'huile atteigne la ligne supérieure de la jauge d'huile. Voir Figure 6-2.
- NOTE :** La transmission a une capacité d'environ 4,8 litres.
8. Remplacez le bouchon et la jauge d'huile dans l'orifice de remplissage d'huile.
 9. Démarrez le moteur et laissez-le fonctionner pendant quelques minutes. Arrêtez le moteur, vérifiez l'absence de fuites et vérifiez de nouveau le niveau d'huile de la transmission.



ATTENTION : Vérifiez que le bouchon et la jauge d'huile de la transmission sont bien installés dans l'orifice de remplissage d'huile.

Réglage du neutre de la transmission hydrostatique

Si le tracteur avance ou recule sans que la pédale de marche avant ou de marche arrière soit appuyée, consultez un concessionnaire Cub Cadet pour faire ajuster la tringlerie de commande de la transmission hydrostatique.

Nettoyage du tracteur

Essuyez toute trace d'huile ou de carburant sur l'appareil. Évitez que les débris s'accumulent autour des ailettes de refroidissement du moteur, autour du ventilateur de la transmission ou sur tout autre composant de l'appareil.

Nettoyage de la grille d'entrée d'air du moteur

La grille d'entrée d'air du moteur est située sur la partie inférieure du tableau de bord. Il est important de garder la grille d'entrée d'air propre. Nettoyez la grille d'entrée d'air avant chaque utilisation. Voir Figure 6-4.

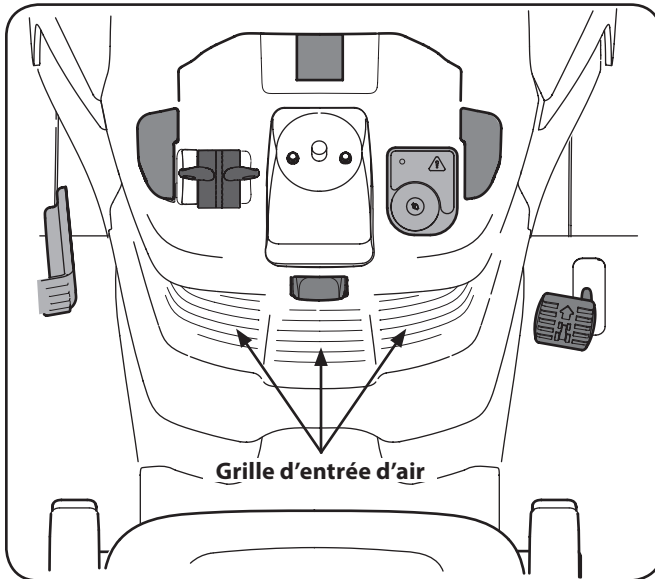

Figure 6-4

Lubrification



AVERTISSEMENT ! Avant de lubrifier, de réparer ou d'inspecter l'appareil, débrayez toujours la prise de force, engagez le frein de stationnement, arrêtez le moteur et retirez la clé de contact afin d'empêcher un démarrage accidentel.

Boîtier de direction et arbre de direction

Le boîtier de direction et l'arbre de direction doivent être lubrifiés toutes les 25 heures d'utilisation. Procédez comme suit pour accéder aux raccords de graissage :

1. Soulevez le capot du tracteur.
2. Repérez le raccord de graissage du boîtier de direction et le raccord de graissage de l'arbre de direction sous la batterie. Voir Figure 6-5.

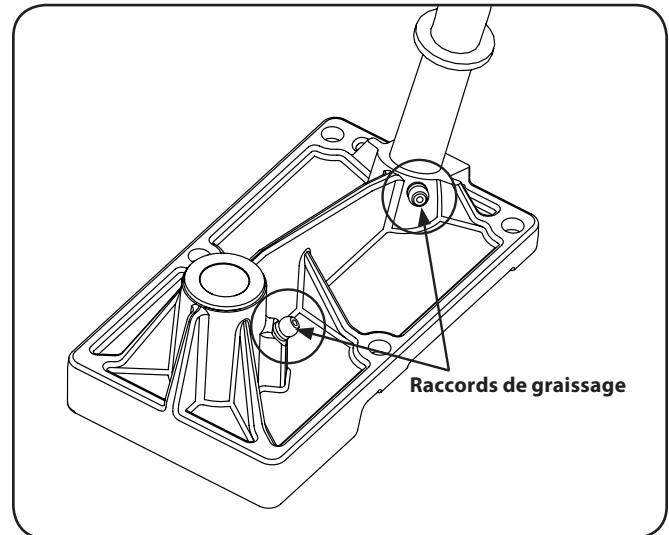

Figure 6-5

3. Lubrifiez les raccords de graissage à l'aide d'un pistolet de graissage à haute pression rempli d'une graisse 251H EP ou d'une graisse tout usage N° 2 au lithium.
4. Fermez le capot du tracteur.

Roues du plateau de coupe

Chaque roue du plateau de coupe est équipée d'un raccord de graissage. Toutes les 25 heures d'utilisation, lubrifiez chaque raccord de graissage à l'aide d'un pistolet de graissage rempli de graisse tout usage N° 2.

Fusées du plateau de coupe

Chaque fusée du plateau de coupe est équipée d'un raccord de graissage. Lubrifiez les raccords de graissage à l'aide d'une graisse 251H EP ou d'une graisse tout usage N° 2 au lithium. Toutes les 25 heures d'utilisation, appliquez deux couches (minimum) de graisse sur l'arbre de fusée à l'aide d'un pistolet de graissage.

NOTE : Sur certains modèles de plateau de coupe, il est nécessaire de retirer les couvercles de courroie afin d'accéder aux raccords de graissage des fusées du plateau de coupe.

Tringlerie et points de pivotement

Lubrifiez tous les points de pivotement du système d'entraînement, du frein de stationnement et de la tringlerie de relevage avec de l'huile légère au moins une fois par saison.

Réglages

Réglage du siège

Consultez la section *Assemblage et montage* de ce manuel pour les instructions de réglage du siège.



AVERTISSEMENT ! Avant d'utiliser le tracteur, assurez-vous que le siège s'enclenche dans l'une des positions de réglage. Engagez le frein de stationnement. Tenez-vous derrière l'appareil et tirez le siège jusqu'à ce qu'il s'enclenche bien en place.

Réglage du frein de stationnement

Si le tracteur ne s'immobilise pas complètement lorsque la pédale de frein est enfoncée, ou si les roues arrière du tracteur tournent alors que le frein de stationnement est engagé (et la soupape de dérivation hydrostatique est ouverte), il est nécessaire de régler le frein. Consultez votre concessionnaire Cub Cadet pour faire ajuster le frein.

Alignement des roues

Le pincement des roues avant, c'est-à-dire la différence entre les mesures A et B, doit être entre 1/8" et 1/4". Voir Figure 6-6.

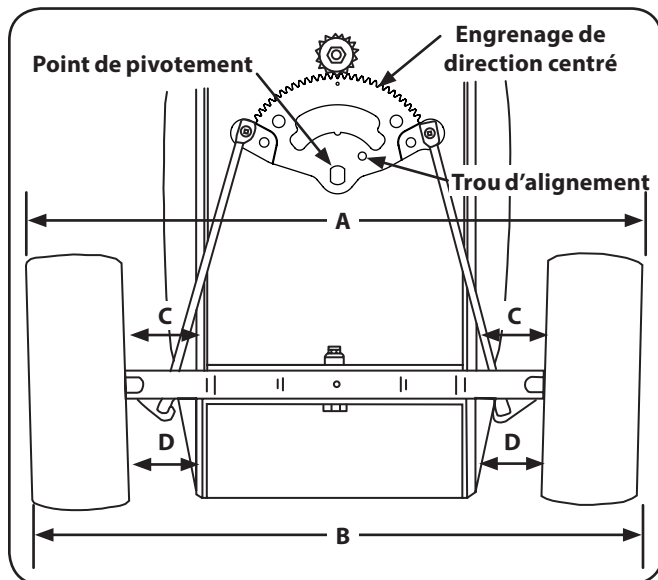

Figure 6-6

Réglage du bras de relevage (si équipé)

La tension du bras de relevage peut être ajustée en serrant ou desserrant le boulon de réglage du ressort situé sur le côté gauche du tracteur. Voir Figure 6-7.

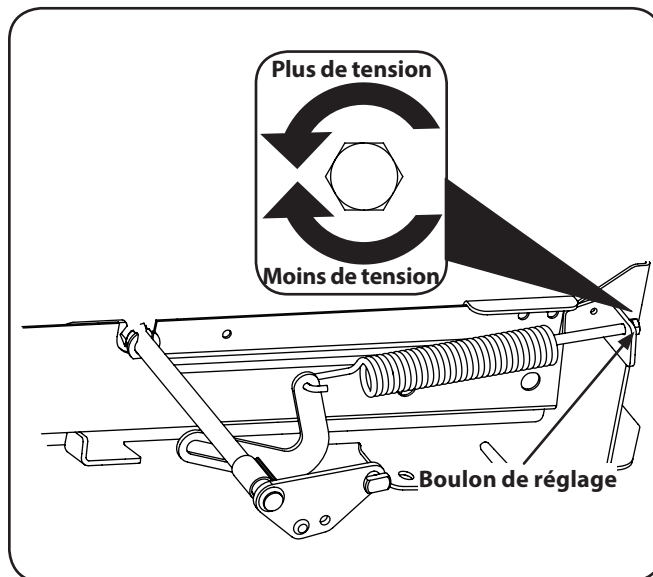

Figure 6-7

NOTE : Installez le plateau de coupe ou tout autre accessoire avant d'ajuster le ressort.

Placez le plateau de coupe ou l'accessoire dans la position la plus basse afin d'étirer le ressort au maximum.

Accédez au boulon situé à l'intérieur de la roue arrière gauche du tracteur. Tournez le boulon de réglage dans le sens horaire pour réduire la tension de relevage. Tournez le boulon de réglage dans le sens anti-horaire pour augmenter la tension de relevage.

NOTE : Ne serrez pas excessivement le boulon de réglage car le bras relevage peut sortir des supports.

Réglage de la direction et du pincement des roues

Procéder comme suit pour régler le pincement des roues avant :

1. Vérifiez que l'engrenage de direction est centré. Le trou dans l'engrenage de direction doit s'aligner avec le trou dans le boîtier de direction. Voir Figure 6-6.
NOTE : Utilisez une goupille de 5/16" dans le trou d'alignement pour vous assurer que l'engrenage de direction est bien centré.
2. Indiquez deux points de repère parallèles sur les extrémités avant des deux roues avant. Mesurez ensuite la distance horizontale avant entre ces deux points (mesure B). Indiquez deux nouveaux points de repère parallèles sur les extrémités arrière des deux roues avant. Mesurez ensuite la distance horizontale arrière entre ces deux points (mesure A).
3. Mesurez la distance entre le bord inférieur du châssis et la jante à l'avant de chaque roue (mesures D). Voir Figure 6-6. Les deux mesures doivent être égales.
4. Mesurez la distance entre le bord inférieur du châssis et la jante à l'arrière de chaque roue avant (mesures C). Voir Figure 6-6. La mesure D doit être de 1/16" à 1/8" inférieure à la mesure C de chaque côté du tracteur.
5. Desserrez les contre-écrous sur les joints à rotule. Voir Figure 6-8.

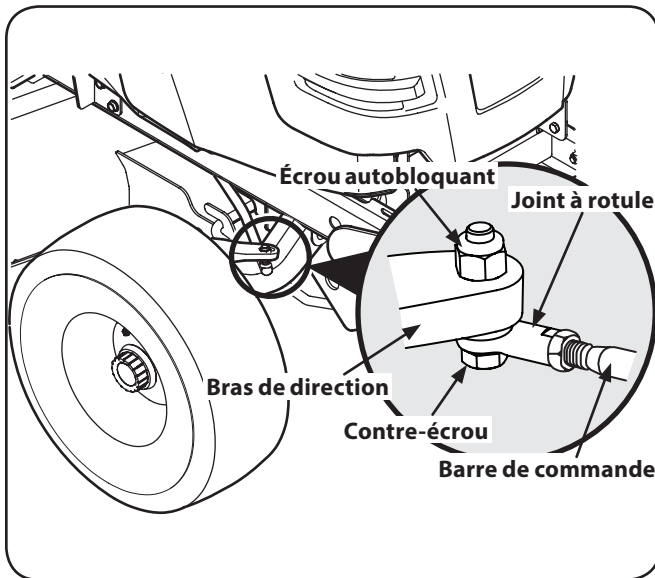

Figure 6-8

6. Retirez les écrous autobloquants afin de détacher les joints à rotule avant des bras de direction. Voir Figure 6-8. Déplacez chaque roue manuellement afin d'obtenir le pincement adéquat, c'est-à-dire des mesures D égales.
7. Tout en vous assurant de ne pas déplacer l'engrenage de direction ni les roues, tournez le joint à rotule sur chaque barre de commande vers l'intérieur ou vers l'extérieur afin de l'aligner avec le trou du bras de direction.
8. Installez les joints à rotule sur les bras de direction et fixez-les avec les écrous autobloquants. Serrez les contre-écrous sur les joints à rotule.

Réglage de la barre pivotante



ATTENTION : Toutes les 50 heures d'utilisation, vérifiez le jeu entre le châssis et la barre pivotante.

Procédez comme suit pour vérifier et régler la barre pivotante :

1. Relevez l'avant du tracteur et placez-le sur des chandelles afin que les roues avant soient suspendues.



AVERTISSEMENT ! Lorsque vous relevez l'avant du tracteur, assurez-vous de caler les roues arrière afin d'éviter que le tracteur se déplace.

2. Déplacez les extrémités de la barre pivotante vers le haut et vers le bas afin de vérifier s'il y a un coincement. En cas de coincement, desserrez les écrous autobloquants. Voir Figure 6-9.

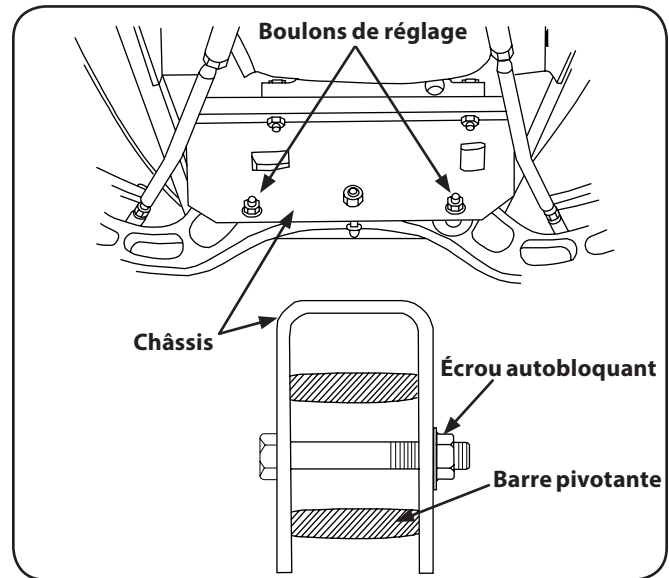

Figure 6-9

3. Saisissez les extrémités de la barre pivotante et essayez de déplacer chaque extrémité de l'essieu vers l'avant et vers l'arrière pour vérifier s'il y a un jeu latéral entre la barre pivotante et le châssis. S'il y a un jeu entre la barre et le châssis, serrez progressivement les écrous autobloquants afin de minimiser le jeu.
4. Répétez les étapes 2 et 3 jusqu'à obtenir un jeu minimal sans coincement.
5. Relevez l'avant du tracteur, enlevez les chandelles et abaissez le tracteur au sol. Enlevez les blocs des roues arrière.

Batterie

Les causes les plus courantes de pannes de batterie sont :

1. Une surcharge
2. Une recharge insuffisante
3. Des raccords corrodés ou desserrés
4. Des charges excessives
5. Le gel d'électrolyte

* Ces pannes ne sont pas couvertes par la garantie.

Démontage et installation de la batterie



AVERTISSEMENT ! Les bornes et les cosses de batterie ainsi que les accessoires connexes contiennent du plomb et des composés de plomb. Lavez-vous les mains après toute manipulation.

Débranchez les câbles de la batterie dans l'ordre suivant afin d'empêcher la formation d'étincelles :

Démontage de la batterie

1. Débranchez le câble négatif.
2. Débranchez le câble positif.

Lors de l'installation de la batterie, branchez les câbles de la batterie dans l'ordre suivant :

Installation de la batterie

1. Branchez le câble positif.
2. Branchez le câble négatif.

Procédez comme suit pour remplacer la batterie :

1. Débranchez d'abord le câble négatif de la borne négative de la batterie, puis le câble positif de la borne positive.
2. Retirez le boulon qui fixe le côté gauche de la tige de retenue au plateau de la batterie. Voir Figure 7-1.

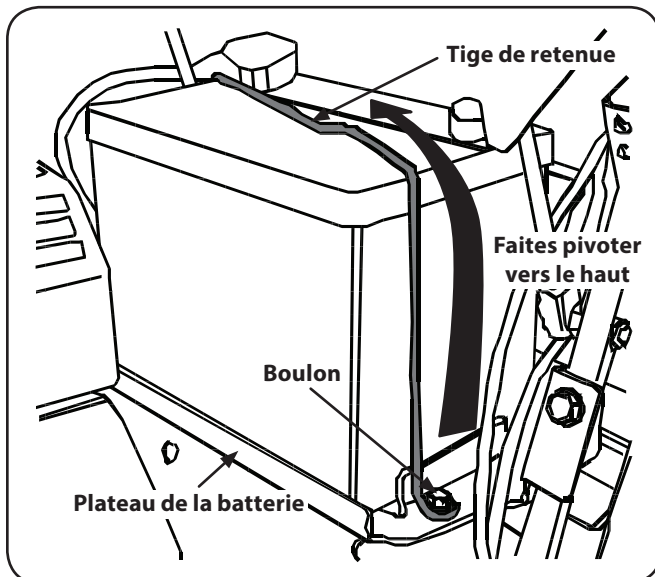

Figure 7-1

3. Notez le trou du plateau de batterie auquel est accroché le côté droit de la tige de retenue.
4. Faites pivoter la tige de retenue vers le haut, au-dessus et autour de la batterie afin de la décrocher du plateau de la batterie.
5. Enlevez la batterie du tracteur.
6. Installez la nouvelle batterie sur le plateau de la batterie.
7. Accrochez la tige de retenue dans le trou du plateau de batterie mentionné à l'étape 3. Ensuite, faites pivoter la tige autour et par-dessus la batterie.
8. Alignez le côté gauche de la tige de retenue sur le trou du plateau de la batterie et fixez le boulon retiré à l'étape 2.
9. Branchez le câble positif à la borne positive de la batterie, puis branchez le câble négatif à la borne négative.

Charge de la batterie

Si l'appareil a été entreposé pendant une longue période, vérifiez la batterie et rechargez-la au besoin.

- Le voltmètre, ou le testeur de charge, doit indiquer 12,6 volts (DC) ou plus aux deux bornes de batterie. Voir Figure 7-2.

Tension lue au voltmètre	État de charge	Temps de charge
12,7	100 %	Charge complète
12,4	75 %	90 minutes
12,2	50 %	180 minutes
12,0	25 %	280 minutes

Figure 7-2

- Rechargez la batterie avec un chargeur de batterie de 12 volts réglé à 10 ampères au MAXIMUM.

Phares

Consultez la section *Pièces de rechange* lorsque vous remplacez une ampoule.

Procédez comme suit pour remplacer une ampoule :

1. Soulevez le capot du tracteur.
2. Débranchez les fils du faisceau de la douille. Avant de débrancher les fils de la douille, notez d'abord la borne à laquelle est branché chaque fil.
3. Faites pivoter la douille d'un quart de tour afin d'aligner la languette de la douille avec l'encoche du réflecteur. Retirez l'ampoule et la douille du boîtier du réflecteur. Voir Figure 7-3.

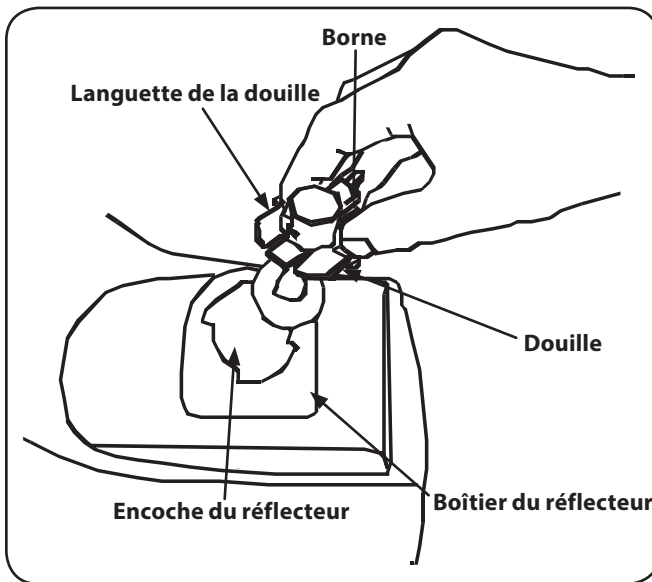

Figure 7-3





4. Poussez l'ampoule vers l'intérieur et tournez-la dans le sens anti-horaire pour la retirer de la douille.
5. Alignez les pattes de blocage de la base de l'ampoule avec l'encoche de la douille. Poussez l'ampoule vers l'intérieur et tournez-la dans le sens horaire pour la fixer en place. Voir Figure 7-3.
6. Alignez la languette de la douille avec l'encoche du boîtier du réflecteur. Poussez la douille vers l'intérieur et tournez-la afin de la fixer dans le boîtier.
7. Branchez les fils du faisceau aux bornes appropriées de la douille.

Fusibles

Remplacez toujours un fusible par un fusible de même ampérage. Si le système électrique ne fonctionne pas, vérifiez les fusibles.

Retirez le fusible défectueux et installez un fusible neuf.

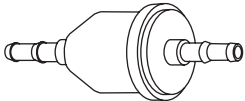
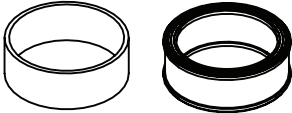
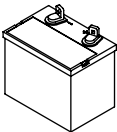
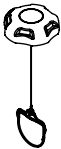
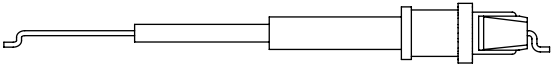
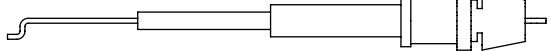
Problème	Cause	Solution
Vibrations excessives	<ol style="list-style-type: none"> 1. La lame de coupe est desserrée ou mal équilibrée. 2. La lame de coupe est déformée ou endommagée. 	<ol style="list-style-type: none"> 1. Serrez la lame et la fusée. 2. Remplacez la lame de coupe.
L'appareil ne déchiquette pas l'herbe	<ol style="list-style-type: none"> 1. Le régime du moteur est trop bas. 2. L'herbe est mouillée. 3. L'herbe est trop haute. 4. La lame de coupe est émoussée. 	<ol style="list-style-type: none"> 1. Placez le levier d'accélération à la position RAPIDE (lapin). 2. Ne déchiquetez pas l'herbe mouillée. 3. Tondez une fois à une hauteur de coupe élevée, puis tondez à nouveau à la hauteur désirée ou sur une largeur plus étroite. 4. Aiguissez ou remplacez la lame de coupe.
Coupe irrégulière	<ol style="list-style-type: none"> 1. Le plateau de coupe n'est pas mis à niveau. 2. La lame de coupe est émoussée. 3. La pression des pneus est inégale. 	<ol style="list-style-type: none"> 1. Faites une mise à niveau latérale du plateau de coupe. 2. Aiguissez ou remplacez la lame de coupe. 3. Vérifiez la pression des quatre pneus.

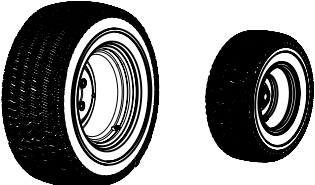
Composant	Numéro et description de pièce
	759-3336 Bougie d'allumage
	KH-52-050-02-S1 Filtre à huile
	KH-24-050-13-S Filtre à carburant
	KH-47-883-03-S1 Filtre à air et pré-filtre
	925-1707D Batterie
	951-12725 Bouchon de réservoir de carburant
	946-04759A Câble du levier d'étrangleur
	946-04771A Câble du levier d'accélération
	925-05000 Clé de contact
	925-0963 Ampoule de 12 volts
	634-05162 Roue arrière assemblée 23 x 10,5 x 12 634-05161 Roue avant assemblée 16 x 6,5 x 8

Appelez au 1 800 668-1238 pour commander des pièces de rechange ou un manuel de pièces (vous devez avoir en main votre numéro de modèle et votre numéro de série en entier). Vous pouvez télécharger le manuel de pièces sans frais au www.cubcadet.ca.

Numéro	Accessoire
19B40012100 19B40015100 19B40013100 19B40014100 19B40016100	Plateau de coupe moulé de 42" Plateau de coupe fabriqué de 48" Plateau de coupe moulé de 50" Plateau de coupe moulé de 54" Plateau de coupe fabriqué de 54"
19A40003100 19A40004100	Bac récupérateur pour plateau de 42" Bac récupérateur pour plateau de 48", 50" et 54"
19A40021100 19A70016100 190-193-100 19A70023100	Ensemble de déchiquetage pour plateau de 42" Ensemble de déchiquetage pour plateau de 48" Ensemble de déchiquetage pour plateau de 50" Ensemble de déchiquetage pour plateau de 54"
19A40022100	Lame avant
19A40020100	Souffleuse à neige
490-241-0026	Chaînes de traction pour pneus
190-307-100	Ensemble de contrepoids
490-900-M059	Poids arrière
490-290-0013	Housse pour tracteur
490-850-0008	Siphon d'huile
490-850-0005	Outil pour démontage de lame
490-325-0020	Scellant à pneu
490-900-0045	Clé pour filtre à huile
22216	STA-BIL®, 32 oz

CUB CADET LLC

GARANTIE LIMITÉE DU FABRICANT POUR LES TRACTEURS DE LA SÉRIE XT3

IMPORTANT : Le propriétaire doit présenter le reçu original et les relevés d'entretien au concessionnaire pour faire honorer la garantie. Le propriétaire de l'appareil est tenu de respecter le calendrier d'entretien tel qu'indiqué dans le manuel de l'utilisateur.

La garantie limitée détaillée ci-dessous est offerte par Cub Cadet LLC pour de nouveaux produits achetés ou loués et utilisés aux États-Unis, dans ses possessions et territoires, et par MTD Products Limited pour de nouveaux produits achetés ou loués et utilisés au Canada et dans ses territoires (chaque entité respectivement, « Cub Cadet »).

Cub Cadet garantit que ce produit (à l'exception des pièces à usure normale, des batteries, du châssis, de l'essieu avant, de l'arbre d'entraînement, du boîtier de plateau de coupe fabriqué et des accessoires énumérés ci-dessous) est exempt de tout vice de matière et de fabrication pour une durée de quatre (4) ans à compter de la date initiale d'achat ou de la location-bail et s'engage à réparer ou à remplacer, gratuitement et à son choix, toute pièce qui s'avère défectueuse en raison d'un vice de matériel ou de fabrication durant cette période.

Les pièces à usure normale sont garanties exemptes de tout vice de matière et de fabrication pour une période de trente (30) jours à compter de la date initiale d'achat ou de la location-bail. Les pièces à usure normale comprennent, sans s'y limiter : les courroies, les lames, les adaptateurs de lame, les bacs récupérateurs, les roues du plateau de coupe, les sièges et les pneus.

Les batteries bénéficient d'une garantie limitée d'un (1) an calculé au prorata contre tout vice de matière et de fabrication, avec remplacement à 100 % pour les trois premiers mois. Après trois mois, le crédit de remplacement de la batterie sera calculé selon le nombre de mois restants de la période de douze (12) mois suivant la date initiale d'achat ou de la location-bail. Toute batterie remplacée est garantie pour le solde de la période de garantie originale.

Cub Cadet garantit *le châssis et l'essieu avant en fonte* contre tout vice de matière et de fabrication pendant une période de cinq (5) ans à compter de la date initiale d'achat ou de la location-bail.

Cub Cadet garantit que *l'arbre d'entraînement et le boîtier de plateau de coupe fabriqué* (le cas échéant), à l'exception des pièces à usure normale, sont exempts de tout vice de matière et de fabrication pour la durée de vie du produit, soit aussi longtemps que le produit est en la possession du propriétaire ou de la personne à laquelle le produit a été offert en cadeau, ou sept (7) ans à compter de la date initiale d'achat, selon la première éventualité.

Cub Cadet garantit *les accessoires* pour ce produit contre tout vice de matière et de fabrication pendant une période de deux (2) ans à partir de la date initiale d'achat ou de location de l'accessoire. Les accessoires comprennent, sans s'y limiter, des articles tels que les bacs récupérateur et les ensembles de déchetage.

Cette garantie ne s'applique que si l'appareil a été utilisé et entretenu conformément aux indications du manuel de l'utilisateur fourni avec l'appareil et exclut les mauvaises utilisations, les abus, la négligence, les accidents, le mauvais entretien, les altérations, le vandalisme, le vol, le feu, les inondations et les autres dommages causés par des catastrophes naturelles. Les dégâts causés par l'installation ou l'utilisation d'une pièce ou d'un accessoire, dont l'emploi avec le produit n'est pas homologué par Cub Cadet, rendront la garantie nulle et non avenue. De plus, cette garantie ne s'applique pas si le compteur d'heures, ou tout autre composant de celui-ci, a été modifié, déconnecté ou autrement changé.

POUR OBTENIR LE SERVICE DANS LE CADRE DE LA GARANTIE : Présentez UNE PREUVE D'ACHAT ET LES RELEVÉS D'ENTRETIEN CORRESPONDANTS au centre de service agréé de votre région.

Pour trouver un concessionnaire autorisé dans votre région :

Aux États-Unis :

Consultez les Pages Jaunes, écrivez à Cub Cadet LLC, P.O. BOX 361131 CLEVELAND, OHIO 44136-0019, appelez au 1 877 282-8684, ou visitez notre site Web au www.cubcadet.com.

Au Canada :

Écrivez à MTD Products Limited, Kitchener, Ontario, N2G 4J1, téléphonez au 1 800 668-1238 ou visitez notre site Web au www.mtdproducts.ca.

Sans limiter ce qui précède, cette garantie limitée ne couvre pas :

- Les articles d'entretien courant tels que les lubrifiants et les filtres, l'aiguisage de lames, les révisions, les réglages de frein, de l'embrayage ou du plateau de coupe ainsi que la détérioration normale de la finition extérieure due à l'utilisation de l'appareil ou à son exposition aux intempéries.
- Une réparation exécutée par quiconque autre qu'un centre de service agréé.
- Cub Cadet ne garantit pas les produits vendus ou exportés hors des États-Unis et/ou du Canada, de leurs possessions et territoires respectifs, sauf si ces produits ont été vendus par l'intermédiaire des services d'exportation de Cub Cadet.
- Les pièces de rechange qui ne sont pas des pièces d'origine de Cub Cadet.
- Les frais de transport et de déplacement des techniciens.
- Cub Cadet ne garantit pas le produit s'il est utilisé à des fins commerciales ou institutionnelles.

Aucune garantie implicite, y compris sans s'y limiter, toute garantie tacite de qualité marchande ou d'adaptabilité dans un but particulier, ne s'applique après la période applicable de garantie explicite décrite ci-dessus. Aucune autre garantie explicite, mise à part la garantie décrite ci-dessus, donnée par tout individu ou toute entreprise, y compris le concessionnaire, à l'égard de tout produit, n'engage Cub Cadet. Le seul recours se limite à la réparation ou le remplacement du produit tel que stipulé ci-dessus.

Les stipulations énoncées dans cette garantie offrent le seul recours à la suite de la vente ou de la location-bail. Cub Cadet ne peut être tenu responsable pour toute perte ou tout dommage accessoire ou immatériel comprenant, sans s'y limiter, les frais de remplacement ou de substitution des services d'entretien des pelouses ou les frais de location pour remplacer temporairement un produit sous garantie.

Certaines juridictions ne permettent pas l'exclusion des dommages accessoires ou immatériels ou une limite à la durée de la garantie implicite. Par conséquent, les exclusions et restrictions ci-dessus peuvent ne pas s'appliquer dans votre cas.

En aucun cas, le montant de remboursement ou de remplacement ne saurait être supérieur à celui du prix d'achat du produit. **Toute modification des dispositifs de sécurité rendra la garantie nulle et non avenue.** L'utilisateur assume tout risque et toute responsabilité en cas de perte, de dommage matériel ou de blessure résultant de l'utilisation incorrecte du produit ou de l'incapacité de l'employer.

Cette garantie limitée n'est offerte qu'à l'acheteur initial ou à la personne à laquelle le produit a été offert en cadeau.

Lois locales et cette garantie : Cette garantie limitée vous accorde des droits juridiques spécifiques. Vous pouvez également bénéficier d'autres droits qui varient selon les juridictions.

**Cub Cadet LLC, P.O. BOX 361131 CLEVELAND, OHIO 44136-0019; Téléphone : 1 877 282-8684
MTD Canada Limited - KITCHENER, ON N2G 4J1; Téléphone : 1 800 668-1238**