

MANUEL D'UTILISATION

Motoculteur à dents avant

Références de votre appareil

Avant de préparer et d'utiliser votre nouvel appareil, veuillez localiser la plaque signalétique et reporter les renseignements dans la section à droite. Pour trouver la plaque, tenez-vous derrière l'appareil et regardez vers le bas à l'arrière du boîtier des dents. Il est important de conserver ces références car elles vous seront demandées si vous communiquez avec nous sur notre site web, par téléphone ou chez un concessionnaire.

NUMÉRO DE MODÈLE

--	--	--	--	--	--	--	--	--	--	--	--

NUMÉRO DE SÉRIE

--	--	--	--	--	--	--	--	--	--	--	--

Table des matières

<i>Consignes de sécurité</i>	2	<i>Dépannage</i>	9
<i>Assemblage et montage</i>	4	<i>Pièces de rechange</i>	Voir document annexe
<i>Commandes et fonctionnement</i>	6	<i>Garantie</i>	Voir document annexe
<i>Entretien</i>	8		

▲ AVERTISSEMENT

Lisez attentivement les consignes de sécurité et les instructions de montage et de fonctionnement avant d'utiliser cet appareil afin d'écartier tout risque d'accident et de blessure.

▲ AVERTISSEMENT

Proposition 65 de la Californie

Les gaz d'échappement du moteur ainsi que certains éléments de l'appareil contiennent des substances considérées par l'État de Californie comme étant cancérigènes et pouvant provoquer des anomalies congénitales ainsi que d'autres effets nuisibles à la reproduction. Les bornes et les cosses de batterie ainsi que les accessoires connexes contiennent du plomb et des composés de plomb, soit des produits chimiques reconnus par l'État de Californie comme cancérigènes et pouvant provoquer des effets nuisibles à la reproduction. *Lavez-vous les mains après toute manipulation.*

NOTE : Ce manuel est commun à plusieurs modèles dont les caractéristiques peuvent différer du vôtre, de même que du modèle illustré.



CONSIGNES DE SÉCURITÉ

▲ AVERTISSEMENT

▲ Les consignes importantes sont précédées de ce symbole. Si vous ne les respectez pas, vous risquez de vous blesser grièvement ou d'autres personnes ou de causer des dommages matériels. Veuillez lire toutes les consignes de ce manuel avant d'utiliser votre appareil afin d'écartier tout risque d'accident et de blessure. RESPECTEZ L'AVERTISSEMENT QUI ACCOMPAGNE CE SYMBOLE !

▲ DANGER

Cet appareil a été conçu pour être utilisé selon les consignes de sécurité décrites dans ce manuel. Comme pour tout autre type d'équipement motorisé, la négligence ou une erreur de la part de l'utilisateur peut entraîner de graves blessures. De plus, les lames sont dangereuses. Elles peuvent projeter des débris avec force ou infliger des blessures graves (pouvant mener à une amputation des doigts, des mains ou des pieds). Par conséquent, le non-respect des consignes de sécurité suivantes peut entraîner de graves blessures, voire la mort.

Formation

1. Veuillez lire attentivement ce manuel avant d'assembler et d'utiliser votre motoculteur. Conservez-le pour pouvoir le relire ou commander des pièces de rechange.
2. Familiarisez-vous avec les commandes et le fonctionnement de votre appareil avant de vous en servir. Sachez comment arrêter le motoculteur et comment débrayer les commandes rapidement.
3. L'âge minimum pour pouvoir utiliser cet appareil est de 14 ans. Si vous souhaitez permettre à des enfants de plus de 14 ans d'utiliser cet appareil, lisez d'abord les consignes de sécurité et d'utilisation avec eux, montrez-leur comment faire et exigez qu'un adulte soit présent en tout temps.
4. Ne confiez votre motoculteur qu'à des adultes qui savent s'en servir.
5. Personne ne devrait se trouver à proximité de la zone de travail (en particulier les enfants et les animaux). Coupez le moteur dès que quelqu'un s'approche.

Préparation

1. Examinez soigneusement la zone de travail. Ramassez les pierres, les brindilles, les fils ainsi que tous les autres objets qui peuvent vous faire trébucher ou qui risquent d'entraîner des blessures corporelles.
2. Portez des chaussures fermées et à semelles épaisses et des vêtements ajustés. Ne portez pas de vêtements amples ni de bijoux qui risquent de se coincer dans les pièces en mouvement. N'utilisez pas cet appareil pieds nus ou en sandales.
3. Débrayez les commandes et passez au neutre, le cas échéant, avant de démarrer le moteur.
4. Ne laissez jamais le motoculteur sans surveillance lorsque le moteur est en marche.
5. Ne faites pas de réglages pendant que le moteur est en marche, sauf indications contraires mentionnées dans le manuel d'utilisation.

Manipulation de l'essence

1. Faites très attention lorsque vous manipulez de l'essence. Ce liquide est extrêmement inflammable et dégage des vapeurs explosives. Une simple éclaboussure sur la peau ou les vêtements peut s'enflammer et causer de graves brûlures. Nettoyez immédiatement toute éclaboussure sur la peau et changez de vêtements.
 - N'utilisez que des bidons d'essence homologués.
 - Ne remplissez jamais les bidons à l'intérieur d'un véhicule ou encore à l'arrière d'un camion ou d'une remorque à plancher de plastique. Placez toujours les bidons par terre et loin de votre véhicule pour les remplir.
 - Déchargez l'appareil et faites le plein par terre dans la mesure du possible. Si cela n'est pas possible, faites le plein avec un bidon plutôt que directement du pistolet distributeur.
 - Posez le pistolet du distributeur sur le rebord du réservoir ou du bidon pour faire le plein et ne le bloquez pas en position ouverte.
 - Éteignez cigares, cigarettes, pipes et tout autre objet susceptible de s'enflammer.
 - Ne faites jamais le plein dans un lieu fermé.
 - N'ouvrez pas le réservoir si le moteur est allumé ou encore chaud. Laissez le moteur refroidir pendant au moins cinq minutes avant de faire le plein.
 - Ne remplissez pas le réservoir à ras bord : l'essence se dilate en chauffant, alors laissez un espace d'environ un demi-pouce sous le col de remplissage.
 - Veillez à remettre correctement le bouchon du réservoir lorsque vous avez terminé.
 - En cas de débordement, essuyez l'essence sur le moteur et sur l'appareil, puis changez ce dernier de place et attendez cinq minutes avant de redémarrer le moteur.
 - Pour limiter les risques d'incendie, retirez les brins d'herbe, feuilles et autres débris accumulés sur le moteur. Essuyez les éclaboussures d'essence et d'huile et jetez les débris souillés.
 - Ne remiser jamais l'appareil ou les bidons d'essence à proximité d'une flamme nue, d'étincelles ou d'une veilleuse d'allumage (chauffe-eau, radiateur, chaudière, sècheuse, appareils fonctionnant au gaz).

Utilisation

1. N'approchez pas les pieds ou les mains près des pièces en mouvement car elles pourraient les amputer.
2. Portez toujours des lunettes de sécurité pour protéger vos yeux lorsque vous utilisez l'appareil ou lorsque vous effectuez un réglage ou une réparation. Vos yeux sont particulièrement vulnérables aux projections.
3. Des protecteurs d'oreilles sont nécessaire si le motoculteur est utilisé pendant une période prolongée.
4. N'utilisez pas l'appareil après avoir consommé de l'alcool ou pris des médicaments.
5. Travaillez en plein jour ou avec un éclairage artificiel adéquat. Assurez-vous de toujours garder vos pieds bien posés au sol et de tenir fermement les poignées.
6. Personne ne devrait s'approcher (en particulier les enfants et les animaux) de l'appareil lorsqu'il est en marche. Coupez le moteur dès que quelqu'un s'approche.

7. Soyez prudent lorsque vous travaillez une terre dure. Les dents peuvent se prendre dans le sol et propulser le motoculteur vers l'avant. Si cela se produit, relâchez les poignées et ne retenez pas l'appareil.
8. Soyez très prudent lorsque vous travaillez sur une surface recouverte de gravier ou lorsque vous devez la traverser. Faites attention aux obstacles cachés et à la circulation. Ne transportez pas de passagers.
9. Ne faites jamais fonctionner le motoculteur à une vitesse élevée sur des surfaces dures ou glissantes.
10. Faites attention de ne pas glisser ou tomber.
11. Regardez vers le sol et derrière vous et faites attention lorsque vous reculez ou lorsque vous tirez l'appareil vers vous.
12. Démarrez le moteur selon les instructions de ce manuel et gardez toujours les pieds bien éloignés des dents.
13. Si le motoculteur heurte un objet, arrêtez immédiatement le moteur, débranchez le fil de bougie et mettez-le à la masse contre le moteur. Vérifiez l'état de l'appareil et ne le redémarrez pas s'il est endommagé.
14. Débrayez toutes les commandes et arrêtez le moteur avant de quitter le poste de conduite (derrière les poignées). Attendez que les dents soient complètement immobilisées avant de les nettoyer, d'effectuer un réglage ou d'inspecter l'appareil.
15. Ne laissez jamais le moteur tourner dans un lieu fermé ou mal aéré en raison de la présence de monoxyde de carbone, un gaz inodore très dangereux dans les gaz d'échappement.
16. Le silencieux et le moteur deviennent chauds; n'y touchez pas.
17. Faites attention lorsque vous labourez près de clôtures, de bâtiments ou d'installations souterraines. Les dents rotatives peuvent causer des dommages matériels et des blessures corporelles.
18. Ne forcez pas l'appareil en essayant de travailler la terre trop profondément et trop rapidement.
19. Si le motoculteur produit des bruits inhabituels ou des vibrations excessives, arrêtez le moteur, débranchez le fil de bougie et mettez-le à la masse contre le moteur. Vérifiez s'il y a des dommages. Réparez les dommages avant de redémarrer le motoculteur.
20. Vérifiez que toutes les protections et tous les dispositifs de sécurité sont en place et en bon état de fonctionnement.
21. Ne soulevez et ne transportez jamais l'appareil lorsqu'il est en marche.
22. N'utilisez que des accessoires approuvés par le fabricant. Le non-respect de cette consigne peut entraîner de graves blessures corporelles.
23. Soyez prudent et faites preuve de bon sens en tout temps : ce manuel ne peut couvrir toutes les situations susceptibles de survenir. Communiquez avec le service à la clientèle pour obtenir de l'aide ou les coordonnées du centre de service le plus proche.

Entretien et remisage

1. Gardez l'appareil et les accessoires en bon état de fonctionnement.
2. Laissez le motoculteur refroidir pendant au moins cinq minutes avant de l'entreposer. Ne modifiez jamais les dispositifs de sécurité et vérifiez régulièrement qu'ils fonctionnent bien.
3. Vérifiez que tous les boulons et les écrous sont bien serrés pour assurer le bon fonctionnement de l'appareil. Inspectez-le régulièrement pour vous assurer qu'il n'y a pas de dommages.
4. Avant de nettoyer, de réparer ou d'inspecter le motoculteur, arrêtez le moteur et assurez-vous que le moteur et toutes les autres pièces mobiles sont arrêtées. Débranchez le fil de bougie et mettez-le à la masse contre le moteur pour empêcher ce dernier de démarrer.
5. Ne modifiez pas le réglage du régulateur de vitesse et ne faites pas tourner le moteur à une vitesse excessive. Le régulateur maintient le moteur au meilleur régime.
6. Les avertissements figurant sur l'appareil doivent toujours être lisibles. Remplacez-les si ce n'est plus le cas.
7. Consultez ce manuel pour plus d'instructions sur le chargement, le déchargement, le transport et le remisage du motoculteur.
8. Consultez toujours le manuel d'utilisation pour les renseignements importants concernant le remisage prolongé de l'appareil.
9. S'il faut vidanger le réservoir d'essence, faites-le à l'extérieur.
10. Respectez la législation sur l'élimination des déchets liquides (essence, huile, etc.) afin de préserver l'environnement.
11. Selon la Commission sur la sécurité des produits de consommation (Consumer Products Safety Commission) et l'Agence américaine de protection de l'environnement (U.S. Environmental Protection Agency), cet appareil a une durée de vie utile moyenne de sept (7) ans ou 130 heures de fonctionnement. Au terme de cette durée de vie utile moyenne, faites inspecter le motoculteur par un centre de service agréé pour vous assurer que les dispositifs mécaniques et de sécurité sont en bon état de fonctionnement et ne sont pas usés de façon excessive. Le fait de ne pas se conformer aux recommandations peut causer des accidents, des blessures graves ou la mort.

CONSIGNES DE SÉCURITÉ

Avis concernant les émissions

Les moteurs certifiés conformes aux normes d'émission de la Californie et de l'Agence américaine de protection de l'environnement (EPA) pour équipements hors route (Small Off Road Equipment) sont conçus pour fonctionner à l'essence ordinaire sans plomb et peuvent être dotés des dispositifs antipollution suivants : modification du moteur, catalyseur d'oxydation, injection d'air secondaire et convertisseur catalytique à trois voies.

Pare-étincelles

AVERTISSEMENT



Cet appareil est équipé d'un moteur à combustion interne et ne doit pas être utilisé sur un terrain boisé non entretenu ou sur un terrain couvert de broussailles ou d'herbe à moins que le système d'échappement du moteur ne soit muni d'un pare-étincelles, conformément aux lois et règlements provinciaux ou locaux (le cas échéant).

L'utilisateur doit maintenir le bon fonctionnement du pare-étincelles, le cas échéant. Dans l'État de la Californie, la loi (article 4442, « California Public Resource Code ») exige l'utilisation d'un pare-étincelles. Il est possible que d'autres États aient des lois similaires. Les lois fédérales sont en vigueur sur les terres fédérales.

Vous pouvez vous procurer un pare-étincelles pour le silencieux auprès d'un centre de service agréé ou en contactant le service à la clientèle (MTD Products Limited, C. P. 1386 Kitchener, Ontario. N2G 4J1).

Signification des symboles

Ce tableau indique les symboles de sécurité qui peuvent se trouver sur votre appareil. Veuillez lire attentivement toutes les instructions inscrites sur ce dernier avant de l'assembler et de l'utiliser.

Symbole	Description
	LISEZ LE(S) MANUEL(S) Veuillez lire toutes les consignes énoncées dans le(s) manuel(s) avant d'assembler et d'utiliser le motoculteur.
	AVERTISSEMENT — DENTS ROTATIVES N'approchez pas vos mains ni vos pieds des pièces rotatives. Les pièces en mouvement peuvent les amputer.

AVERTISSEMENT

Il est de votre responsabilité de vous assurer que seules des personnes capables de lire, de comprendre et de respecter les consignes de sécurité figurant sur l'appareil et dans ce manuel utilisent votre appareil. CONSERVEZ CES INSTRUCTIONS !

ASSEMBLAGE ET MONTAGE

Merci pour votre achat !

Nous vous remercions de faire confiance à notre marque. Votre appareil vous donnera pleine et entière satisfaction pendant de longues années pourvu que vous l'entretenez comme il faut.

Toutes les consignes d'entretien et d'utilisation sont détaillées dans ce manuel. Lisez-les attentivement avant d'utiliser votre appareil. Veuillez noter que vous êtes responsable d'utiliser votre appareil conformément aux consignes de sécurité et d'utilisation. Vous devez également veiller à ce que toutes les personnes à qui vous le prêtez fassent de même. Le non-respect de ces consignes peut entraîner des blessures corporelles ou des dommages matériels.

Au moment de l'impression, ce manuel est à jour : il contient toutes les informations dont vous avez besoin pour utiliser votre appareil en toute sécurité. Relisez-le régulièrement afin de ne pas oublier certains aspects importants concernant l'utilisation ou les particularités de votre appareil. Veuillez noter que ce manuel peut mentionner une vaste gamme de caractéristiques concernant différents modèles. Il se peut que votre modèle ne possède pas certaines des caractéristiques mentionnées ou ne soit pas exactement comme les modèles illustrés. Nous nous réservons le droit de modifier les spécifications du produit, la conception ou le motoculteur lui-même sans préavis ni obligation.

En cas de problèmes ou de questions à propos de cet appareil, adressez-vous au centre de service de votre région ou appelez-nous directement. Votre satisfaction nous tient à cœur !

Veuillez noter que, lorsque la *droite* et la *gauche* sont mentionnées, le point de vue de référence est celui que vous avez lorsque vous êtes aux commandes de votre motoculteur.

Contenu de la boîte

- Motoculteur
- Poignée
- Tige de profondeur
- Dents (4)
- Roue
- Bouteille d'huile
- Manuel d'utilisation
- Notice d'utilisation du moteur

Assemblage

Toutes les mentions «droite» et «gauche» s'entendent à partir de l'arrière du motoculteur à moins d'indications contraires.

Outils recommandés pour l'assemblage

- Clé de ½ po
- Entonnoir à huile propre
- Huile à moteur. Consultez la notice d'utilisation du moteur pour les informations relatives à l'huile et la quantité recommandée.

Dents

Les dents doivent être correctement installées pour assurer le bon fonctionnement du motoculteur. Suivez les instructions ci-dessous pour installer les dents.

1. Les dents doivent être installées à la bonne position et dans le bon ordre. Chaque dent est identifiée comme suit :
 - A1 — Dent intérieure gauche
 - A2 — Dent extérieure gauche
 - B1 — Dent intérieure droite
 - B2 — Dent extérieure droite

NOTE : Les images et les descriptions de l'installation des dents s'entendent à partir de l'avant du motoculteur.

2. Utilisez les deux axes de chape et les deux goupilles fendues fournis dans le sac contenant le manuel. À partir de l'avant du motoculteur, installez les dents intérieures gauche (A1) sur le côté intérieur gauche de l'arbre. Installez les dents intérieures droite (B1) sur le côté intérieur droit de l'arbre. Voir Figure 1.

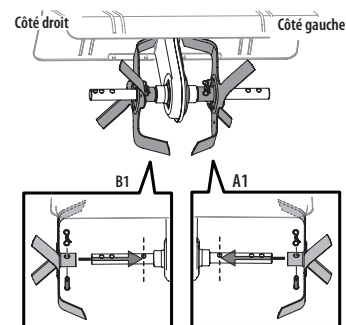

Figure 1

3. Utilisez les deux axes de chape et les deux goupilles fendues fournis dans le sac contenant le manuel. À partir de l'avant du motoculteur, installez les dents extérieures gauche (A2) sur le côté extérieur gauche de l'arbre. Installez les dents extérieures droite (B2) sur le côté extérieur droit de l'arbre. Voir Figure 2.

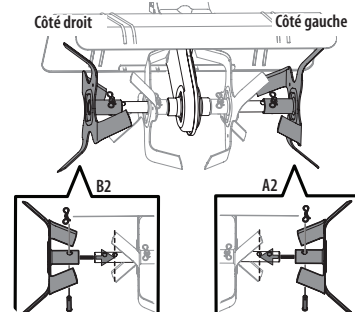

Figure 2

NOTE : Les dents extérieures peuvent être placées dans l'un des deux trous extérieurs. Le trou intérieur correspond à une largeur de travail de 22 po. Le trou extérieur correspond à une largeur de travail de 24 po.

Roue et tige de profondeur

1. Retirez l'axe de chape et la goupille fendue restants du sac contenant le manuel et installez la roue dans le support du boîtier d'engrenages comme illustré à la Figure 3.
2. Retirez les deux boulons du support du boîtier d'engrenages. Voir Figure 4.
3. Insérez le support horizontal dans les supports du boîtier d'engrenages horizontaux et fixez la tige de profondeur en place avec les boulons retirés à l'étape 2. Voir Figure 4.

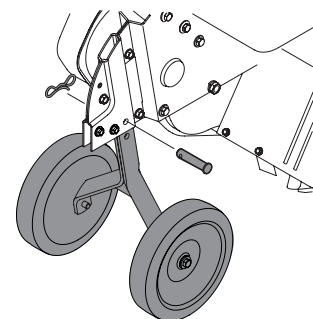

Figure 3

NOTE : La tige de profondeur peut être placée dans différentes positions. Aux fins d'assemblage, il est suggéré de placer la tige de profondeur de façon à ce que le bas de la tige soit au niveau de la surface du sol ou juste au-dessus. Voir le chapitre Commandes et fonctionnement pour plus d'informations sur le réglage de la profondeur de travail de la tige de profondeur.

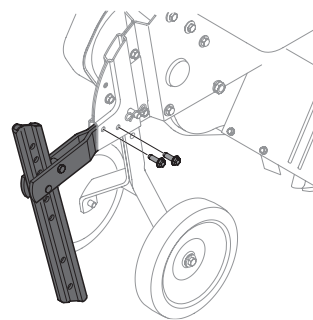

Figure 4

ASSEMBLAGE ET MONTAGE

Poignée

À des fins d'expédition, la poignée est abaissée et n'est pas fixée. Procédez comme suit pour fixer les poignées :

1. Retirez les boulons, les rondelles et les écrous du support du boîtier d'engrenages. Voir Figure 5.
2. Placez les poignées en place et fixez-les avec la quincaillerie enlevée précédemment. Voir Figure 5.
3. Enlevez le levier de réglage des poignées. Voir Figure 6.
4. Relevez les poignées et fixez-les en place avec la manivelle. Voir Figure 6.
5. Lorsque les poignées sont installées, insérez le câble d'embrayage dans le guide-câble de la poignée comme indiqué dans la Figure 7.

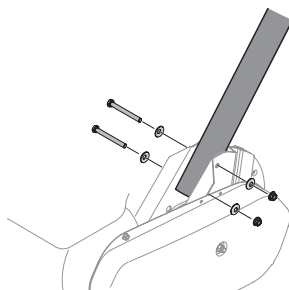

Figure 5

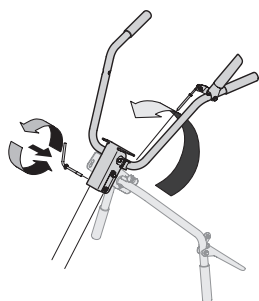

Figure 6

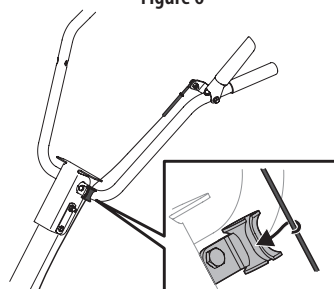

Figure 7

Réglages

⚠ AVERTISSEMENT

Veuillez lire et suivre attentivement toutes les instructions ci-dessous avant d'utiliser votre motoculteur. Effectuez tous les réglages nécessaires pour vous assurer que votre appareil fonctionne correctement et en toute sécurité.

Roues

Aux fins d'expédition, les roues sont ajustées de façon à ce que l'appareil soit à niveau. Avant d'utiliser le motoculteur, vous devez ajuster les roues selon vos besoins de labourage. Pour effectuer cet ajustement, retirez l'axe de chape de la fourche des roues et relevez les roues à la hauteur désirée. Voir Figure 8.

Tige de profondeur

La tige de profondeur peut aussi être réglée pour modifier la profondeur de travail. Pour soulever ou abaisser la tige de profondeur, retirez l'axe de chape et la goupille fendue, placez la tige de profondeur dans la position voulue et réinstallez la quincaillerie. Voir Figure 8.

NOTE : Consultez le chapitre Commandes et fonctionnement pour plus d'informations.

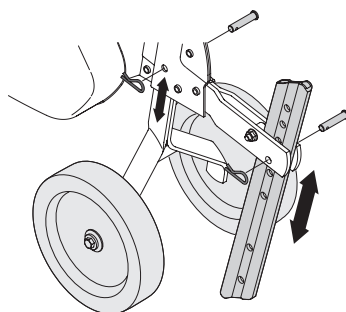

Figure 8

Réglage du câble d'embrayage

Avant d'utiliser le motoculteur, vous devez vérifier le réglage du câble d'embrayage.

1. Débranchez le fil de bougie et mettez-le à la masse contre le moteur.
2. Desserrez l'écrou pour ajuster le câble d'embrayage. Voir Figure 9.
3. Tournez la gaine du câble une fois ou deux pour augmenter ou réduire la tension du câble. Voir Figure 9.
4. Resserrez l'écrou contre la gaine du câble. Voir Figure 9.
5. Assurez-vous que le levier d'engagement des dents est relâché (position neutre), puis tirez la corde de démarrage plusieurs fois. Les dents ne devraient pas tourner.
6. Si les dents tournent, ajustez le câble d'embrayage de façon à réduire la tension. Pour ce faire, suivez les étapes précédentes.
7. Vérifiez de nouveau si la tension du câble est correcte.
8. Après avoir terminé le labourage, ajustez le câble si les dents arrêtent de tourner.

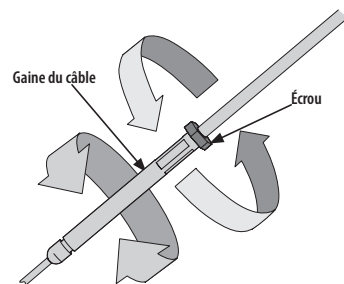

Figure 9

Préparation

Remplissage d'essence et d'huile

Faites le plein d'essence et d'huile selon les instructions de la notice d'utilisation du moteur fournie avec l'appareil. Lisez attentivement les instructions.

⚠ AVERTISSEMENT

Soyez très prudent lorsque vous manipulez de l'essence. Ce liquide est extrêmement inflammable et dégage des vapeurs explosives. Ne faites jamais le plein dans un lieu fermé et n'ajoutez pas d'essence lorsque le moteur est en marche ou s'il est chaud.

COMMANDES ET FONCTIONNEMENT

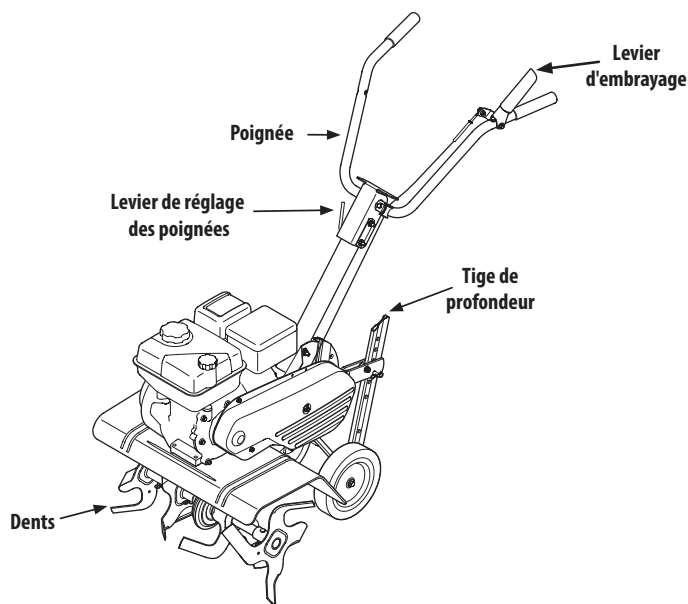

Figure 10

⚠ AVERTISSEMENT

Les objets projetés par l'appareil peuvent causer de graves blessures aux yeux. Portez toujours des lunettes de protection lorsque vous utilisez l'appareil et lorsque vous effectuez un réglage ou une réparation.

Commandes du moteur

Consultez la notice d'utilisation du moteur pour obtenir toutes les informations sur les commandes du moteur.

Levier d'embrayage

Le levier d'embrayage se trouve sur la partie supérieure gauche de la poignée. Pressez ce levier contre la poignée pour engager le mécanisme d'entraînement des dents. Relâchez le levier pour les arrêter.

Tige de profondeur

La tige de profondeur sert de frein et elle contrôle la profondeur de labourage et la vitesse de déplacement de l'appareil.

Dents

Les dents servent à labourer la terre, tracer des sillons et préparer le jardin pour les semences.

Levier de réglage des poignées

La hauteur des poignées peut être ajustée. Desserrez le levier pour changer la position. Resserrez-le à la hauteur désirée.

Démarrage et arrêt du moteur

⚠ AVERTISSEMENT

Veillez lire, comprendre et suivre toutes les instructions ainsi que les avertissements figurant sur l'appareil et dans ce manuel avant d'utiliser le motoculteur.

⚠ AVERTISSEMENT

Assurez-vous que personne ne se trouve devant le motoculteur lorsque vous démarrez le moteur ou pendant qu'il est en marche.

1. Relâchez la commande d'embrayage des dents et consultez la notice d'utilisation du moteur pour les instructions de démarrage et d'arrêt du moteur.

Embrayage des roues et des dents

1. Serrez le levier d'embrayage des dents contre la poignée pour engager la marche avant et les dents.
2. Lorsque vous labourez le sol, laissez les roues faire avancer le motoculteur pendant que les dents creusent le sol. Marchez lentement derrière le motoculteur et laissez-le bouger à son propre rythme tout en tenant solidement les poignées et en gardant vos coudes fléchis.
3. Relâchez le levier d'embrayage pour débrayer la marche avant et arrêter les dents.

Virages

1. Exercez-vous à effectuer des virages avec le motoculteur dans une zone plane et dégagée. Gardez vos jambes et vos pieds loin des dents.
2. Pour effectuer un virage, soulevez les poignées jusqu'à ce que les dents soient hors de la terre et le moteur bascule au-dessus des roues.
3. Maintenez le motoculteur en équilibre sur ses deux roues, puis poussez les poignées dans la direction voulue pour tourner l'appareil. Après avoir effectué le virage, abaissez lentement les dents dans la terre et continuez à labourer.

Réglage de la profondeur de labourage

⚠ AVERTISSEMENT

Assurez-vous de débrancher le fil de bougie et de le mettre à la masse contre le moteur avant d'effectuer tout réglage.

Position de la fourche vers l'avant

Pour effectuer un labourage peu profond ou pour transporter l'appareil, placez la fourche de façon à ce que les roues pointent vers l'avant (rapprochées des dents). Voir Figure 11.

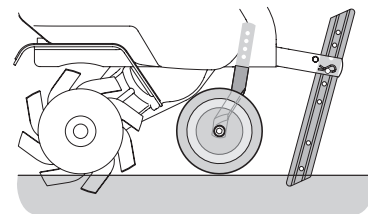

Figure 11

Position de la fourche vers l'arrière

Pour effectuer un labourage profond, placez la fourche de façon à ce que les roues pointent vers l'arrière (rapprochées de la tige de profondeur). Voir Figure 12.

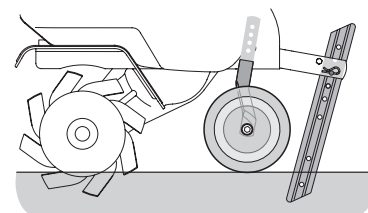

Figure 12

COMMANDES ET FONCTIONNEMENT

Tige de profondeur

La tige de profondeur sert de frein. De plus, elle contrôle la profondeur de labourage et la vitesse de déplacement de l'appareil. Retirez l'axe de chape et la goupille fendue pour relever ou abaisser la tige de profondeur. Voir Figure 13.

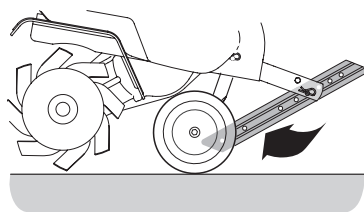

Figure 13

Pression sur les poignées

Vous pouvez aussi régler la profondeur de labourage et la vitesse de l'appareil par la pression exercée sur les poignées.

Lorsque vous appuyez sur les poignées, la vitesse de marche avant sera augmentée et le labourage sera moins profond. Lorsque vous tirez sur les poignées, la vitesse de marche avant sera réduite et le labourage sera plus profond.

Le type de sol et les conditions de travail détermineront le réglage de la tige de profondeur et la pression à être exercée sur les poignées.

Nettoyage des dents

⚠ AVERTISSEMENT

Avant de nettoyer les dents manuellement, arrêtez le moteur, attendez que toutes les pièces en mouvement soient immobilisées et débranchez le fil de bougie. Le non-respect de cette consigne peut entraîner de graves blessures corporelles.

Généralement, les débris ne s'accumulent pas entre les dents. Cependant, il peut arriver que des débris s'y accumulent. Suivez les procédures ci-dessous pour éviter l'accumulation de débris et pour nettoyer les dents, si nécessaire.

- Labourez les résidus ou les cultures de couverture lorsqu'elles sont vertes, tendres et humides.
- Lorsque vous labourez le sol, balancez les poignées d'un côté à l'autre (environ de 6 à 12 po). Ce mouvement aidera à faire tomber les débris qui peuvent être coincés entre les dents.

Transport et remisage du motoculteur

Lorsque vous transportez ou remisez le motoculteur, placez la manette des gaz à la position d'arrêt. Relevez la tige de profondeur vers les roues. Voir Figure 13.

Utilisation de votre motoculteur

Votre appareil est conçu pour préparer des plates-bandes, pour labourer, pour tracer des sillons et pour broyer.

Technique de labourage

Lorsque vous labourez, laissez environ 8 po de terrain non labouré entre le premier et le second passage. Effectuez le troisième passage entre la première rangée et la seconde. Voir Figure 14.

Quand vous travaillez certains sols, la profondeur de labourage désirée est obtenue dès le premier passage. Dans le cas d'autres sols, il faut effectuer deux ou trois passages avant d'obtenir la profondeur de labourage désirée. Les passages doivent être effectués sur la longueur et la largeur du terrain. Les roches qui sont déterrées doivent être enlevées.

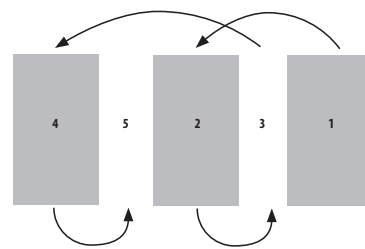

Figure 14

Technique de binage

Il est conseillé de biner à une profondeur de 2 à 3 po. La largeur de travail peut être réduite à 13 po. Pour réduire la largeur de travail, retirez les dents extérieures du motoculteur. Consultez le chapitre Entretien et réglages pour plus d'instructions sur le démontage des dents.

Lorsque vous créez des plates-bandes, assurez-vous de laisser assez d'espace entre les rangées pour permettre la croissance des plantes. Pour la culture du maïs ou des plantes semblables, la culture au carré permettra d'éviter le binage manuel. Voir Figure 15.

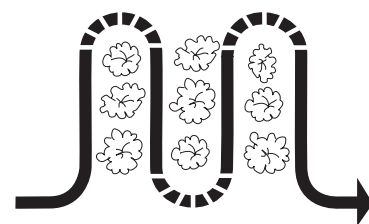

Figure 15

ENTRETIEN

AVERTISSEMENT

Avant d'effectuer des réparations, débranchez le fil de bougie et mettez-le à la masse contre le moteur.

Moteur

Consultez la notice d'utilisation du moteur fournie avec l'appareil pour les instructions d'entretien du moteur.

Dents

Nettoyez la face intérieure du couvercle de protection des dents après chaque utilisation. Il est plus facile d'enlever la saleté si vous nettoyez immédiatement les dents et le couvercle. Essuyez bien l'appareil et appliquez une légère couche d'huile ou de silicone pour empêcher la formation de rouille.

NOTE : N'utilisez jamais de laveuse à pression pour nettoyer le motoculteur. L'eau peut pénétrer dans certaines parties de l'appareil et du boîtier de la chaîne, ce qui peut causer de graves dommages.

Lubrification

Points de pivotement

Retirez le couvercle de courroie et lubrifiez tous les points de pivotement et la tringlerie avec de l'huile légère au moins une fois par saison. Assurez-vous qu'il n'y ait pas d'huile sur les courroies.

Arbre des dents

Retirez les dents et lubrifiez l'arbre des dents au moins une fois par saison.

Essieu des roues

Retirez les roues et lubrifiez l'essieu au moins une fois par saison.

Transmission par chaîne

La transmission est lubrifiée et scellée à l'usine.

Réglages

Réglage du câble d'embrayage

Consultez le chapitre Assemblage et montage de ce manuel pour plus d'instructions sur le réglage du câble d'embrayage.

Dents

La largeur de travail est de 22 po avec les dents extérieures installées. Pour augmenter la largeur de travail à 24 po, enlevez l'axe de chape et la goupille fendue, glissez chaque dent extérieure vers les extrémités de l'essieu et replacez l'axe de chape et la goupille fendue dans les trous. Voir Figure 16.

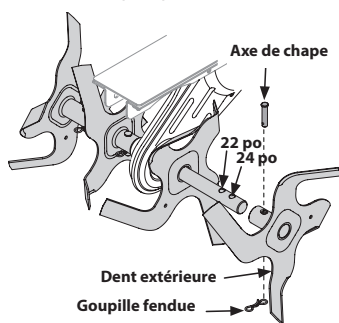

Figure 16

Inspection des dents

Les dents sont des pièces à usure normale. Inspectez les dents toutes les 30 heures d'utilisation et au début de chaque saison. Vous pouvez remplacer le kit complet de dents. Consultez le document en annexe pour connaître les numéros de pièce.

Avec le temps, les dents deviendront plus courtes, plus étroites et plus pointues. Les dents très usées creusent moins profondément et sont moins efficaces lorsqu'elles découpent des matières organiques.

Démontage et installation du kit de dents :

1. Un kit de dents comprend huit dents installées sur un support.
2. Si vous démontez les deux kits de dents, inscrivez « gauche » et « droite » pour les reconnaître. Retirez les axes de chape et les goupilles qui retiennent le support des dents à l'arbre des dents. Au besoin, utilisez un maillet en caoutchouc pour déloger le kit des dents de l'arbre.
3. Avant d'installer le kit de dents, inspectez l'arbre des dents pour voir s'il y a de la rouille, des bavures, des rugosités, etc. Limez ou sablez l'arbre au besoin. Appliquez une mince couche de graisse sur l'arbre.
4. Installez chaque kit de dents de sorte que les pointes tranchantes des dents pénétrant le sol en premier lorsque le motoculteur se déplace en marche avant. Fixez le kit de dents à l'arbre des dents avec l'axe de chape et la goupille.

Remisage pendant l'hiver

Si le motoculteur n'est pas utilisé pendant plus de 30 jours, préparez-le pour le remisage comme suit :

1. Nettoyez bien le motoculteur et l'extérieur du moteur. Lubrifiez l'appareil comme indiqué au sous-chapitre Lubrification.
2. Il n'est pas recommandé d'utiliser une laveuse à pression pour nettoyer le motoculteur car les composants électriques, les fusées, les poulies, les roulements ou le moteur pourraient être endommagés. L'utilisation d'une laveuse à pression réduit la durée de vie et la performance de l'appareil.
3. Consultez la notice d'utilisation pour connaître toutes les précautions à prendre afin de bien remisage le moteur.
4. Essuyez les dents avec un chiffon imbibé d'huile pour prévenir la corrosion.
5. Remisage l'appareil dans un endroit propre et sec. Ne le remisage pas près de matières corrosives telles que les engrais.

NOTE : Si l'appareil est remisage dans un local non ventilé ou dans une remise en métal, traitez les surfaces du motoculteur avec un produit antirouille. Appliquez sur l'appareil, en particulier les ressorts, les roulements et les câbles, d'une huile légère ou de silicone.

ENTRETIEN

Remplacement des courroies

Votre appareil est doté d'une courroie qui est fabriquée avec un matériau spécial (Kevlar) pour une meilleure performance et une plus longue durée de vie. Cette courroie doit être remplacée par une courroie d'origine. Achetez les courroies chez votre centre de service agréé.

1. Débranchez le fil de bougie et mettez-le à la masse contre le moteur.
2. Enlevez les deux boulons, l'écrou autobloquant et la rondelle du couvercle de courroie, puis retirez le couvercle de courroie à partir du côté gauche de l'appareil. Voir Figure 17.
3. Retirez le boulon de la poulie de tension et dégagez la courroie sous le garde-poulie. Voir Figure 18.

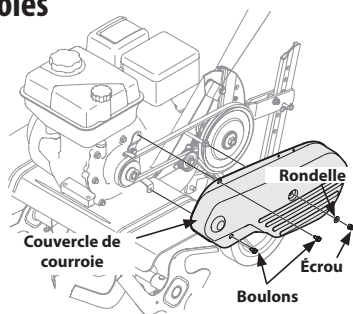

Figure 17

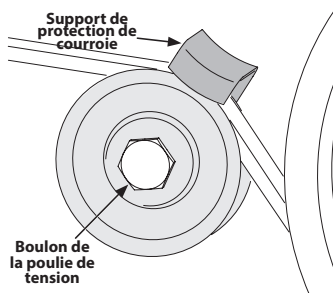

Figure 18

4. À l'aide d'un clé de ½ po, retirez le boulon qui fixe le garde-courroie au moteur. Voir Figure 19.
5. Retirez la courroie.
6. Assurez-vous de placer le côté étroit de la courroie contre la poulie du moteur et la poulie de la transmission.

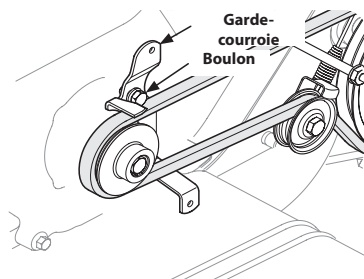

Figure 19

NOTE : Lors du remontage, assurez-vous que le garde-poulie soit placé comme indiqué à la Figure 20. Prenez soin de bien aligner l'encoche du garde-poulie avec le support de la poulie lorsque vous installez la courroie neuve.

NOTE : Après l'installation de la courroie, vérifiez l'ajustement du câble d'embrayage. Consultez le chapitre Assemblage et montage pour plus d'informations sur le réglage du câble.

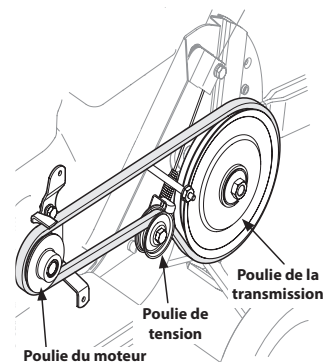

Figure 20

Dépannage

Problème	Cause	Solution
Les dents ne tournent pas.	<ol style="list-style-type: none"> 1. Un objet est coincé entre les dents. 2. Il manque un axe de chape. 3. La poulie et le tensionneur ne sont pas alignés correctement. 4. Le câble d'embrayage n'est pas réglé correctement. 5. La courroie est usée ou étirée. 	<ol style="list-style-type: none"> 1. Délogez l'objet coincé. 2. Remplacez l'axe de chape. 3. Consultez un centre de service agréé. 4. Ajustez le câble d'embrayage. 5. Remplacez la courroie.
Les dents ne tournent pas de façon régulière.	<ol style="list-style-type: none"> 1. Rotation incorrecte. 	<ol style="list-style-type: none"> 1. La rotation avant ne peut être utilisée que pour labourer un sol meuble et non un terrain vierge.
Les roues ne tournent pas.	<ol style="list-style-type: none"> 1. Il manque un axe de chape. 2. Le câble d'embrayage n'est pas réglé correctement. 3. La courroie est usée ou étirée. 	<ol style="list-style-type: none"> 1. Remplacez l'axe de chape. 2. Ajustez le câble d'embrayage. 3. Remplacez la courroie.

NOTES