

LINE REPLACEMENT ADDENDUM

ADDENDA DE REMPLACEMENT DU FIL DE COUPE

ANEXO DE REEMPLAZO DEL HILO

English (Original Instructions)..... 4
Français (Traduction des instructions d'origine) 5
Español (Traducción de las instrucciones originales) 7

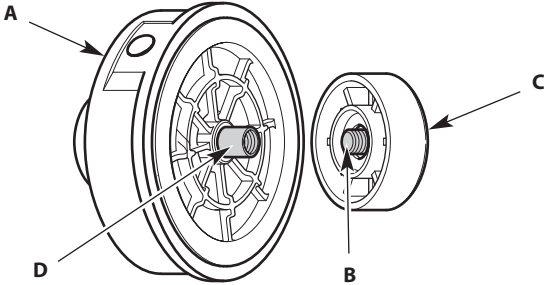

Fig. 1

- | | | |
|-----------------|--------------------|-----------------------|
| A. Cutting Head | A. Tête de coupe | A. Cabezal de corte |
| B. Bolt | B. Boulon | B. Perno |
| C. Bump Knob | C. Bouton de butée | C. Perilla percussiva |
| D. Arbor | D. Arbre | D. Eje |

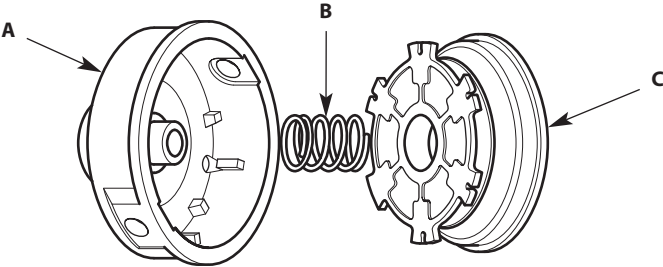

Fig. 2

- | | | |
|----------------|------------------------|---------------------|
| A. Outer Spool | A. Bobine extérieure | A. Bobina exterior |
| B. Spring | B. Ressort | B. Resorte |
| C. Inner Reel | C. Enrouleur intérieur | C. Carrete interior |

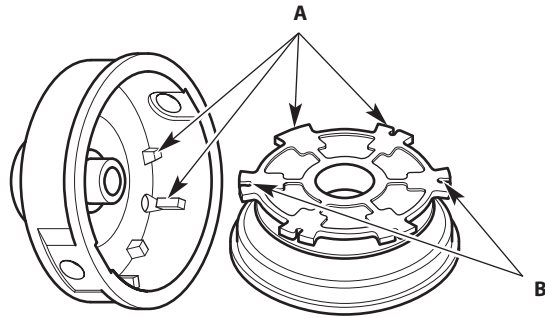

Fig. 3

- A. Indexing Teeth
- B. Holding Slots

- A. Dents de positionnement
- B. Encoches de retenue

- A. Dientes de posición
- B. Ranuras de sujeción

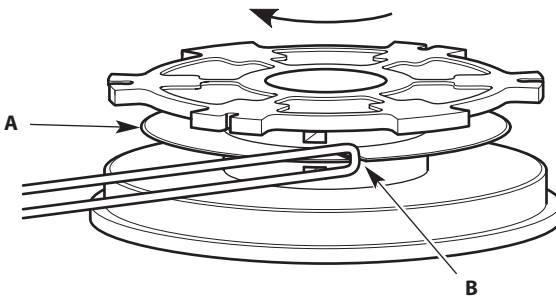

Fig. 4

- A. Split Wall
- B. Slot

- A. Paroi de séparation
- B. Fente

- A. Pared separadora
- B. Ranura

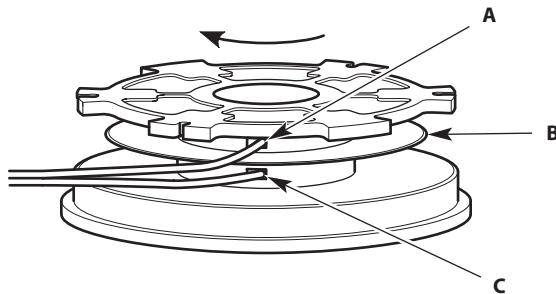

Fig. 5

- A. Top Hole
- B. Split Wall
- C. Bottom Hole

- A. Trou supérieur
- B. Paroi de séparation
- C. Trou inférieur

- A. Agujero superior
- B. Pared separadora
- C. Agujero inferior

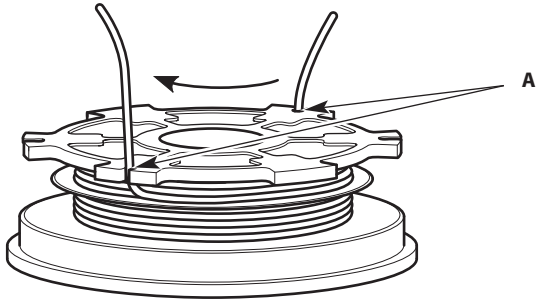

Fig. 6

A. Holding Slots

A. Encoches de retenue

A. Ranuras de sujeción

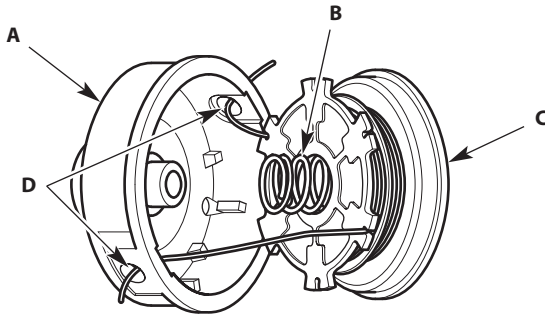

Fig. 7

A. Outer Spool

B. Spring

C. Inner Reel

D. Eyelets

A. Bobine extérieure

B. Ressort

C. Enrouleur intérieur

D. Œillets

A. Bobina exterior

B. Resorte

C. Carrete interior

D. Ojetes

REPLACING THE TRIMMING LINE



WARNING: To prevent serious injury, never attempt to replace the trimming line while the unit is running. Always stop the unit and allow it to cool first. Disconnect the spark plug wire to prevent the unit from starting accidentally.

Only use the trimming line described in the *Specifications* section of the *Operator's Manual*. Other types of trimming line may cause the unit to overheat or fail.



WARNING: Never use metal-reinforced line, wire, chain or rope. These can break off and become dangerous projectiles.

NOTE: Always use the correct line length when installing trimming line. The line may not release properly if the line is too long.

Part 1 - Removing the Inner Reel

1. Hold the cutting head in place (Fig. 1). Turn the bump knob clockwise to unscrew it from the cutting head (Fig. 1).
2. Slide the cutting head off of the arbor (Fig. 1).
3. Inspect the bolt inside the bump knob to make sure it moves freely (Fig. 1). Replace the bump knob if it is damaged.
4. Remove the inner reel from the outer spool (Fig. 2).
5. Remove the spring from the inner reel (Fig. 2).
6. Use a clean cloth to clean the inner reel, spring, arbor and inner surface of the outer spool.
7. Check the indexing teeth and holding slots for wear (Fig. 3). If necessary, remove burrs or replace the inner reel and outer spool.

Proceed to Part 2 - Winding New Trimming Line onto the Inner Reel.

Part 2 - Winding New Trimming Line onto the Inner Reel

- If using single line, refer to *Winding Single Line*.
- If using split line, refer to *Winding Split Line*.
- If using a prewound inner reel, proceed to *Part 3 - Installing the Inner Reel*.

Winding Single Line

1. Cut one 12-foot (3.7 m) length of new single trimming line. Fold the line in half to create a loop in the middle.
2. Insert the loop into the slot in the split wall (Fig. 4). Wind the line tightly in the direction shown on the bottom of the inner reel until about 6 inches (150 mm) of line remains. Keep the top half of the line above the split wall and the bottom half of the line below the split wall.
3. Insert the two 6-inch ends into the two .095 holding slots (Fig. 6).

NOTE: Failure to wind the line in the direction indicated will cause the cutting head to operate incorrectly.

Proceed to Part 3 - Installing the Inner Reel.

Winding Split Line

1. Cut one 6-foot (1.8 m) length of new split line trimming line. Split each end about 6 inches (150 mm).
2. Using one split end, insert one line into the top hole and the other line into the bottom hole in the inner reel (Fig. 5).
3. Wind the line tightly in the direction shown on the bottom of the inner reel. The split wall will automatically divide the line. Wind the line until it is completely divided and about 6 inches (150 mm) of line remains.

NOTE: Failure to wind the line in the direction indicated will cause the cutting head to operate incorrectly.

4. Insert the two 6-inch ends into the two .095 holding slots (Fig. 6).

Proceed to Part 3 - Installing the Inner Reel.

Part 3 - Installing the Inner Reel

1. Pass the two line ends through the eyelets in the outer spool (Fig. 7).
2. Place the spring inside the inner reel (Fig. 7).
3. Insert the inner reel into the outer spool (Fig. 7). Push the inner reel and outer spool together.
4. While holding the inner reel and outer spool together, firmly pull the two line ends to release them from the holding slots.
5. While holding the inner reel and outer spool together, slide the cutting head onto the arbor (Fig. 1). Make sure that the cutting head fits securely onto the hexagonal portion of the arbor.
6. While holding the inner reel and outer spool together, screw the bump knob on counterclockwise (Fig. 1). Tighten the bump knob securely.

REMPLEZ LA LIGNE DE COUPE



AVERTISSEMENT : Pour éviter des blessures graves, n'essayez jamais de remplacer le fil de coupe lorsque l'appareil fonctionne. Arrêtez toujours l'appareil et laissez-le refroidir au préalable. Débranchez le fil de la bougie pour éviter un démarrage accidentel de l'appareil.

Utilisez uniquement le fil de coupe décrit dans la section *Caractéristiques* du *Manuel de l'utilisateur*. D'autres types de fil de coupe peuvent provoquer la surchauffe de l'appareil ou sa défaillance.



AVERTISSEMENT : N'utilisez jamais de fil, de câble, de chaîne ou de cordon à renfort métallique. Ces derniers peuvent céder et devenir des projectiles dangereux.

REMARQUE : Utilisez toujours la bonne longueur de ligne lorsque vous installez la ligne de coupe. La ligne risque de ne pas se dérouler correctement si elle est trop longue.

Étape 1 - Retirer l'enrouleur intérieur

1. Maintenez la tête de coupe en place (Fig. 1). Tournez le bouton de butée dans le sens horaire pour le dévisser de la tête de coupe (Fig. 1).
2. Faites glisser la tête de coupe hors de l'arbre (Fig. 1).
3. Vérifiez le boulon situé à l'intérieur du bouton de butée pour vous assurer qu'il se déplace librement (Fig. 1). Remplacez le bouton de butée s'il est endommagé.
4. Retirez l'enrouleur intérieur de la bobine extérieure (Fig. 2).
5. Retirez le ressort de l'enrouleur intérieur (Fig. 2).
6. Utilisez un chiffon propre pour nettoyer le moulinet, le ressort, l'arbre et la surface intérieure de la bobine extérieure.
7. Vérifiez l'état d'usure des dents de positionnement et des encoches de retenue (Fig. 3). Le cas échéant, enlevez les ébarbures ou remplacez l'enrouleur intérieur et la bobine extérieure.

Passez à l'Étape 2 - Embobiner la ligne de coupe neuve sur l'enrouleur intérieur

Étape 2 - Embobiner la ligne de coupe neuve sur l'enrouleur intérieur

- Dans le cas d'une ligne simple, reportez-vous à la section *Embobiner une ligne de coupe simple*.
- Dans le cas d'une ligne dédoublée, reportez-vous à la section *Embobiner une ligne de coupe dédoublée*.
- Dans le cas de l'utilisation d'un enrouleur intérieur pré-enroulé, passez à l'*Étape 3 - Installer l'enrouleur intérieur*.

Embobiner une ligne de coupe simple

1. Coupez une longueur de 3,7 m (12 pieds) de la ligne de coupe simple neuve. Pliez la ligne en deux pour créer une boucle au milieu.
2. Insérez la boucle dans l'encoche dans la paroi de séparation (Fig. 4). Embobinez en serrant bien la ligne de coupe dans la direction indiquée au bas de l'enrouleur intérieur jusqu'à ce qu'il n'en reste que 150 mm (6 pouces) environ. Maintenez la moitié supérieure de la ligne de coupe au dessus de la paroi de séparation et la moitié inférieure en dessous de la paroi de séparation.
3. Insérez les deux extrémités de 15 cm (6 po) dans les deux fentes de retenue de .095 (Fig. 6).

REMARQUE : Le fait de ne pas respecter la direction d'embobinage entraînera un mauvais fonctionnement de la tête de coupe.

Passez à l'Étape 3 - Installer l'enrouleur intérieur

Embobiner une ligne de coupe dédoublée

1. Coupez une longueur de 1,8 m (6 pieds) de la ligne de coupe dédoublée neuve. Séparez chaque extrémité sur environ 150 mm (6 pouces).
2. Insérez une ligne d'une extrémité dédoublée de la ligne de coupe dans le trou supérieur et l'autre ligne de la même extrémité dédoublée dans le trou inférieur de l'enrouleur intérieur (Fig. 5).
3. Embobinez en serrant bien la ligne de coupe dans la direction indiquée au bas de l'enrouleur intérieur. La paroi de séparation séparera automatiquement la ligne coupe dédoublée. Embobinez la ligne jusqu'à ce qu'elle soit complètement séparée et qu'il n'en reste que 150 mm (6 pouces) environ.

REMARQUE : Le fait de ne pas respecter la direction d'embobinage entraînera un mauvais fonctionnement de la tête de coupe.

4. Insérez les deux extrémités de 15 cm (6 po) dans les deux fentes de retenue de .095 (Fig. 6).

Passez à l'Étape 3 - Installer l'enrouleur intérieur

Étape 3 - Installer l'enrouleur intérieur

1. Passez les deux extrémités du fil à travers les œillets situés sur la bobine extérieure (Fig. 7).
2. Placez le ressort à l'intérieur du moulinet (Fig. 7).
3. Insérez le moulinet dans la bobine extérieure (Fig. 7). Poussez ensemble le moulinet et la bobine extérieure.
4. Tout en maintenant ensemble le moulinet et la bobine extérieure, tirez fermement sur les deux extrémités du fil pour les libérer des fentes de retenue.
5. Tout en tenant le rouleau intérieur et la bobine extérieure ensemble, faites glisser la tête de coupe sur l'arbre (Fig. 1). Assurez-vous que la tête de coupe est bien fixée sur la partie hexagonale de l'arbre.
6. Tout en maintenant le moulinet intérieur et la bobine extérieure ensemble, vissez le bouton de butée dans le sens antihoraire (Fig. 1). Serrez le bouton de butée correctement.

CAMBIAR LA LÍNEA DE CORTE



ADVERTENCIA: Para evitar lesiones graves, nunca intente reemplazar el hilo de corte mientras la unidad esté funcionando. Detenga siempre la unidad y permita que se enfríe primero. Desconecte el cable de la bujía para evitar que la unidad arranque accidentalmente.

Use únicamente el hilo de recorte que se describe en la sección *Especificaciones del Manual del operador*. Otros tipos de hilo de recorte pueden causar el recalentamiento o la falla de la unidad.



ADVERTENCIA: No use nunca la línea reforzada con metal, alambre, cadena o soga. Los mismos pueden desprenderse y convertirse en un proyectil peligroso.

NOTA: Use siempre la longitud de línea correcta al instalar la línea de corte. Es posible que la línea no se suelte como es debido si es demasiado larga.

Parte 1 – Sacar el carrete interior

1. Sostenga el cabezal de corte en su lugar (Fig. 1). Gire la perilla de impacto en sentido de las agujas del reloj para desenroscarla del cabezal de corte. (Fig. 1).
2. Deslice el cabezal de corte para extraerlo del mandril (Fig. 1).
3. Inspeccione el perno dentro de la perilla percusiva para verificar que se mueva con libertad (Fig. 1). Cambie la perilla percusiva si está dañada.
4. Saque el carrete interior de la bobina exterior (Fig. 2).
5. Saque el resorte del carrete interior (Fig. 2).
6. Use un paño limpio para limpiar el carrete interior, el resorte, el mandril y la superficie interior de la bobina exterior.
7. Compruebe que los dientes de posición y las ranuras de sujeción no estén desgastados (Fig. 3). Si fuera necesario, quite las rebabas o cambie el carrete interior y la bobina exterior.

Pase a la Parte 2 – Enrollar la nueva línea de corte en el carrete interior.

Parte 2 – Enrollar la nueva línea de corte en el carrete interior

- Si usa una sola línea, consulte *Enrollar una línea sola*.
- Si usa una línea dividida, consulte *Enrollar una línea dividida*.
- Si está usando un carrete interior prebobinado, pase a la *Parte 3 – Instalar el carrete interior*.

Enrollar una línea sola

1. Corte aproximadamente 12 pies (3.7 m) de largo de una nueva línea de corte sola. Doble la línea por la mitad para crear un lazo en el medio.
2. Coloque el lazo en la ranura en la pared separadora (Fig. 4). Enrolle firmemente en la dirección que se muestra en el fondo del carrete interior hasta que queden aproximadamente 6 pulgadas (150 mm) de línea. Mantenga la mitad superior de la línea por encima de la pared separadora y la mitad inferior por debajo de la pared separadora.
3. Inserte los dos extremos de 6 pulgadas dentro de las dos ranuras de retención de .095 (Fig. 6).

NOTA: No enrollar la línea en la dirección indicada hará que el cabezal de corte funcione incorrectamente.

Pase a la Parte 3 – Instalar el carrete interior.

Enrollar una línea dividida

1. Corte aproximadamente 6 pies (1.8 m) de largo de una nueva línea de corte dividida. Separe cada uno de los extremos en aproximadamente 6 pulgadas (150 mm).
2. Usando uno de los extremos separados, inserte una de las líneas en el agujero superior y la otra en el agujero inferior del carrete interior (Fig. 5).

3. Enrolle la línea firmemente en la dirección que se muestra en el fondo del carrete interior. La pared separadora dividirá la línea automáticamente. Enrolle la línea hasta que esté completamente dividida y queden aproximadamente 6 pulgadas (150mm) de línea.

NOTA: No enrollar la línea en la dirección indicada hará que el cabezal de corte funcione incorrectamente.

4. Inserte los dos extremos de 6 pulgadas dentro de las dos ranuras de retención de .095 (Fig. 6).

Pase a la Parte 3 – Instalar el carrete interior.

Parte 3 – Instalar el carrete interior

1. Pase los extremos de los hilos a través de los ojales de la bobina exterior (Fig. 7).
2. Coloque el resorte dentro del carrete interior (Fig. 7).
3. Inserte el carrete interior dentro de la bobina exterior (Fig. 7). Oprima el carrete interior y la bobina exterior uno contra otro.
4. Mientras sujeta el carrete interior y la bobina exterior juntos, tire firmemente de los dos extremos del hilo para soltarlos de las ranuras de retención.
5. Mientras sujeta el carrete interior y la bobina exterior juntos, deslice el cabezal de corte sobre el eje (Fig. 1). Asegúrese de que el cabezal de corte se ajuste de forma segura a la porción hexagonal del eje.
6. Mientras sujeta el carrete interior y la bobina exterior juntos, enrosque la perilla de impacto en sentido contrario a las agujas del reloj (Fig. 1). Ajuste firmemente la perilla de impacto.