

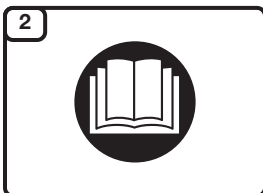

1
Read the operator's manual thoroughly before operating the unit. Follow all warnings and safety instructions. This fast guide is intended as a reference for users that have already read the operator's manual and are familiar with the necessary safety precautions.

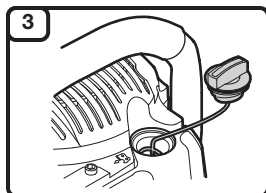

2
ASSEMBLY
This unit must be checked for proper chain tension prior to use. Refer to the operator's manual for complete instructions. Check the chain tension frequently.



3
Set the unit on a flat, level surface. Unscrew the chain oil reservoir cap. Carefully pour the bar and chain oil into the chain oil reservoir. **DO NOT** overfill.

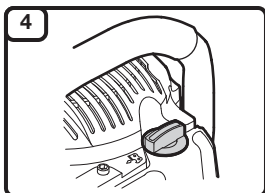

4
Reinstall the chain oil reservoir cap. Wipe up any oil that may have spilled.
NOTE: Oil will slowly flow from the reservoir onto the chain. Check the chain oil level frequently.

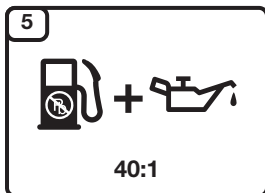

5
40:1
Mix thoroughly in a separate fuel can:
– 3.2 fl. oz. of 2-cycle engine oil
– 1 gallon of fresh unleaded gasoline (**less than 30 days old**)
NOTE: Do not mix directly in the unit fuel tank.

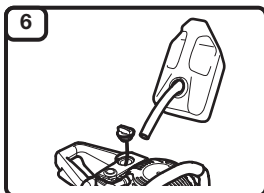

6
Position the unit with the fuel cap facing up. Slowly remove the fuel cap. Fill the fuel tank. Reinstall the fuel cap. Move the unit at least 30 ft. (9.1 m) from the fuel container and the fueling site before starting the engine.

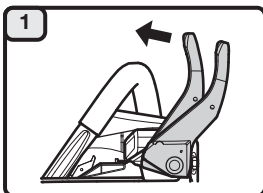

1
STARTING
Make sure the chain brake is disengaged. Pull the chain brake lever back toward the front handle.

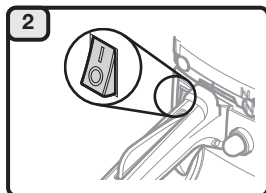

2
Move the On/Off switch to the On position.

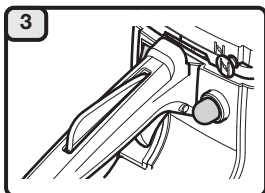

3
Press the primer bulb **10 times**, or until fuel is visible.

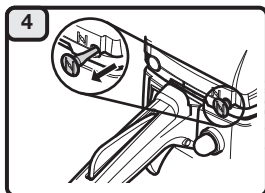

4
DO NOT touch the throttle control. Pull the choke knob out to **Position 1**. Set the unit on a flat, level surface. Clear the area of any objects that could contact the saw chain.

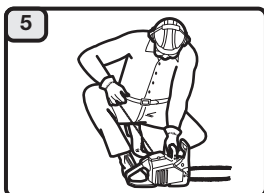

5
DO NOT touch the throttle control.
Crouch in the starting position. Hold the front handle with the left hand. Hold the starter rope grip with the right hand. Insert the right foot into the boot loop to help hold the unit firmly in place.

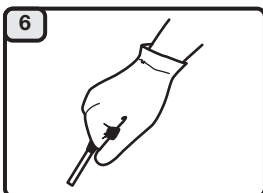

6
DO NOT touch the throttle control.
Pull the starter rope with a controlled and steady motion **5 times**.

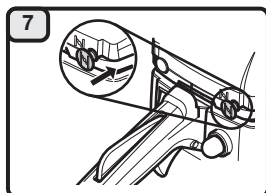

7
DO NOT touch the throttle control.
Push the choke knob in to **Position 2**.

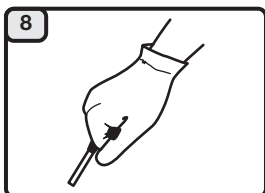

8
DO NOT touch the throttle control.
Pull the starter rope with a controlled and steady motion **3 to 5 times** to start the engine. Allow the engine to warm up for 30 to 60 seconds.

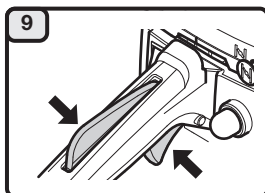

9
Press and hold the throttle lockout. Lightly squeeze and release the throttle control to idle the engine.

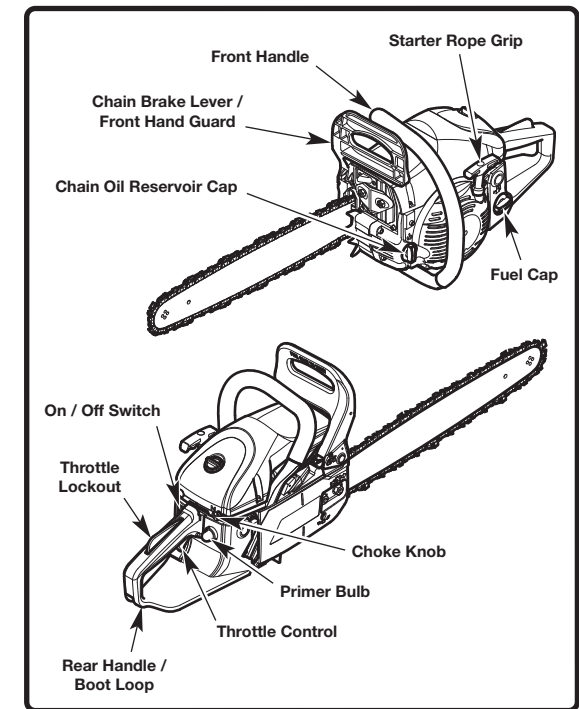

ASSEMBLY TOOLS REQUIRED

- Multi-purpose tool (provided) - for chain tensioning

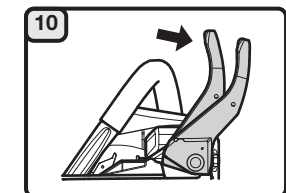

10
To reduce the chance of injury, engage the chain brake until you are ready to begin operation. When ready, disengage the chain brake. Press the throttle lockout and squeeze the throttle control to accelerate the engine, as needed.

DIDN'T START?
Repeat the starting instructions. If the unit still fails to start, refer to the operator's manual for additional starting and troubleshooting information.



Lisez le manuel de l'utilisateur soigneusement avant d'utiliser l'appareil. Suivez tous les avertissements et toutes consignes de sécurité. Ce guide rapide est destiné à servir de référence aux utilisateurs ayant déjà lu le manuel d'utilisation et connaissant les règles de sécurité.

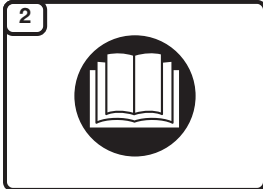

ASSEMBLAGE

La tension adéquate de la chaîne de cet appareil doit être vérifiée avant utilisation. Reportez-vous au manuel de l'opérateur pour obtenir des instructions complètes. Vérifiez fréquemment la tension de la chaîne.

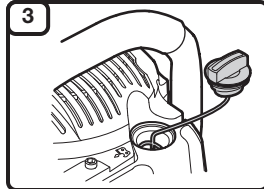

Posez l'appareil sur une surface plane. Dévissez le bouchon du réservoir d'huile à chaîne. Versez délicatement l'huile à guide-chaîne et à chaîne dans le réservoir d'huile à chaîne. **NE REMPLISSEZ PAS** trop.

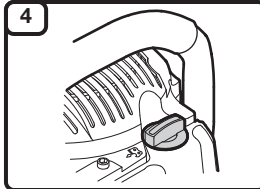

Réinstallez le bouchon du réservoir d'huile à chaîne. Essuyez toute huile déversée.

REMARQUE : L'huile s'écoulera lentement sur la chaîne à partir du réservoir. **Vérifiez fréquemment le niveau d'huile à chaîne.**

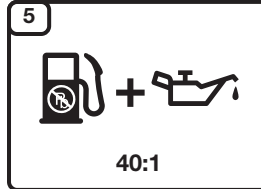

40:1

Mélangez bien dans un bidon de carburant distinct :
– 95 ml (3,2 oz) d'huile pour moteur à deux temps
– 3,8 l (1 gal) d'essence fraîche sans plomb (**moins de 30 jours**)
REMARQUE : Ne pas mélanger directement dans le réservoir à carburant de l'appareil.

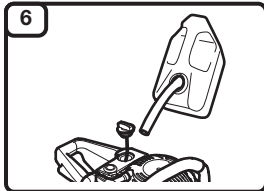

Placez l'appareil afin que le bouchon du réservoir soit tourné vers le haut. Retirez lentement le bouchon du réservoir d'essence. Remplissez le réservoir d'essence. Revissez le bouchon du réservoir. Eloignez l'appareil à 9,1 mètres (30 pieds) au moins du bidon de carburant et du site de ravitaillement avant de démarrer le moteur.

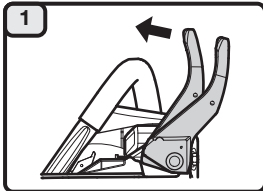

DÉMARRAGE

Assurez-vous que le frein de chaîne est désengagé. Tirez le levier du frein à chaîne vers le manche avant.

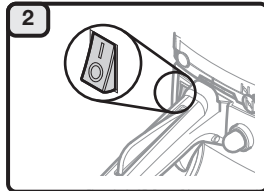

Déplacez le bouton Marche/Arrêt en position Marche.

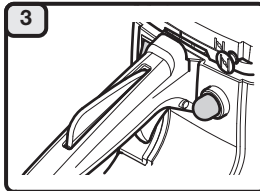

Appuyez sur la poire à **10 reprises** ou jusqu'à l'apparition du carburant.

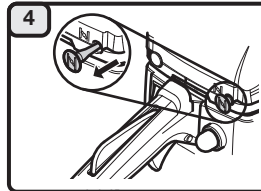

NE TOUCHEZ PAS à la commande des gaz. Tirez le bouton de l'étrangleur en **Position 1**.

Posez l'appareil sur une surface plane. Dégagez la zone de tout objet qui pourrait entrer en contact avec la chaîne.

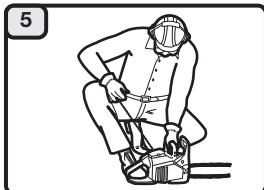

NE TOUCHEZ PAS à la commande des gaz. Placez-vous en position de démarrage. Maintenez la poignée avant avec la main gauche. Maintenez la corde du démarreur avec la main droite. Insérez le pied droit dans la boucle de botte pour aider à maintenir l'appareil fermement en place.

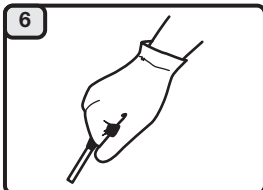

NE TOUCHEZ PAS à la commande des gaz. Tirer à **5 reprises** sur le câble de démarreur avec un mouvement contrôlé et régulier.

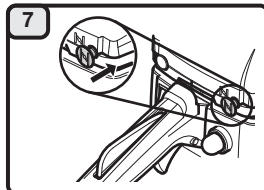

NE TOUCHEZ PAS à la commande des gaz. Poussez le bouton de l'étrangleur en **Position 2**.

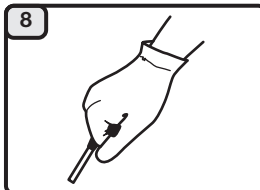

NE TOUCHEZ PAS à la commande des gaz. Tirez sur le cordon de démarrage **3 à 5 fois** de suite d'un mouvement contrôlé et ferme pour démarrer le moteur. Laissez le moteur chauffer pendant 30 à 60 secondes.

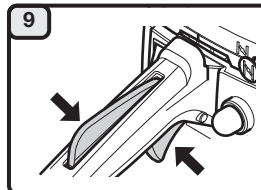

Appuyez sur le blocage de l'accélération et maintenez-le enfoncé. Exercez une légère pression sur la commande des gaz et relâchez-la pour ralentir le moteur.

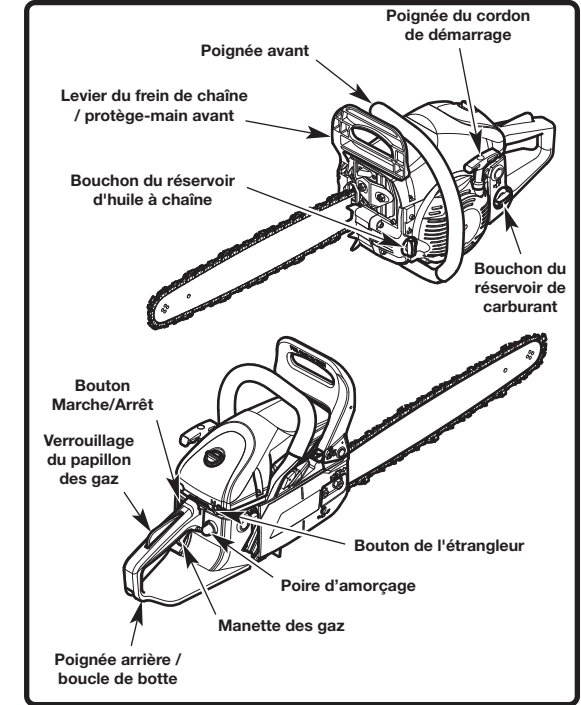

OUTILS REQUIS POUR L'ASSEMBLAGE

- Outil multiusage (fourni) - pour réglage de la tension de la chaîne

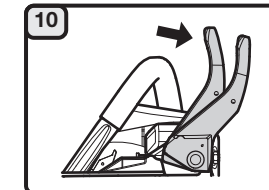

Afin de réduire les risques de blessures, engagez le frein de chaîne jusqu'à ce que vous soyez prêt à commencer. Lorsque vous êtes prêt, désengagez le frein de chaîne. Appuyez sur le blocage de l'accélérateur et, le cas échéant, enfoncez la manette des gaz pour accélérer le moteur.

L'APPAREIL NE DÉMARRE PAS ?

Répétez les instructions de démarrage.
Si le moteur ne démarre pas, consultez le manuel de l'utilisateur pour des informations complémentaires relatives au démarrage et au dépannage.

